

GREENWORKS

COMMERCIAL

BATTERIE LITHIUM-ION 82 V DE RECHARGE

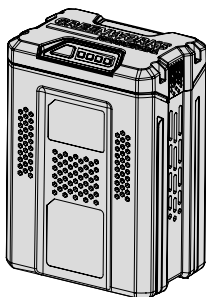

Batterie lithium-ion rechargeable
164 Wh 82 V C.C.

(Modèle#: GL 200)

Batterie lithium-ion rechargeable
205 Wh 82 V C.C.

(Modèle#: GL 250)

Batterie lithium-ion rechargeable
246 Wh 82 V C.C.

(Modèle#: GL 300)

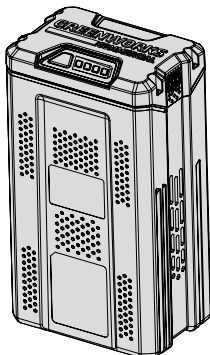

Batterie lithium-ion rechargeable
328 Wh 82 V C.C.

(Modèle#: GL 400)

Batterie lithium-ion rechargeable
410 Wh 82 V C.C.

(Modèle#: GL 500)

Guide d'utilisation

LIGNE D'ASSISTANCE SANS FRAIS: 1-855-470-4267

www.greenworkstools.com/82v-Commercial/

⚠ Avant d'utiliser le produit, veuillez lire et suivre toutes les consignes de sécurité et les instructions d'utilisation.

MATIÈRES

Fiche Technique.....	2
Consignes De Sécurité Importantes	3
Symboles	4
Familiarisez-vous Avec Votre Batterie	5
Utilisation.....	6
Entretien	9
Dépannage	10
Mise Au Rebut De La Batterie De Façon Écologique.....	11
Garantie Limitée.....	12

FICHE TECHNIQUE

COMPOSANT	CARACTÉRISTIQUES
Batterie	Batterie Lithium-ion 82V De Recharge
Modèle	GL 200
Valeur nominale	82V C.C. 164Wh
Temps de recharge	30 min.
Poids	3.26 lbs (1.48 kg)
Batterie	Batterie Lithium-ion 82V De Recharge
Modèle	GL 250
Valeur nominale	82V C.C. 205Wh
Temps de recharge	36 min.
Poids	3.26 lbs (1.48 kg)
Batterie	Batterie Lithium-ion 82V De Recharge
Modèle	GL 300
Valeur nominale	82V C.C. 246Wh
Temps de recharge	45 min.
Poids	3.26 lbs (1.48 kg)
Batterie	Batterie Lithium-ion 82V De Recharge
Modèle	GL 400
Valeur nominale	82V C.C. 328Wh
Temps de recharge	60 min.
Poids	5.56. lbs (2.52 kg)
Batterie	Batterie Lithium-ion 82V De Recharge
Modèle	GL 500
Valeur nominale	82 V C.C. 410Wh
Temps de recharge	75 min.
Poids	5.56 lbs (2.52 kg)

CONSIGNES DE SÉCURITÉ IMPORTANTES

A V E R T I S S E M E N T

Lisez tous les avertissements de sécurité et les consignes. Le non-respect des avertissements et des consignes peut entraîner des chocs électriques, un incendie ou de graves blessures.



A V E R T I S S E M E N T

À utiliser uniquement avec le chargeur de batterie Greenworks (GC 400).



- Veillez à maintenir la température ambiante entre 6 et 40 °C (entre 43 et 104 °F) en cours de charge, et entre -17 et 45 °C (entre 1.4 et 113 °F) en cours de déchargement de celle-ci.
 - Ne pas laisser à la portée des enfants.
 - Ne pas utiliser de tissu humide ni de détergent sur la pile ni sur le chargeur de la pile.
 - Toujours retirer la pile avant de nettoyer, d'inspecter ou d'effectuer l'entretien de l'outil.
 - Confiez l'entretien de votre produit à un réparateur qualifié et veillez à ce que celui-ci n'utilise que des pièces de rechange identiques. Cette disposition assurera le maintien de la sécurité du produit.
 - Si le boîtier de la batterie est fêlé ou endommagé, ne l'introduisez pas dans le chargeur. Remplacez-la par une nouvelle batterie.
 - Les outils fonctionnant sur piles n'ayant pas besoin d'être branchés sur une prise secteur, ils sont toujours en état de fonctionnement. Tenir compte des dangers possibles lorsque l'outil n'est pas en usage et lors du remplacement des piles. Le respect de cette consigne réduira les risques d'incendie, de choc électrique et de blessures graves.
 - Ne pas mettre la pile dans un lieu où la température est élevée, comme à proximité d'un feu, d'un appareil de chauffage, etc.
 - Ne pas écraser, faire tomber ou endommager le bloc de piles. Ne jamais utiliser un bloc de piles ou un chargeur qui est tombé, a été écrasé, a reçu un choc violent ou a été endommagé de quelque façon que ce soit. Une pile endommagée risque d'exploser.
 - Les piles peuvent exploser en présence d'une source d'allumage, telle qu'une veilleuse. Pour réduire les risques de blessures graves, ne jamais utiliser un appareil sans fil, quel qu'il soit, en présence d'une flamme vive. En explosant, une pile peut projeter des débris et des produits chimiques. En cas d'exposition, rincer immédiatement les parties atteintes avec de l'eau.
 - Ne pas recharger le bloc-piles dans un endroit humide ou mouillé. Le respect de cette règle réduira les risques de choc électrique.
 - Si l'outil est utilisé de façon intensive ou sous des températures extrêmes, des fuites de pile peuvent se produire. En cas de contact du liquide avec la peau, rincer immédiatement la partie atteinte avec de l'eau savonneuse. En cas d'éclaboussure dans les yeux, les rincer à l'eau fraîche pendant au moins 15 minutes, puis contacter immédiatement un médecin. Le respect de cette consigne réduira les risques de blessures graves.
 - Garder le bloc-piles sec, propre et exempt d'huile et de graisse. Toujours utiliser un chiffon propre pour le nettoyage. Ne jamais utiliser de liquide de freins, d'essence, de produits à base de pétrole ou un quelconque solvant pour nettoyer le bloc-piles.
 - Mettez les piles usagées au rebut dans le respect de l'environnement.
 - Ne tentez pas de désassembler l'unité ou de l'incinérer.
 - Ne mélangez pas des piles neuves et usagées, ne mélangez pas des piles alcalines, standards (carbone-zinc) et rechargeables (ni-cad, ni-mh, etc.).
-

SYMBOLES

Certains des symboles ci-après sont susceptibles de figurer sur cet appareil. Étudiez-les et apprenez leur signification. Une interprétation correcte de ces symboles vous permettra d'utiliser votre appareil dans de meilleures conditions de sécurité et de manière plus adéquate.

SYMBOLE	NOM	DÉSIGNATION/EXPLICATION
V	Volts	Tension
Hz	Hertz	Fréquence (cycles par seconde)
W	Watts	Alimentation
—	Courant continu	Type ou caractéristique du courant
	Alerte à l'humidité	Ne pas exposer l'outil à la pluie ou utiliser dans un environnement mouillé.
	Lisez le guide d'utilisation	Pour réduire le risque de blessure, les utilisateurs doivent lire et comprendre le guide d'utilisation avant d'employer ce produit.
	Alerte de sécurité	Précautions touchant à votre sécurité.

Les termes de mise en garde suivants et leur signification ont pour but d'expliquer le degré de risques associé à l'utilisation de ce produit.

SYMBOLE	SIGNAL	SIGNIFICATION
	DANGER	Indique une situation extrêmement dangereuse qui, si elle n'est pas évitée, entraînera des blessures graves ou mortelles.
	AVERTISSEMENT	Indique une situation potentiellement dangereuse qui, si elle n'est pas évitée, pourrait entraîner des blessures graves ou mortelles.
	ATTENTION	Indique une situation potentiellement dangereuse qui, si elle n'est pas évitée, pourrait entraîner des blessures légères ou de gravité modérée.
	ATTENTION	(Sans le symbole Alerte à la sécurité) Indique une situation qui pourrait entraîner des dommages matériels.

FAMILIARISEZ-VOUS AVEC VOTRE BATTERIE

Pour utiliser ce produit en toute sécurité, vous devez comprendre les renseignements figurant sur l'outil et dans le présent guide d'utilisation, et vous devez avoir de bonnes connaissances au sujet du projet que vous allez entreprendre. Avant d'utiliser ce produit, familiarisez-vous avec toutes ses caractéristiques et avec les règles de sécurité qui s'y rapportent.

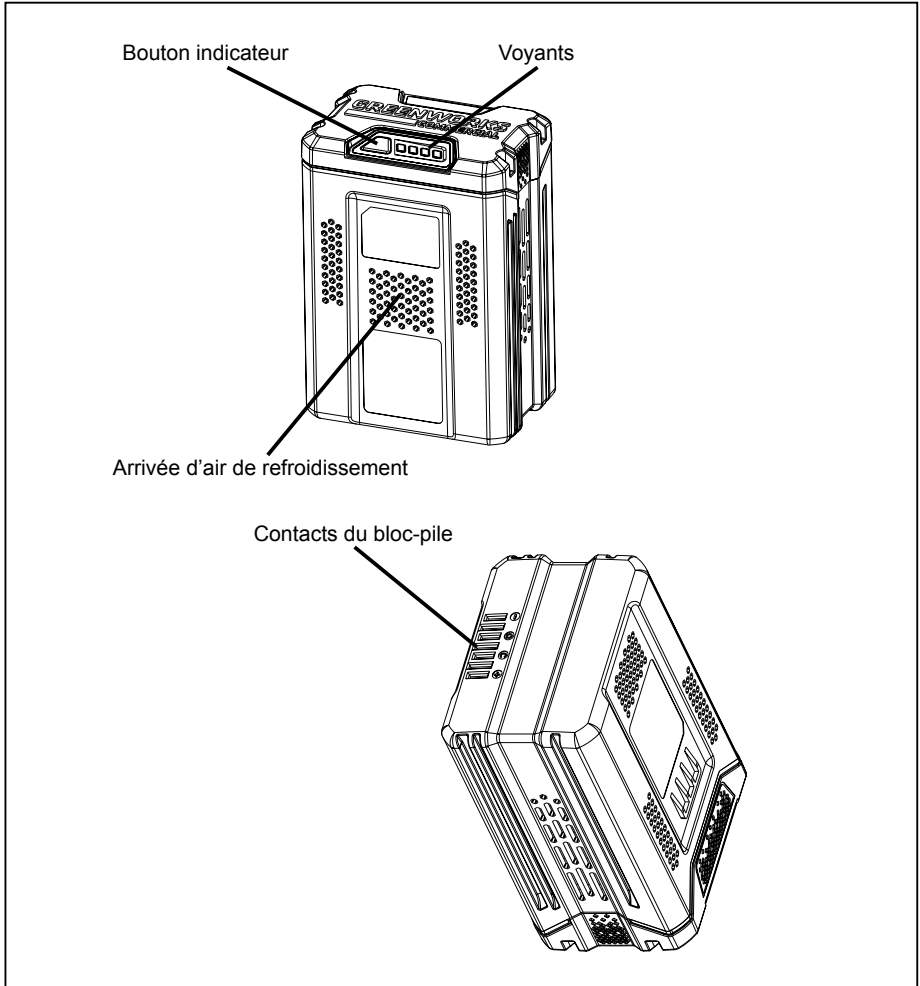

UTILISATION

⚠ ATTENTION

Risque d'incendie et de brûlures N'essayez pas d'ouvrir, d'écraser, de chauffer au-delà de 100 °C (212 °F) ou d'incinérer la batterie. Veuillez suivre le mode d'emploi du fabricant.

⚠ ATTENTION

Lorsque vous n'utilisez pas la batterie, maintenez-la à l'écart de tout autre objet métallique, tel que

les trombones, les pièces de monnaie, les clés, les clous, les vis ou tout autre objet métallique de

petite taille, qui peuvent créer une connexion d'une borne à l'autre. La mise en contact des bornes

peut entraîner des incendies ou des brûlures.

⚠ ATTENTION

En cas d'abus, des liquides peuvent être dégagés de la batterie; évitez tout contact. En cas de contact accidentel, lavez votre peau à l'eau. Si le liquide entre en contact avec vos yeux, consultez également un médecin. Les liquides dégagés de la batterie peuvent entraîner des irritations ou des brûlures.

⚠ ATTENTION

N'utilisez pas la batterie lorsque celle-ci est endommagée ou modifiée. Les batteries modifiées ou endommagées peuvent présenter un comportement imprévisible et causer un incendie, une explosion ou des blessures corporelles.

UTILISATION

VÉRIFICATION DE LA CHARGE DE LA BATTERIE

Note: La pile n'est pas complètement chargée au moment de la livraison. Il est conseillé de la charger complètement avant la première utilisation pour permettre au temps d'exécution maximale d'être atteint. Cette pile au lithium-ion n'a aucune mémoire et peut être chargée en tout temps. Une pile complètement déchargée aura besoin d'environ 30 minutes pour se recharger complètement.

Appuyez sur le bouton de vérification de charge (BCI) de la batterie. Les voyants s'illumineront en fonction de du niveau de charge de la batterie. Reportez-vous au tableau ci-dessous:

CHARGE DE LA BATTERIE
BOUTON INDICATEUR
(BCI)

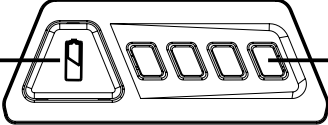

VOYANT LUMINEUX

Voyants	Capacité
4 Voyants Verts	La pile fonctionne à plus de 80% de sa capacité
3 Voyants Verts	La pile fonctionne entre 80% et 60% de sa capacité
2 Voyants Verts	La pile fonctionne entre 60% et 40% de sa capacité
1 Voyants Verts	La pile fonctionne entre 40% et 25% de sa capacité
Voyants éteints	La capacité résiduelle de la batterie est inférieure à 10%, il convient de la charger immédiatement

CARACTÉRISTIQUES RELATIVES À LA PROTECTION DES PILES

Les piles au lithium-ion 82 V de GW possèdent des caractéristiques visant à protéger les cellules au lithium-ion et à maximiser la durée de vie de la pile.

Si l'outil s'arrête en cours d'utilisation, relâcher la gâchette pour le réenclencher et reprendre l'opération. Si l'outil ne fonctionne toujours pas, cela signifie qu'il est nécessaire de recharger la pile.

CHARGE D'UN BLOC-PILES FROID

Le bloc-piles au lithium-ion peut être utilisé à des températures descendant à -20°C (-4°F). Mettre le bloc-piles sur l'outil et utiliser l'outil pour une application légère. Après environ une minute, le bloc-piles s'est chauffé et commence à fonctionner normalement.

UTILISATION

POUR CHARGER

Les bloc-piles de cet outil ont été expédiées dans un état de charge faible pour éviter d'éventuels problèmes. Il est donc nécessaire de charger les bloc-piles avant d'utiliser l'outil. Si les bloc-piles ne se rechargent pas dans des conditions normales, les retourner, ainsi que le chargeur et le stand au centre de réparations agréé le plus proche pour une vérification électrique.

- Ne recharger les piles qu'avec l'appareil recommandé.
- Brancher le chargeur sur une prise secteur. Pour obtenir des sources d'alimentation approuvées, consulter le manuel d'utilisation du chargeur.
- S'assurer que le bloc-piles est fixé dans le chargeur avant d'utiliser.
- Appuyer sur les piles pour assurer que ses contacts s'engagent correctement sur ceux du chargeur.
- Pendant la charge, les piles pourraient chauffer légèrement. Ceci est normal et n'est pas l'indication d'un problème.
- Ne pas placer le chargeur dans un endroit exposé à des températures extrêmes (chaudes ou froides). Il fonctionne le mieux à température ambiante.
- Quand les bloc-piles deviennent entièrement chargées, débrancher le chargeur de l'alimentation et enlever le tas de bloc-pile.

ENTRETIEN

⚠ AVERTISSEMENT

Pour éviter des blessures graves, retirez toujours le bloc-pile avant de procéder à l'entretien ou au nettoyage de l'outil.

⚠ AVERTISSEMENT

Lorsque vous procédez à l'entretien de l'article, utilisez uniquement des pièces de remplacement GW identiques à celles d'origine. L'utilisation de toute autre pièce peut constituer un danger ou endommager le produit.

⚠ AVERTISSEMENT

Il n'est pas recommandé d'utiliser de l'air comprimé pour nettoyer le bloc-pile. Si le nettoyage à l'air comprimé est la seule méthode possible, portez toujours des lunettes de sécurité couvrantes ou à écrans latéraux lorsque vous nettoyez l'outil de cette manière. Si la tâche génère de la poussière, portez également un masque antipoussières.

ENTRETIEN GÉNÉRAL

- Brosser ou enlever la poussière et la saleté des aérations à l'aide d'air comprimé ou d'un aspirateur. Ne pas obstruer les aérations, ne pas laisser se déposer de la sciure ni de copeaux de bois. Ne pas vaporiser, laver ni immerger les aérations dans l'eau.
- Nettoyer le boîtier et les composants en plastique à l'aide d'un tissu doux et sec. Ne pas utiliser de solvants forts ni de détergents sur le boîtier en plastique ou sur les composants en plastique.

ENTREPOSAGE

- Toujours retirer le bloc-piles avant d'entreposer le chargeur ou chaque fois que le chargeur est débranché.
 - Ne mettez pas la batterie au soleil ou dans un environnement chaud. Gardez-le à température ambiante.
 - Si la batterie n'est pas utilisée pour 3 mois ou plus, veuillez stocker la batterie à température ambiante. Veuillez la charger complètement avant de stockage des températures extrêmes.
-

⚠ AVERTISSEMENT

Ne laissez jamais du liquide pour freins, de l'essence, des produits à base de pétrole, etc., entrer en contact avec les pièces en plastique. Les produits chimiques peuvent endommager, affaiblir ou détruire le plastique et poser ainsi des risques de blessures graves.

DÉPANNAGE

PROBLÈME	CAUSE	SOLUTION
La charge du bloc-pile diminue lorsque vous ne l'utilisez pas pendant plus d'un mois.	Le bloc-pile a effectué un auto-entretien automatique pour prolonger sa durée de vie.	Rechargez complètement le bloc-pile avant de l'utiliser.

MISE AU REBUT DE LA BATTERIE DE FAÇON ÉCOLOGIQUE

Les matériaux toxiques et corrosifs suivants se trouvent dans les éléments composant la batterie de cet outil : **Lithium-Ion, matériau toxique.**



⚠ AVERTISSEMENT

Tous les matériaux toxiques doivent être mis au rebut d'une manière particulière afin d'éviter de contaminer l'environnement. Avant de mettre au rebut des batteries au Lithium-ion endommagés ou usés, contactez votre déchetterie locale, ou l'agence locale de protection de l'environnement pour obtenir des renseignements et des directives adaptés. Apportez les batteries à une déchetterie et/ou un centre de recyclage agréé pour le traitement du lithium-ion.

⚠ AVERTISSEMENT

Si la batterie se fend ou se casse, avec ou sans fuites, ne le rechargez pas et ne l'utilisez pas. Mettez-la au rebut et remplacez-la par une nouvelle batterie. **NE TENTEZ PAS DE LA RÉPARER!**

Pour éviter tout risque de blessures et d'incendie, d'explosion, ou de décharge électrique, et pour éviter toute atteinte à l'environnement:

- Recouvrez les bornes de la batterie avec un ruban adhésif épais.
 - **NE TENTEZ PAS** de démonter ou de détruire un quelconque composant de la batterie.
 - **NE TENTEZ PAS** d'ouvrir la batterie.
 - Si une fuite se produit, l'électrolyte dégagé est corrosif et toxique. **NE METTEZ PAS** la solution en contact avec vos yeux ou avec votre peau, et ne l'avalez pas.
 - **NE JETEZ PAS** ces batteries avec les ordures ménagères.
 - **NE PAS** incinérer.
 - **NE LES PLACEZ PAS** là où elles pourraient se retrouver à la décharge ou être traitées avec les ordures ménagères.
 - Apportez-les à une déchetterie ou à un centre de recyclage agréé.
-

GARANTIE LIMITÉE



GREENWORKS™ batterie garantie ce produit à l'acheteur original en possession d'une preuve d'achat pour une période de un (1) an contre les défauts des matériaux, des pièces ou de fabrication.

GREENWORKS™, est prêt à réparer ou remplacer gratuitement, à son choix, toute pièce s'avérant défectueuse au cours de l'usage normal. Cette garantie n'est valable que pour les produits conçus pour l'usage personnel qui n'ont pas encore été loués ou appliquées à des fins industrielles/commerciales, et qui ont été entretenus en toute conformité avec les instructions décrites dans le manuel d'utilisation fourni avec le nouveau produit.

Batterie protégée par une garantie limitée à 1 an:

- Batteries Greenworks (modèles GL 200, GL 250, GL 300, GL 400, GL 500, GL 900)
- Cette garantie s'étend sur 1 an à compter de la date d'achat (non transférable)

Exclusions, limitations et droits liés à la garantie:

1. Les garanties ne peuvent être cédées par le consommateur à un autre acheteur.
2. Les pièces ou composants non fournis par le garant, ou les pièces/composants modifiés.
3. Toute panne résultant d'une utilisation d'outils inadéquats ou de procédures de réparation inadéquates.
4. Toute défaillance ou pièce devenue inutilisable en raison d'un accident, d'un choc, d'un abus, d'une erreur d'utilisation, d'une négligence, d'une erreur de manipulation, d'émoussement ou de coupe des bordures ou l'utilisation du produit sans se conformer aux instructions continues dans le manuel d'utilisation fourni avec le produit neuf.
5. La détérioration normale de la partie extérieure due à une utilisation ou une exposition, et toute réparation jugée nécessaire par une usure normale, un entretien inadéquat, une lubrification inadéquate, un rangement inadéquat, la saleté, les matériaux abrasifs, les chocs, l'humidité, l'eau, la pluie, la neige, la rouille, la corrosion, le vernis, ou toute autre condition similaire.
6. Les outils de routine de maintenance comme les lubrifiants, l'affutage de la lame.
7. L'unité, lorsque celle-ci n'a pas été utilisée et/ou entretenue selon les instructions de ce mode d'emploi.
8. Une tension électrique inappropriée pour les produits et batteries électriques qui ont été exposés à des température hors des plages spécifiées dans le mode d'emploi, les batteries n'ayant pas été chargées ou les batteries ayant atteint la fin de leur cycle de vie.

GARANTIE LIMITÉE

LIGNE D'ASSISTANCE GREENWORKS:

Notre Département des services de garantie est disponible Veuillez appeler le numéro sans frais:
1-855-470-4267.

FRAIS DE TRANSPORT:

Les frais de transport pour le déplacement de tout appareil mécanique ou de tout équipement accessoire sont la responsabilité de l'acheteur . L'acheteur doit acquitter les frais de transport de toute pièce dont il veut le remplacement en ver tu de la présente garantie, sauf si ledit retour est exigé par écrit par **GREENWORKS.**

GREENWORKS

COMMERCIAL

**Greenworks Tools
PO Box 1238
 Mooresville, NC 28115**

LIGNE D'ASSISTANCE SANS FRAIS: 1-855-470-4267

Rev: 00 (08-25-16)