

MIRKA

Mirka® FBS-B 10 & 13



Mirka® FBS-B 10 & 13

ar تعليمات التشغيل.....	13
bg Инструкция за експлоатация.....	24
cs Návod k obsluze.....	37
da Brugsanvisning.....	49
de Bedienungsanleitung.....	61
el Οδηγίες χρήσης.....	73
en Operating instructions (original).....	86
es Instrucciones de manejo.....	98
et Kasutusjuhised.....	110
fi Käyttöohjeet.....	122
fr Instructions d'utilisation.....	133
hr Upute o radu.....	145
hu Kezelési útmutató.....	157
it Istruzioni per l'uso.....	169
ko 사용 지침.....	181
lt Naudojimo instrukcijos.....	192
lv Lietošanas instrukcija.....	204
mk Упатствата за ракување.....	216
nl Gebruiksaanwijzing.....	229
no Bruksanvisning.....	241
pl Instrukcje dot. użytkowania.....	253
pt Instruções de operação.....	265
ro Instrucțiuni de operare.....	277
ru Руководство по эксплуатации.....	289
sl Navodila za uporabo.....	302
sr Uputstvo za rad.....	314
sv Bruksanvisning.....	326
tr İşletim Talimatları.....	338
United States of America, Mexico & Canada	
en us-ca Operating instructions.....	350
es us-mx Instrucciones de manejo.....	362
fr ca Instructions d'utilisation.....	375
People's Republic of China	
zh 操作说明.....	388
Brazil	
pt br Instruções de operação.....	399
United Kingdom	
en UK Operating instructions.....	411

Exploded view

FBS-B 10

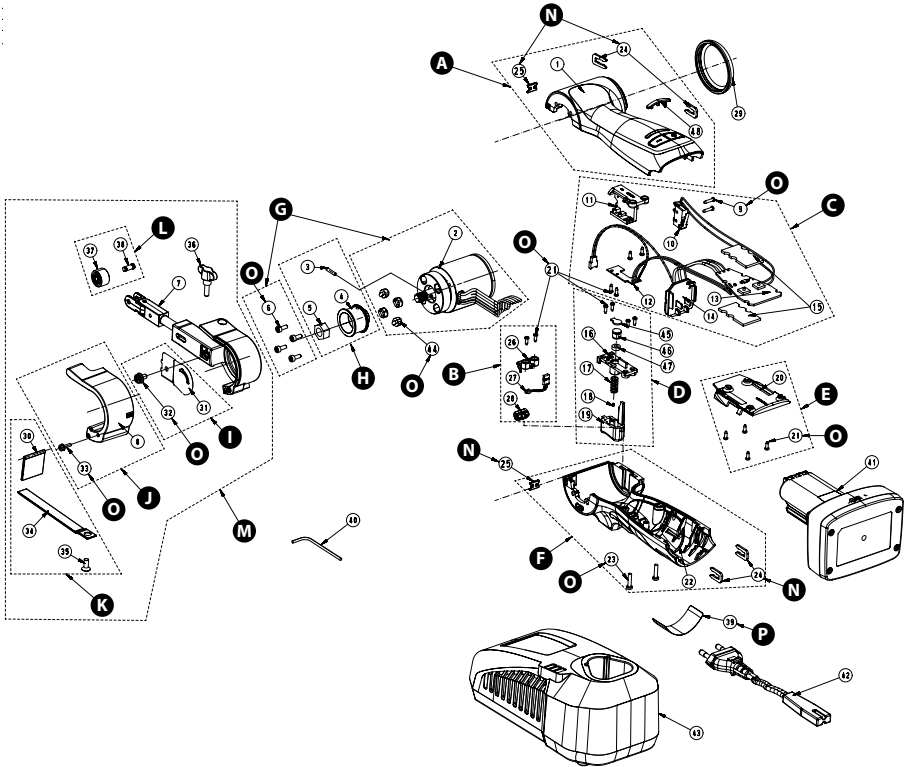

Exploded view

FBS-B 13

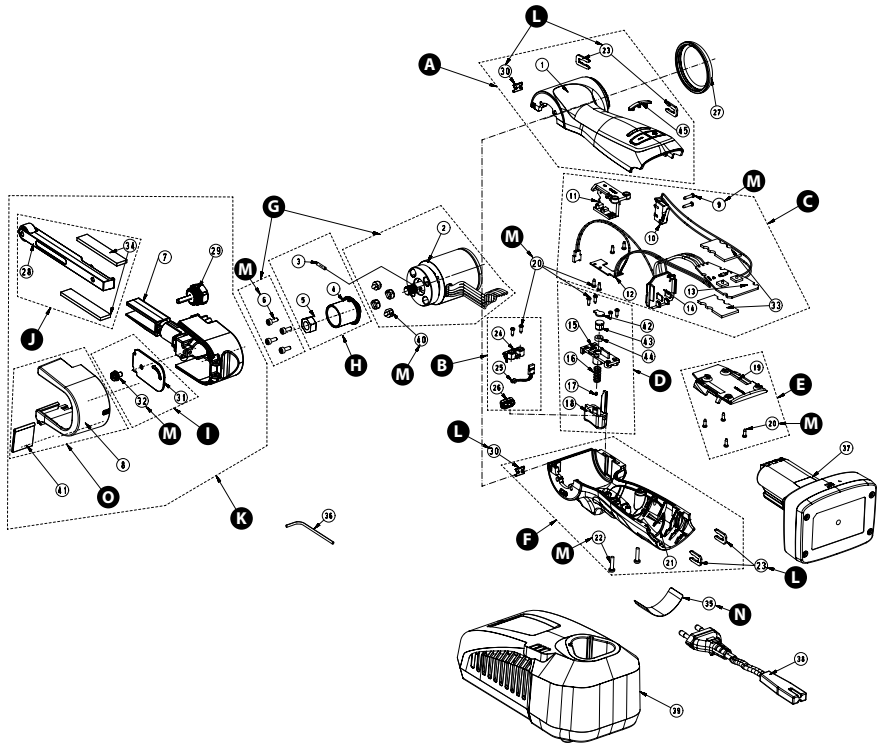

Parts list – FBS-B 10 kits

Mirka code	Item	Description	Kit	Quantity	Tightening torque
MBB1120111		Upper Housing kit			
	1	Upper Housing		1	
	24	Assembly Clamp	A	2	
	25	Clip		1	
	48	LED Cover		1	
MBB1122611		LED Light kit			
	21	Screw 2,2 x 6,5 mm		2	0,4 Nm/0,3 ft-lb
	26	LED Light Holder	B	1	
	27	LED Light Module		1	
	28	LED Light Cover		1	
MBB1121011		Speed Controller kit *			
	9	Screw 2,2 x 10 mm		2	0,3 Nm/0,2 ft-lb
	10	Switch		1	
	11	Holder		1	
	12	PCB Switch	C	1	
	13	Speed Controller		1	
	14	Battery Terminal		1	
	15	Cooling Film		2	
	21	Screw 2,2 x 6,5 mm		4	0,4 Nm/0,3 ft-lb
MBB1121611		Trigger Button (Variable) kit			
	16	Trigger Button Cover		1	
	17	Trigger Spring		1	
	18	Magnet		1	
	19	Trigger Button	D	1	
	21	Screw 2,2 x 6,5 mm		4	0,4 Nm/0,3 ft-lb
	45	Washer		1	
	46	Plastic Sleeve		1	
	47	Washer		1	
899102211		PCB Cover kit			
	20	PCB Cover	E	1	
	21	Screw 2,2 x 6,5 mm		4	0,4 Nm/0,3 ft-lb
MBB1122211		Lower Housing kit			
	22	Lower Housing		1	
	23	Screw 2,9 x 13 mm	F	2	0,7 Nm/0,5 ft-lb
	24	Assembly Clamp		2	
	25	Clip		1	
MBB1120211		Motor kit *			
	2	Motor		1	
	6	Screw M3 x 8 mm	G	4	1,0 Nm/0,7 ft-lb
	44	Rubber Cap		4	
MBB1020311		Drive Pulley kit			
	3	Pin		1	
	4	Pulley	H	1	
	5	Nut		1	

Mirka code	Item	Description	Kit	Quantity	Tightening torque
MBB1023011		Belt Cover kit			
	31	Side Cover	I	1	
	32	Screw M4 x 8 mm		1	0,9 Nm/0,7 ft-lb
MBB1020811		Guard Cover kit			
	8	Guard Cover	J	1	
	33	Screw M3 x 10 mm		1	0,4 Nm/0,3 ft-lb
8995114181		Belt Support & Protection kit			
		Rubber Shield	K	1	
		Belt Support		1	
		Screw M4 x 10 mm		1	
MBB1023611		Rubber Wheel kit			
		Rubber Wheel	L	1	
		Pin		1	
MBB1020711		File Belt Arm kit			
		File Belt Arm 10 mm		1	
		Guard Cover		1	
		Rubber Shield		1	
		Side Cover		1	
		Screw M4 x 8 mm	M	1	0,9 Nm/0,7 ft-lb
		Screw M3 x 10 mm		1	0,4 Nm/0,3 ft-lb
		Belt Support		1	
		Screw M4 x 10 mm		1	
		Wing Screw		1	
		Rubber Wheel		1	
		Pin		1	
8991012711		Assembly Clamp kit			
		Assembly Clamp	N	2	
		Clip		1	
MBB1120611		Screw and Rubber Cap kit			
		Screw M3 x 8 mm		4	1,0 Nm/0,7 ft-lb
		Screw 2,2 x 10 mm		2	0,3 Nm/0,2 ft-lb
		Screw 2,2 x 6,5 mm		14	0,4 Nm/0,3 ft-lb
		Screw 2,9 x 13 mm	O	2	0,7 Nm/0,5 ft-lb
		Screw M4 x 8 mm		1	0,9 Nm/0,7 ft-lb
		Screw M3 x 10 mm		1	0,4 Nm/0,3 ft-lb
		Rubber Cap		4	
MBB1123511		Type Label kit EU			
		Type Label for FBS-B 10	P	10	
8991022911US		Type Label kit US/CA			
		Type Label for FBS-B 10	P	10	

NOTE! Repairs done by non-authorized repairer will breach the Mirka warranty.

Electrical tools must be serviced by a qualified repair person and in accordance with national requirements.

Parts list – FBS-B 10 spareparts & accessories

Mirka code	Item	Description	Kit	Quantity	Tightening torque
	1	Upper Housing	A	1	
	2	Motor	G	1	
	3	Pin	H	1	
	4	Pulley	H	1	
	5	Nut	H	1	
	6	Screw M3 x 8 mm	G,O	4	1,0 Nm/0,7 ft-lb
	7	File Belt Arm 10 mm	M	1	
	8	Guard Cover	J,M	1	
	9	Screw 2,2 x 10 mm	C,O	2	0,3 Nm/0,2 ft-lb
	10	Switch	C	1	
	11	Holder	C	1	
	12	PCB Switch	C	1	
	13	Speed Controller	C	1	
	14	Battery Terminal	C	1	
8991213111	15	Cooling Film 2 pcs/pack	C		
	16	Trigger Button Cover	D	1	
	17	Trigger Spring	D	1	
	18	Magnet	D	1	
	19	Trigger Button	D	1	
	20	PCB Cover	E	1	
	21	Screw 2,2 x 6,5 mm	B,C,D,E,O	14	0,4 Nm/0,3 ft-lb
	22	Lower Housing	F	1	
	23	Screw 2,9 x 13 mm	F,O	2	0,7 Nm/0,5 ft-lb
	24	Assembly Clamp	A,F,N	2	
	25	Clip	A,F,N		
	26	LED Light Holder	B	1	
	27	LED Light Module	B	1	
	28	LED Light Cover	B	1	
MBB1112911	29	Rubber Cover		1	
	30	Rubber Shield	K,M	1	
	31	Side Cover	I,M	1	
	32	Screw M4 x 8 mm	I,M,O	1	0,9 Nm/0,7 ft-lb
	33	Screw M3 x 10 mm	J,M,O	1	0,4 Nm/0,3 ft-lb
	34	Belt Support	K,M	1	
	35	Screw M4 x 10 mm	K,M	1	
MBB1013611	36	Wing Screw	M	1	
	37	Rubber Wheel	L,M	1	
	38	Pin	L,M	1	
	39	Type Label for FBS-B 10	P	1	
8995121314	40	Hex Wrench 2 & 3mm		1	
8991122211	41	Mirka Intelligent Battery BPA 11125 11.1V 2.5Ah		1	
8991122311	41	Mirka Intelligent Battery BPA 11150 11.1V 5.0Ah		1	
8991112211	42	Power Cord 2.0 m EU		1	
8991112311	42	Power Cord 2.0 m US		1	

Mirka code	Item	Description	Kit	Quantity	Tightening torque
8991112411	42	Power Cord 2.0 m UK		1	
8991112611	42	Power Cord 2.0 m CN		1	
8991112711	42	Power Cord 2.0 m ANZ		1	
8991123011	43	Battery Charger		1	
8991123011US	43	Battery Charger (North America)		1	
	44	Rubber Cap	G,O	4	
	45	Washer	D	1	
	46	Plastic Sleeve	D	1	
	47	Washer	D	1	
	48	LED Cover	A	1	

* Spare parts only available to authorized repairers.

Parts list – FBS-B 13 kits

Mirka code	Item	Description	Kit	Quantity	Tightening torque
MBB1120111		Upper Housing kit			
	1	Upper Housing		1	
	23	Assembly Clamp	A	2	
	30	Clip		1	
	45	LED Cover		1	
MBB1122611		LED Light kit			
	20	Screw 2,2 x 6,5 mm		2	0,4 Nm/0,3 ft-lb
	24	LED Light Holder	B	1	
	25	LED Light Module		1	
	26	LED Light Cover		1	
MBB1121011		Speed Controller kit *			
	9	Screw 2,2 x 10 mm		2	0,3 Nm/0,2 ft-lb
	10	Switch		1	
	11	Holder		1	
	12	PCB Switch	C	1	
	13	Speed Controller		1	
	14	Battery Terminal		1	
	20	Screw 2,2 x 6,5 mm		4	0,4 Nm/0,3 ft-lb
	33	Cooling Film		2	
MBB1121611		Trigger Button (Variable) kit			
	15	Trigger Button Cover		1	
	16	Trigger Spring		1	
	17	Magnet		1	
	18	Trigger Button	D	1	
	20	Screw 2,2 x 6,5 mm		4	0,4 Nm/0,3 ft-lb
	42	Washer		1	
	43	Plastic Sleeve		1	
	44	Washer		1	
899102211		PCB Cover kit			
	19	PCB Cover	E	1	
	20	Screw 2,2 x 6,5 mm		4	0,4 Nm/0,3 ft-lb
MBB1122211		Lower Housing kit			
	21	Lower Housing		1	
	22	Screw 2,9 x 13 mm	F	2	0,7 Nm/0,5 ft-lb
	23	Assembly Clamp		2	
	30	Clip		1	
MBB1120211		Motor kit *			
	2	Motor		1	
	6	Screw M3 x 8 mm	G	4	1,0 Nm/0,7 ft-lb
	40	Rubber Cap		4	
MBB1320311		Drive Pulley kit			
	3	Pin		1	
	4	Pulley	H	1	
	5	Nut		1	

Mirka code	Item	Description	Kit	Quantity	Tightening torque
MBB1323111		Belt Cover kit			
	31	Side Cover	I	1	
	32	Screw M4 x 8 mm		1	0,9 Nm/0,7 ft-lb
8995144101		Adjusting Arm kit			
	28	Adjusting Arm Assembly	J	1	
	34	Wear Pad		2	
MBB1320711		File Belt Arm kit			
	7	File Belt Arm 13 mm		1	
	8	Guard Cover		1	
	28	Adjusting Arm Assembly		1	
	29	Angle Adjusting Bolt	K	1	
	31	Side Cover		1	
	32	Screw M4 x 8 mm		1	0,9 Nm/0,7 ft-lb
	34	Wear Pad		2	
	41	Rubber Shield		1	
8991012711		Assembly Clamp kit			
	23	Assembly Clamp	L	2	
	30	Clip		1	
MBB1120611		Screw and Rubber Cap kit			
	6	Screw M3 x 8 mm		4	1,0 Nm/0,7 ft-lb
	9	Screw 2,2 x 10 mm		2	0,3 Nm/0,2 ft-lb
	20	Screw 2,2 x 6,5 mm	M	14	0,4 Nm/0,3 ft-lb
	22	Screw 2,9 x 13 mm		2	0,7 Nm/0,5 ft-lb
	32	Screw M4 x 8 mm		1	0,9 Nm/0,7 ft-lb
	40	Rubber Cap		4	
MBB1123511		Type Label kit EU			
	35	Type Label for FBS-B 13	N	10	
8991022911US		Type Label kit US/CA			
	35	Type Label for FBS-B 13	N	10	
MBB1320811		Guard Cover & Rubber Shield kit			
	8	Guard Cover	O	1	
	41	Rubber Shield		1	

NOTE! Repairs done by non-authorized repairer will breach the Mirka warranty.

Electrical tools must be serviced by a qualified repair person and in accordance with national requirements.

Parts list – FBS-B 13 spareparts & accessories

Mirka code	Item	Description	Kit	Quantity	Tightening torque
	1	Upper Housing	A	1	
	2	Motor	G	1	
	3	Pin	H	1	
	4	Pulley	H	1	
	5	Nut	H	1	
	6	Screw M3 x 8 mm	G,M	4	1,0 Nm/0,7 ft-lb
	7	File Belt Arm 13 mm	K	1	
	8	Guard Cover	K,O	1	
	9	Screw 2,2 x 10 mm	C,M	2	0,3 Nm/0,2 ft-lb
	10	Switch	C	1	
	11	Holder	C	1	
	12	PCB Switch	C	1	
	13	Speed Controller	C	1	
	14	Battery Terminal	C	1	
	15	Trigger Button Cover	D	1	
	16	Trigger Spring	D	1	
	17	Magnet	D	1	
	18	Trigger Button	D	1	
	19	PCB Cover	E	1	
	20	Screw 2,2 x 6,5 mm	B,C,D,E,M	14	0,4 Nm/0,3 ft-lb
	21	Lower Housing	F	1	
	22	Screw 2,9 x 13 mm	F,M	2	0,7 Nm/0,5 ft-lb
	23	Assembly Clamp	A,F,L	2	
	24	LED Light Holder	B	1	
	25	LED Light Module	B	1	
	26	LED Light Cover	B	1	
MBB1112911	27	Rubber Cover		1	
	28	Adjusting Arm Assembly	J,K	1	
	29	Angle Adjusting Bolt	K	1	
	30	Clip	A,F,L	1	
	31	Side Cover	I,K	1	
	32	Screw M4 x 8 mm	I,K,M	1	0,9 Nm/0,7 ft-lb
8991213111	33	Cooling Film 2 pcs/pack	C	2	
8995134111	34	Wear Pad	J,K	2	
	35	Type Label for FBS-B 13	N	1	
8995121314	36	Hex Wrench 2 & 3mm		1	
8991122211	37	Mirka Intelligent Battery BPA 11125 11.1V 2.5Ah		1	
8991122311	37	Mirka Intelligent Battery BPA 11150 11.1V 5.0Ah		1	
8991112211	38	Power Cord 2.0 m EU		1	
8991112311	38	Power Cord 2.0 m US		1	
8991112411	38	Power Cord 2.0 m UK		1	
8991112611	38	Power Cord 2.0 m CN		1	
8991112711	38	Power Cord 2.0 m ANZ		1	
8991123011	39	Battery Charger		1	

Mirka code	Item	Description	Kit	Quantity	Tightening torque
8991123011US	39	Battery Charger (North America)		1	
	40	Rubber Cap	G,M	4	
	41	Rubber Shield	K,O	1	
	42	Washer	D	1	
	43	Plastic Sleeve	D	1	
	44	Washer	D	1	
	45	LED Cover	A	1	

* Spare parts only available to authorized repairers.

إقرار المطابقة

Mirka Ltd, 66850 Jeppo, Finland				
<p>نُور على مسؤوليتنا الفريدة بأن منتجات Mirka® (راجع أدناه جدول "البيانات الفنية" للطرز المحدد) التي يتعلّق بها هذا الإقرار مطابقة للمعايير أو المستندات المعيارية الأخرى التالية: EN 301 489-1 و EN 300 328 V2.2.2 و EN 55014-2:2021 و EN 55014-1:2021 و EN 62841-2-4:2014+AC:2015 و 62841-1:2015+AC:2015+A11:2022 و EN 301 489-1 V3.2.4 و EN 301 489-1 V2.2.3 و EN 63000:2018 و EN IEC 63000:2018 وفقاً للوائح 2006/42/EC و 2011/65/EU و 2015/863/EU و 2012/19/EU، يمثل شاحن البطارية للمعايير والتوجيهات التالية: EN 60335-1:2012/A15:2021 و EN 60335-1:2012/A1:2021 و EN 60335-2-29:2021/A1:2021 و EN 62233:2008 و EN 55014-1:2017 و EN 55014-1:2015 و EN 61000-3-2:2014 و EN 61000-3-3:2013 و EN 61000-3-3:2013 و EN IEC 63000:2018، وفقاً للوائح 7/EU2014/35 و 7/EU2014/30 و 7/EU2011/65 و 2015/863/EU و 7/EU2012/19</p>				
المنتجات: Mirka® 13 و 10 FBS-B				
	<p>المُصنِّع / المورّد: Mirka Ltd Jeppo, Finland 66850 هاتف: +358 20 760 2111 فاكس: +358 20 760 2290 www.mirka.com</p>			<p>Jeppo 01.02.2024 مكان وتاريخ الإصدار</p>

الإرشادات الأصلية. تحتفظ الشركة بحقها في إجراء تغييرات على هذا الدليل دون إشعار مسبق.

مهم

اقرأ إرشادات السلامة والتشغيل هذه بعناية قبل تركيب هذه الماكينة أو تشغيلها أو صيانتها. احتفظ بهذه الإرشادات في مكان آمن يُسهل الوصول إليه. اطلع على اللوائح المحلية والخاصة بالولاية وامتثل لها.

ملاحظة: تتطور منتجات Mirka بشكل مستمر. تفضل زيارة موقع mirka.com للاطلاع على أحدث إصدار من هذه التعليمات.

معدات السلامة الشخصية المطلوبة



ارتد
قناع الوجه



ارتد
قفازات السلامة



ارتد
واقبات الأذن



ارتد
نظارات السلامة



اقرأ
دليل المشغل

الرموز

تمتثل الماكينة لمعايير الاتحاد الأوروبي ذات الصلة	
تمتثل الماكينة لمعايير المملكة المتحدة ذات الصلة	
تمتثل الماكينة لمتطلبات توجيه تقييد استخدام المواد الخطرة (RoHS) الصيني	
تمتثل الماكينة لمتطلبات وسم الامتثال التنظيمي (RCM) المعتمد في أستراليا ونيوزيلندا	
ممتثل لمتطلبات مطابقة المعايير الأوروبية الآسيوية	
منتج ممتثل لمتطلبات مطابقة المعايير البرازيلية	

تحذيره يشير التحذير إلى الموقف الخطر المحتمل الذي قد يؤدي إلى الوفاة أو الإصابة الخطيرة و/أو الإضرار بالملكات. تنبيه: موقف خطر محتمل قد يؤدي إلى إصابة طفيفة أو متوسطة و/أو ضرر بالملكات.



تحذيرات السلامة العامة بشأن استخدام الماكينة الكهربائية



تحذير اقرأ كل تحذيرات السلامة وإرشاداتها. قد يؤدي عدم اتباع التحذيرات وإرشاداتها إلى التعرض لصدمة كهربائية و/أو حريق و/أو إصابة خطيرة. احتفظ بكافة التحذيرات والإرشادات للرجوع إليها في المستقبل. يُشير المصطلح "ماكينة كهربائية" في التحذيرات إلى ماكينة كهربائية تعمل بتيار كهربائي من مأخذ تيار كهربائي (كابل طاقة) أو تعمل بتيار كهربائي من بطارية (من دون كابل طاقة).



1. سلامة منطقة العمل

- أبق بيئة العمل نظيفة ومضاءة جيداً. يسهل وقوع الحوادث في المناطق غير المنظمة أو المظلمة.
- لا تشغل المعدات الكهربائية في أجواء انفجارية، مثل في حال وجود الغبار أو السوائل أو الغازات القابلة للاشتعال. ينتج عن المعدات الكهربائية شرارات قد تتسبب في إشعال الوقود أو الأبخرة.
- قم بإبعاد الأطفال والأشخاص المتواجدين من منطقة العمل أثناء تشغيل الماكينة الكهربائية. الأمور التي تشتت انتباهك قد تتسبب في فقدانك التحكم.

2. السلامة الكهربائية

- يجب أن تكون قوايس الأدوات الكهربائية متوافقة مع مأخذ التيار الكهربائي، ويُحظر تعديل القابض بأية طريقة. كما يُحظر استخدام أي قوايس مهينات مع أدوات كهربائية موزعة (تم تاريضها). ستحد القوايس غير المُعدلة والمأخذ المطابقة من خطر حدوث الصدمات الكهربائية.
- تجنب ملامسة الجسم للأسطح الموزعة أو التي تم تاريضها، مثل الأنابيب والرايدياترات والمعدات والثلاجات. يزيد خطر تعرضك لصدمة كهربائية إذا كان جسمك ملامساً للأرض أو ملامساً لأداة أو سطح مؤرّض.
- تجنب تعريض الماكينة الكهربائية للمطر أو البلل. سيؤدي دخول الماء في الماكينة الكهربائية إلى زيادة خطر حدوث صدمة كهربائية.
- لا تسمى استخدام كابل الطاقة. تجنب نهائياً استخدام كابل الطاقة لحمل الماكينة الكهربائية أو سحبها أو فصلها عن التيار الكهربائي. أبق كابل الطاقة بعيداً عن الحرارة والزيوت والحواف الحادة والأجزاء المتحركة. تزيد كابلات الطاقة التالفة أو المتشابهة من خطر التعرض لصدمة كهربائية.
- عند تشغيل الماكينة الكهربائية في الخارج، استخدم كابل تمديد مناسباً للاستخدام في الخارج. يحذ استخدام كابل طاقة مناسب من خطر التعرض لصدمة كهربائية.
- إذا كان لا بُد من تشغيل الماكينة الكهربائية في مكان رطب، فاستخدم مصدر تيار كهربائي مزود بقاطع دائرة يعمل بالتيار المتبقي (RCD). يحذ استخدام قاطع دائرة يعمل بالتيار المتبقي من خطر التعرض لصدمة كهربائية.

3. السلامة الشخصية

- ابق متيقظاً، وانتبه لما تقطعه واستخدم الحس السليم عند تشغيل أي أداة كهربائية. لا تستخدم أي أداة كهربائية عندما تكون متعباً أو تحت تأثير المخدرات أو الكحول أو الأدوية. قد تؤدي عدم الانتباه في أي لحظة في أثناء تشغيل الماكينة الكهربائية إلى التعرض لإصابات شخصية خطيرة.
- استخدم معدات الوقاية الشخصية. احرص دائماً على ارتداء واقى العينين. ستعمل معدات الوقاية مثل قناع الغبار أو حذاء الأمان المضاد للانزلاق أو الخوذة الصلبة أو أدوات حماية السمع المستخدمة في الظروف ذات الصلة على الحد من الإصابات الشخصية.
- احرص على منع يد التشغيل غير المقصود. تأكد من أن المفتاح في وضع إيقاف التشغيل قبل التوصيل بمصدر التيار الكهربائي و/أو حزمة البطاريات أو التقاط الماكينة أو حملها. يؤدي حمل الماكينة الكهربائية مع وضع إصبعك على المفتاح، أو توصيلها بالتيار الكهربائي عندما يكون المفتاح في وضع التشغيل، إلى وقوع الحوادث.
- أزل أي مفتاح ضبط أو مفتاح ربط قبل تشغيل الأداة الكهربائية. قد ينجم عن أي مفتاح أو مفتاح ربط يتوَّك متصلاً بأي جزء دوار من الأداة الكهربائية إصابة شخصية.
- لا تتجاوز ذلك. حافظ على ثبات قدميك وتوازنك بالشكل الصحيح طوال الوقت. يمكنك ذلك من التحكم في الماكينة الكهربائية بشكل أفضل في الحالات غير المتوقعة.
- ارتد ملابس ملائمة. لا ترتد ملابس أو قطع حلي متدلّية. ابق شعرك وملابسك وقفازيك بعيدة عن الأجزاء المتحركة. وذلك حيث يمكن أن تشبك الملابس أو قطع الحلي المتدلّية أو الشعر الطويل بالأجزاء المتحركة.
- في حال جانت هناك أجهزة مركبة لتوصيل أدوات شطف الغبار وجمعه، تأكد من توصيل هذه الأجهزة والأدوات بشكل سليم. يمكن أن يحذ استخدام أدوات تجميع الغبار من الأخطار ذات الصلة بالغبار.
- لا تدع الاعتماد المكتسب من الاستخدام المتكرر للماكينة يجعلك متساهلاً وتتجاهل مبادئ سلامة استخدام الماكينة. قد يتسبب أي تصرف صادر بدون مبالاة في التعرض لإصابة خطيرة في غضون جزء من الثانية.

4. استخدام الماكينة الكهربائية والاعتناء بها

- لا تعرض الماكينة للحمل الزائد. استخدم الماكينة الكهربائية المناسبة لعملك. سيؤدي استخدام الماكينة الكهربائية الصحيحة إلى إنجاز المهام بشكل أفضل وأكثر أماناً بالمعدل التي صُممت له.
- لا تستخدم الماكينة الكهربائية إذا كان مفتاح التشغيل وإيقاف التشغيل لا يعمل. تُعد أي ماكينة كهربائية لا يمكن التحكم فيها من خلال المفتاح خطرة ويجب إصلاحها.
- افضل قابس الأداة الكهربائية من مصدر التيار الكهربائي و/أو حزمة البطاريات من الأداة الكهربائية قبل إجراء أي عمليات ضبط للأداة الكهربائية، أو تغيير ملحقاتها، أو تخزينها. حيث تحد إجراءات السلامة الوقائية هذه من خطر تشغيل الماكينة عن طريق الخطأ.
- قم بتخزين الماكينة الكهربائية في وضع قيد إيقاف التشغيل بعيداً عن متناول الأطفال ولا تسمح لأي شخص، لا يعرف كيفية تشغيلها أو ليس ملاماً بيده الإرشادات، بتشغيل الماكينة. تُشكل الماكينة الكهربائية خطورة إذا استخدمها مستخدمون غير مدربين.
- قم بصيانة الماكينة الكهربائية. تحقق من عدم وجود أي خلل في المحاذاة، أو أي التصاق في الأجزاء المتحركة، أو أي كسر في الأجزاء، أو أي حالة خلل أخرى قد تؤثر في تشغيل الماكينة الكهربائية. إذا كانت الماكينة الكهربائية تالفة، فيجب إصلاحها قبل استخدامها. تنتج حوادث كثيرة بسبب الصيانة السيئة للماكينة الكهربائية.

- f. حافظ على أدوات القطع حادة ونظيفة. يقل احتمال التصاق أدوات القطع التي تتم صيانتها بشكل صحيح وتكون ذات حواف قطع حادة، كما يسهل التحكم فيها.
- g. استخدم هذه الماكينة الكهربائية والملحقات وقطع الأدوات وما إلى ذلك وفق هذه الإرشادات، مع مراعاة ظروف العمل والعمل المراد القيام به. قد يؤدي استخدام هذه الماكينة الكهربائية في عمليات مختلفة عن تلك المصممة لها إلى التعرض لحالات خطيرة.
- h. حافظ على المقابض وأسطح الإمساك بالماكينة جافة ونظيفة وتأكد من خلوها من الزيوت والشحوم. لا تساعد المقابض وأسطح الإمساك الزلقة بإمساك الماكينة على نحو آمن والتحكم فيها في المواقف غير المتوقعة.
5. استخدام أداة البطارية ورعايتها
- a. لا تقم بإعادة الشحن إلا باستخدام الشاحن المحدد من قبل الشركة المصنعة. فالشاحن الذي يناسب حزمة بطاريات من نوع ما فقط قد يؤدي إلى نشوب حريق في حال استخدامه مع حزمة بطاريات من نوع آخر.
- b. استخدم الأدوات الكهربائية فقط مع حزم البطاريات المعدة لها خصيصاً. فقد يؤدي استخدام حزم بطاريات أخرى إلى وقوع إصابة أو نشوب حريق.
- c. في حال عدم استخدامك لحزمة البطاريات، احتفظ بها بعيداً عن الأجسام المعدنية الأخرى، مثل مشابك الورق والنقود المعدنية والمفاتيح والمسامير والبراغي وغيرها من الأجسام المعدنية الصغيرة، التي يمكنها توصيل طرف باخر. قد ينتج عن حدوث دائرة قصر بين أطراف البطارية الإصابة بحروق أو اندلاع النيران.
- d. في بعض الظروف غير الطبيعية، قد تخرج مادة سائلة من البطارية؛ فتتجب ملامستها. وفي حالة ملامستها عن طريق الخطأ، اغسلها بالماء. إذا وصل السائل للعينين، فبادر بالحصول على مساعدة طبية. قد تتسبب المادة السائلة التي تخرج من البطارية في حدوث تهييج أو حروق.
- e. لا تستخدم أي مجموعة بطاريات أو أي أدوات تالفة أو معطلة. قد ينتج عن البطاريات التالفة أو المعطلة سلوك غير متوقع ينشأ عنه حريق أو انفجار أو التعرض لمخاطر الإصابة.
- f. لا تعرض مجموعة البطارية أو الأدوات للنار أو درجة الحرارة الزائدة. قد يؤدي التعرض للنار أو درجة حرارة تتجاوز 130 درجة مئوية إلى حدوث انفجار.
- g. اتبع جميع الإرشادات الخاصة بالشحن ولا تشحن مجموعة البطاريات أو الأدوات في درجة حرارة تتجاوز نطاق درجة الحرارة المحدد في الإرشادات. قد يتسبب إجراء الشحن بشكل غير ملائم أو الشحن في درجات حرارة تتجاوز النطاق المحدد في تلف البطارية أو زيادة مخاطر نشوب حريق.
6. الصيانة
- a. اطلب صيانة الماكينة الكهربائية من قبل فني إصلاح معتمد باستخدام قطع الغيار المتطابقة فقط. يضمن ذلك الحفاظ على سلامة الماكينة الكهربائية.
- b. لا تقم بصيانة البطاريات التالفة مطلقاً. يجب إجراء صيانة مجموعات البطاريات من قبل المصنع أو مزود الصيانة المعتمد فقط.

قواعد السلامة الخاصة بحزمة البطاريات والشاحن

- إرشادات السلامة والتشغيل الهامة لكل من البطارية والشاحن. قبل استخدام الشاحن، اقرأ جميع الإرشادات والتحذيرات الموجودة على الشاحن وعلبة البطارية والأداة.
- إذا تشقق غلاف حزمة البطاريات أو تعرض للتلوث، فلا تدخلها في الشاحن. فتمة خطر التعرض لصدمة كهربائية أو صعق كهربائي.
- لا تسمح بدخول أي سائل في الشاحن. فقد يتسبب هذا في حدوث صدمة كهربائية.
- لا يتم تصميم هذا الشاحن لأي استخدامات أخرى غير شحن البطاريات القابلة لإعادة الشحن.
- لم تصنع أي شيء فوق الشاحن أو بالقرب من أي مصدر حراري، ولا تضع الشاحن فوق سطح ناعم، فقد يتسبب في حرارة داخلية مفرطة.
- تأكد من وضع السلك في مكان بعيد لتجنب المشي عليه أو التعثر فيه، والإصوف يعرض للتلوث أو الشد.
- لا تستخدم الشاحن إذا تعرض لضربة قوية أو تعرض للسقوط أو تلف بأي طريقة أخرى.
- لا تقم بتخزين أو استخدام الماكينة والبطارية في أي أماكن قد تصل درجة الحرارة فيها أو تتجاوز 50 درجة مئوية (122 درجة فهرنهايت).
- تم تصميم هذا الشاحن ليعمل بالطاقة الكهربائية القياسية المتوفرة بالمنزل (100-240 فولت تيار متردد). لا تحاول استخدامه في أي جهد كهربائي آخر.
- يجب مراقبة الأطفال للتأكد من أنهم لا يلعبون بالجهاز.

تحذيرات السلامة الإضافية

- تأكد دائماً من أن القطعة المراد صنفرتها مثبتة بإحكام.
- قم دائماً بإزالة البطارية أثناء أي نقل للماكينة.
- لا تستخدم الأداة بالسرعة الحرة دون اتخاذ الاحتياطات اللازمة لحماية الأشياء والأشخاص المحيطين وذلك في حال تطلب الأمر أن يكون الكاشط أو الأجزاء المتحركة في وضع مرتخ.
- اقرأ كافة التعليمات قبل استخدام هذه الماكينة. يجب تدريب كل المشغلين تدريباً كاملاً على استخدام هذه الماكينة بطريقة آمنة وملائمة.
- يجب إجراء كافة أعمال الصيانة بواسطة الموظفين المدربین على ذلك. لإجراء الصيانة، اتصل بأي مركز خدمة مُعتمد تابع لشركة Mirka.
- إذا تبين أن هناك عطل بالماكينة، فقم بإيقافها على الفور ورتب لصيانتها وإصلاحها.
- أفضل الماكينة عن مصدر التيار الكهربائي دائماً قبل تغيير الكاشط.
- يجب على الإطلاق عدم حمل الماكينة أو تخزينها أو تركها بدون رقابة أثناء توصيلها بمصدر طاقة كهربائية.
- أبق يدك بعيدتين عن البطانة الدوارة أثناء الاستخدام.
- ارتد دائماً معدات الحماية الشخصية المطلوبة وفق تعليمات المصنع والمعايير المحلية/الوطنية أثناء استعمال هذه الماكينة.
- اقرأ صحيفة بيانات سلامة المواد (MSDS) الخاصة بسطح العمل.
- إذا شعرت بتعب في يدك/رسغك، فتوقف عن العمل واتمس العناية الطبية. قد ينتج عن العمل والحركة المتكررين والتعرض الزائد والمتكرر للاهتزازات إصابة اليد والرسغ والذراع.

- معلومات إضافية خاصة بالبطارية والشاحن
 لا تحاول مطلقاً فتح حزمة البطاريات لأي سبب. إذا تشقق الإطار الخارجي البلاستيكي لحزمة البطاريات أو تحطم، فتوقف على الفور عن استخدام البطارية ولا تقم بإعادة شحنها.

تحذيرات إضافية

- تحتوي بعض الأتربة الناتجة عن الصنفرة الكهربائية، والتشتر، والطحن، والتعب، وأنشطة البناء الأخرى على مواد كيميائية معروفة بتسببها في السرطان والعيوب الخلقية وغيرها من الأضرار المتعلقة بالإنتاج. تتمثل بعض نماذج هذه المواد الكيميائية فيما يلي:
- الزئبق الناتج من الدهانات القائمة على الزئبق،
- والسيليكا البلورية الناتجة من الطوب والأسمنت ومنتجات البناء الأخرى، و
- الزرنخ والكروم من الخشب المعالج كيميائياً.

تختلف المخاطر الناجمة عن التعرض لهذه المواد استناداً إلى عدد المرات التي تقوم فيها بهذا النوع من العمل. لتقليل تعرضك لهذه المواد الكيميائية: اعمل في منطقة جيدة التهوية، واستخدم معدات السلامة المعتمدة، مثل الأقنعة الواقية من الغبار المصممة خصيصاً لتصفية الجزيئات متناهية الصغر.

البيانات الفنية

FBS-B 13	FBS-B 10	Mirka®
12 فولت تيار مستمر	12 فولت تيار مستمر	الجهد الكهربائي
18000 - 2200 دورة في الدقيقة	18000 - 2200 دورة في الدقيقة	السرعة
0,74 كجم	0,70 كجم	الوزن (الماكينة فقط)
13 x 457 x مم	10 x 330 x مم	مقاس الشريط
2,5 / 19,6 m/s	2,6 / 20,5 m/s	سرعة الشريط

Mirka BCA 108	شاحن البطارية
100 - 240 فولت تيار متناوب، 50-60 هرتز	الدخل
> 50 دقيق (2,5 أمبير/الساعة)	وقت الشحن
> 100 دقيق (5,0 أمبير/الساعة)	نطاق درجة حرارة التخزين
20- درجة مئوية - 80 درجة مئوية (-4 درجة فهرنهايت - 176 درجة فهرنهايت)	درجة حرارة الشحن
4 درجة مئوية - 40 درجة مئوية (39 درجة فهرنهايت - 104 درجة فهرنهايت)	الأبعاد
191 x 86 x 102 مم	الوزن
0,66 كجم	درجة الحماية
2	

Mirka BPA 11150	Mirka BPA 11125	Mirka BPA 10850	Mirka BPA 10825	حزمة البطاريات
قابلة لإعادة الشحن	قابلة لإعادة الشحن	قابلة لإعادة الشحن	قابلة لإعادة الشحن	النوع
ليثيوم-أيون	ليثيوم-أيون	ليثيوم-أيون	ليثيوم-أيون	الجهد الكهربائي للبطارية
11,1 فولت تيار مستمر	11,1 فولت تيار مستمر	10,8 فولت تيار مستمر	10,8 فولت تيار مستمر	السعة
5,0 أمبير/الساعة / 55,5 وات/ساعة	2,5 أمبير/الساعة / 27,75 وات/ساعة	5,0 أمبير/الساعة / 54,0 وات/ساعة	2,5 أمبير/الساعة / 27,0 وات/ساعة	الوزن
0,38 كجم	0,18 كجم	0,38 كجم	0,18 كجم	بطارية ذكية
نعم	نعم	نعم	نعم	

معلومات الضجيج والاهتزاز

يمكن استخدام القيم المقاسة لمقارنة أداة بأخرى وفي تقييم أولي للتعرض.

FBS-B 13	FBS-B 10	Cordless
72,0 ديسيبل (A)	72,0 ديسيبل (A)	مستوى ضغط الصوت (pA)
80,0 ديسيبل (A)	80,0 ديسيبل (A)	مستوى طاقة الصوت (WA)
3,0 ديسيبل (A)	3,0 ديسيبل (A)	درجة اللاقين في قياس الصوت كيلوطا ساعة

FBS-B 13	FBS-B 10	Cordless
3,125 الثانية المربعة	3,125 الثانية المربعة	قيمة انبعاث الاهتزاز في الساعة *
1,5 الثانية المربعة	1,5 الثانية المربعة	*درجة اللايقين في قياس انبعاث الاهتزاز كيلوبيسين *

المواصفات عرضة للتغير دون سابق إخطار. قد تختلف مجموعات الطراز بين الأسواق.

* القيم المذكورة في الجدول مأخوذة من اختبارات معملية مطابقة للأكواد والمعايير المحددة وهي ليست كافية لتقييم المخاطر. والقيم المقاسة في مكان عمل بعينه قد تكون أعلى من القيم التي تم الإقرار بها. قيم التعرض الفعلية ومقدار الخطر أو الضرر الذي قد يصيب أي شخص تكون خاصة بكل موقف على حدة وتعتمد على البيئة المحيطة والطريقة التي يُشغل بها الشخص الماكينة والمادة التي يتم العمل عليها وتصميم محطة العمل ووقت التعرض والحالة البدنية للمستخدم. لا تتحمل شركة Mirka المحدودة المسؤولية عن تبعات استخدام القيم المُقر بها بدلاً من قيم التعرض الفعلية لأي تقييم مخاطر فردي.

يمكن الحصول على مزيد من المعلومات حول الصحة والسلامة المهنية من خلال الموقعين الإلكترونيين التاليين:

<https://osha.europa.eu/en> (أوروبا) أو <http://www.osha.gov> (الولايات المتحدة الأمريكية)

الاستخدام المناسب للماكينة

تم تصميم ماكينة الصنفرة هذه الصنفرة جميع أنواع المواد، مثل، الطلاء والمعادن والخشب والمواد المركبة والبلاستيك وغيرها، وذلك باستخدام أقراص صنفرة مصممة لهذا الغرض. لا تستخدم ماكينة الصنفرة هذه لأي أغراض أخرى بخلاف الأغراض المبيّنة دون استشارة الشركة المصنعة أو المورد المعتمد من الشركة المصنعة. يجب عدم إجراء أي عمل من أعمال الصيانة أو الإصلاح التي تتطلب فتح العلبة الخارجية للمحرك إلا عن طريق مركز خدمة معتمد.

البطارية والشاحن

- لا تكون حزمة البطاريات مشحونة بالكامل عند إخراجها من العلبة الكرتون. اقرأ أولاً إرشادات السلامة ثم اشحن بطارياتك وفقاً للإرشادات.
- للحصول على أقصى سعة شحن، يجب شحن البطارية في درجة حرارة تتراوح ما بين 18 درجة مئوية (64 درجة فهرنهايت) و24 درجة مئوية (75 درجة فهرنهايت). ولمنع تلف حزمة البطاريات، لا تشحن حزمة البطاريات في مكان تقل درجة حرارته عن 0 درجة مئوية (39 درجة فهرنهايت) أو تزيد عن 40 درجة مئوية (104 درجة فهرنهايت).
- للحصول على أطول عمر ممكن للبطارية، نقتراح عليك القيام بما يلي:
 - قم بتخزين بطارياتك وشحنها في منطقة باردة درجات الحرارة التي تزيد أو تقل عن درجة حرارة الغرفة العادية من شأنها أن تقلل عمر البطارية.
 - لا تقم أبداً بتخزين البطارية وهي فارغة الشحن. أعد شحن البطارية على الفور بعد تبريد شحنها.
 - تفقد جميع البطاريات شحنها تدريجياً. وكلما ارتفعت درجة الحرارة، فقدت البطارية شحنها بسرعة.
- إذا قمت بتخزين المعدة لفترات طويلة دون استخدام، فاعد شحن البطارية شهرياً. فهذا الإجراء من شأنه إطالة عمر البطارية.

إجراء الشحن

- قم بتوصيل سلك التيار الكهربائي بالشاحن، ثم وصل الشاحن في مقبس كهربائي قبل إدخال حزمة البطاريات. سيتم تشغيل جميع مؤشرات الشحن الضوئية الثلاثة لمدة ثابنتين ثم تنطفئ.
- أدخل حزمة البطاريات في الشاحن. سوف تبدأ المؤشرات الضوئية في الوميض في غضون 30 ثانية.
- أثناء عملية الشحن، ستشير مؤشرات الشحن الضوئية إلى حالة الشحن على النحو التالي:
 - ستومض مؤشرات الشحن الضوئية الثلاثة بالتتابع أثناء عملية الشحن.
 - وبعد شحن حزمة البطاريات بشكل كامل، ستظل مؤشرات الشحن الضوئية الثلاثة مضاءة باستمرار.
- ستستمر عملية الشحن حوالي 50 دقيقة بالنسبة لحزمة بطاريات BPA 10825/11125 و100 دقيقة بالنسبة لحزمة بطاريات BPA 10850/11150.

ملاحظة لا يشحن هذا الشاحن سوى بطارية Mirka 12 فولت.

ملاحظة قد يطول وقت الشحن بناء على درجة الحرارة المحيطة وحالة البطارية.

ضوء مؤشر LED لشاحن BCA 108

LED						
3						
2						
1						
Status	 Pre-charge (Trickle charge)	 Charging...	 Charging...	 Charging finished	 Over temperature	 Battery failure

Remain continuously on Flashing

تشخيصات الشاحن

سيشير الشاحن إلى:

- الارتفاع الزائد في درجة حرارة حزمة البطاريات. عن طريق وميض جميع مؤشرات الشحن الضوئية الثلاثة. وفي هذه الحالة، يجب نزع البطارية وتركها لتبرد لمدة 15-30 دقيقة ثم إعادة إدخالها.
- حدوث عطل في البطارية أو الشاحن. سيومض مؤشران ضوئيان فقط من مؤشرات الشحن الضوئية. وفي هذه الحالة، يجب نزع البطارية وتركها لتبرد. ثم إعادة إدخال حزمة البطاريات في الشاحن. قد تكون البطارية أو الشاحن في حاجة للصيانة في حالة وميض مؤشرين ضوئيين.

كيفية التشغيل

1. عند إخراج محتويات الماكينة من العبوة تأكد من أنها سليمة وكاملة ولم يلحق بها تلف أثناء النقل. لا تستخدم ماكينة تالفة مطلقاً.
2. تأكد من تثبيت ذراع الشد بشكل صحيح بالأداة وأن غطاء الحرارة البلاستيكي الواقى، والواقية المطاطية والأجزاء الأخرى مثبتة بشكل صحيح على ذراع الشد.

تركيب ذراع الشد FBS-B 10 على الأداة:

تأكد من محاذاة فتحة التثبيت بشكل مركزي وعمودي مع الغلاف المعدني للأداة وأن الصامولة المجنحة مفتوحة.

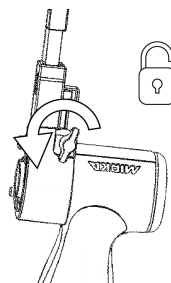

يجب أن يشير السهمان الموجودان على جسم الأداة والغطاء الحراري لذراع الشد نحو بعضهما البعض.

ادفع الذراع برفق حتى النهاية باتجاه الغلاف البلاستيكي وتأكد من تشبيق محدد زاوية الميل البلاستيكي في ذراع الشد، ثم اضبط الذراع على الزاوية المطلوبة واحكم ربط الصامولة المجنحة.

يمكن تثبيت الذراع بأي زاوية مطلوبة ضمن نطاق الضبط (-90 درجة إلى 90 درجة).

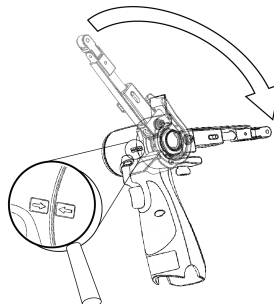

تركيب ذراع الشد FBS-B 13 على الأداة:

تأكد من محاذاة فتحة التثبيت بشكل مركزي وعمودي على الغلاف المعدني للأداة وأن الصامولة السداسية مقياس 3 مم مفتوحة.

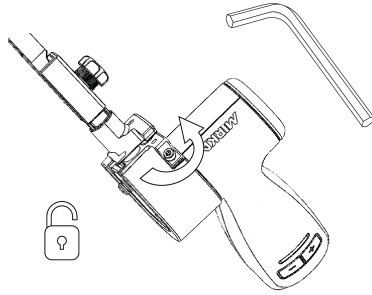

تأكد من محاذاة جزء الإحكام الصغير بشكل صحيح لمنع إتلاف سطح الإحكام للأداة أثناء التركيب.

ادفع الذراع برفق حتى النهاية باتجاه الغلاف البلاستيكي وتأكد من تعشيق محدد زاوية الميل البلاستيكي في ذراع الشد، ثم اضبط الذراع على الزاوية المطلوبة وأحكام ربط الصامولة السداسية.

يمكن تثبيت الذراع بأي زاوية مطلوبة ضمن نطاق الضبط (-90 درجة إلى 90 درجة).

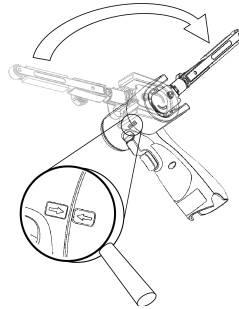

3. قم بتركيب البطارية المشحونة بالكامل بماكينة الصنفرة وتأكد من تثبيتها في مكانها بشكل صحيح عن طريق سماع طقطقة تثبيتها.

إرشادات التشغيل

- تم تصميم هذه الماكينة لتشغيلها كماكينة محمولة يدويًا. يمكن استخدام الماكينة في أي وضع.
- اختر شريط الصنفرة المناسب وأحكام تثبيته في الماكينة. تأكد من تمرکز شريط الصنفرة على عجلة بكره المقدمة واضبط المحاذاة على FBS-B 10 باستخدام الصامولة السداسية الشكل الصغيرة، وعلى FBS-B 13 باستخدام القبض البلاستيكي الموجود على جانب ذراع الشد.

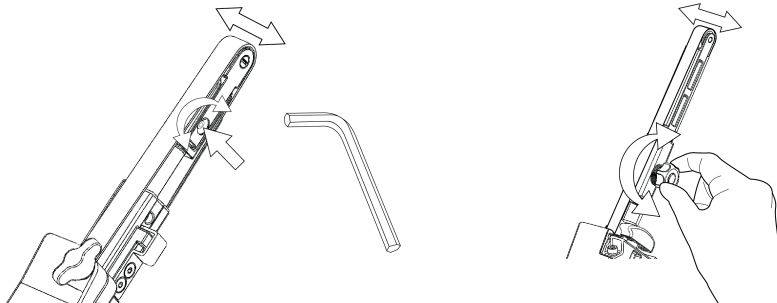

- يمكن الآن تفعيل/تشغيل ماكينة الصنفرة وبدء عملها من خلال الضغط على زناد التشغيل.
- ستعمل ماكينة الصنفرة وستظل في وضع نشط طالما يتم الضغط على الزناد. بعد تحرير الزناد، ستتوقف ماكينة الصنفرة ولكنها ستظل في وضع نشط لفترة قصيرة قبل توقف تنشيطها/تشغيلها تلقائيًا.
- عندما تكون ماكينة الصنفرة في وضع نشط، سيكون مؤشر LED الضوئي الموجود على اليمين مضاءً باللون الأخضر.
- في الوضع النشط، يعرض مؤشر LED الضوئي الأيسر حالة البطارية:

أخضر: مستوى شحن البطارية جيد.

وميض أخضر/أحمر: مستوى شحن البطارية ضعيف

أحمر: الجهد الكهربائي للبطارية منخفض للغاية للماكينة الصنفرة غير قابلة للتشغيل.

- يوجد بالماكينة وضعين للتحكم في السرعة. في الوضع الافتراضي يمكن ضبط السرعة طويلاً عن طريق تغيير وضع الزناد. وفي الوضع الآخر تظل السرعة ثابتة على أقصى عدد دورات في الدقيقة تم ضبطها عند تشغيل الماكينة. عن الضغط على الزرين $rpm+$ و $rpm-$ في وقت واحد عندما تكون الماكينة في الوضع النشط، تقوم الماكينة بالتبديل بين وضعي التحكم.

- في الوضع النشط، يمكن ضبط الحد الأقصى لعدد الدورات في الدقيقة من خلال الضغط على الزر $+rpm$ أو $-rpm$ على مقبض الماكينة. يمكن ضبط عدد الدورات في الدقيقة بالتدرج 2200 و 4000 و 6000 و 9000 و 12000 و 15000 و 17000 دورة في الدقيقة.
- يمكن تثبيت عدد الدورات في الدقيقة لمنع حدوث أي تغيير فيها عن طريق الخطأ. من أجل تثبيت عدد الدورات في الدقيقة:
 1. انتظر إلى أن تخرج ماكينة الصنفرة من الوضع النشط.
 2. اضغط في وقت واحد على الزر $+rpm$ والزر $-rpm$ واستمر في الضغط عليهما ثم اسحب الزناد.
 3. كرر هذه العملية لإلغاء تثبيت عدد الدورات في الدقيقة.
- إذا تم الضغط على الزر $+rpm$ أو الزر $-rpm$ عند تثبيت عدد الدورات في الدقيقة، سوف يومض مؤشر LED الأيمن باللون الأحمر مرتين ولن يتغير عدد الدورات في الدقيقة.
- عند إجراء الصنفرة، ضع الماكينة دائمًا بالقرب من سطح العمل قبل تشغيلها. يجب إزالة الماكينة دائمًا من سطح العمل قبل إيقافها. يحول ذلك دون حدوث تجويف في سطح العمل بسبب سرعة الصنفرة الزائدة.
- عند الانتهاء من الصنفرة، أزل البطارية من ماكينة الصنفرة من خلال الضغط على الزرين على كلا الجانبين في وقت واحد ثم إزالة البطارية من الماكينة. اشحن البطارية.

مصباح العمل

تنبيه: لا تُحرق مباشرة في مصباح العمل!



هذه الماكينة مزودة بمصباح عمل مثبت في موضع بزاوية أمامية قدرها 30 درجة.

اضغط على زناد التشغيل لتنشيط مصباح العمل.

سيتم إيقاف تشغيل المصباح تلقائيًا بعد 60 ثانية من تحرير زناد التشغيل.

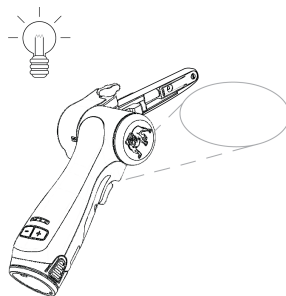

Bluetooth

هذه الماكينة مزودة بتقنية Bluetooth منخفضة الطاقة حيث يمكن توصيلها بتطبيق MyMirka، ويمكن من خلاله الوصول إلى الوظائف الإضافية التي توفرها الماكينة. لمزيد من المعلومات حول وظائف التطبيق وعما إذا كان متاحًا في دولتك، تفضل بزيارة الموقع الإلكتروني www.mirka.com/mymirka قم بتنشيط Bluetooth في Mirka 13 & 10 FBS-B على النحو التالي:

1. وصل البطارية بالأداة.
2. اضغط مع الاستمرار على الزر $+rpm$ مع تنشيط الأداة في الوقت نفسه بالضغط على الزناد.
3. عندئذٍ سيومض مؤشر LED الضوئي الأوسط بالضوء الأخضر، للإشارة إلى أن وظيفة Bluetooth نشطة وجاهزة للاتصال.
4. سيضيء مؤشر LED الضوئي الأوسط بالضوء الأخضر عندما تتصل الأداة بجهاز Bluetooth آخر.
5. سيصبح Bluetooth غير نشط عند إلغاء تنشيط/إيقاف تشغيل الأداة.

ملاحظة إذا كان التطبيق غير مثبت أو إذا لم يكن متاحًا في دولتك، فلن يتم تنشيط Bluetooth.

شعارات كلمة "Bluetooth" وعلامتها هي علامات تجارية مسجلة مملوكة لشركة Bluetooth SIG, Inc. وأي استخدام لهذه العلامات من قبل شركة Mirka Ltd يتم بموجب ترخيص. كما أن العلامات التجارية والأسماء التجارية الأخرى هي علامات وأسماء خاصة بمالكها.

الصيانة

أزل البطارية دائمًا قبل إجراء الصيانة!

لا تستخدم سوى قطع الغيار الأصلية من Mirka!



استبدال الشريط في طراز FBS-B 10

قم بفك البطارية.

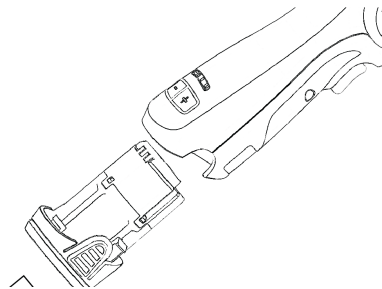

ادفع ذراع الشد باتجاه غطاء الحماية الفولاذي لتحرير وظيفة القفل.

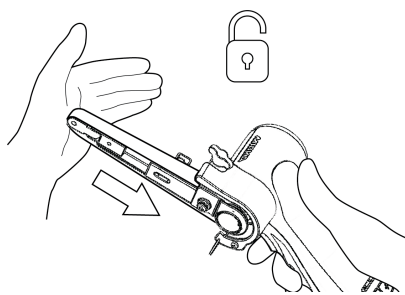

غيّر الشريط وتأكد من وضعه في المنتصف.

اضغط على زر وظيفة القفل الموجود في ذراع الشد باتجاه الغطاء الفولاذي لتعشيق الشد.

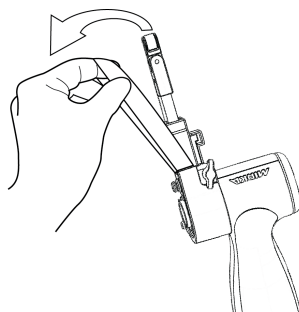

استبدال الشريط في طراز FBS-B 13

قم بفك البطارية.

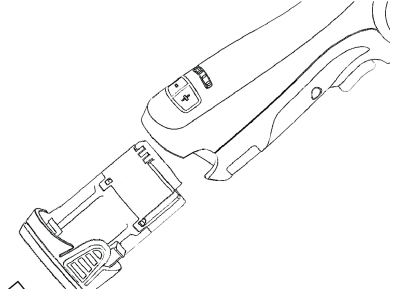

ادفع اللوح لتخفيف شد الشريط.
أبق اللوح مضغوطا لتغيير الشريط، وتأكد من وضع الشريط في المنتصف.
حرر اللوح المضغوط لتعشيق الشد.

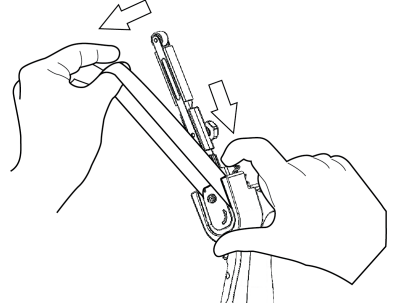

التنظيف

استخدم فرشاة ناعمة لإزالة أي غبار متركم. ارتد نظارة واقية لحماية عينيك أثناء التنظيف.
إذا احتاج جسم الماكينة إلى التنظيف، فامسحها بقطعة قماش رطبة ناعمة. يمكن استخدام منظف معتدل.

تحذير: لا تستخدم أبدا الكحول أو البنزين أو أي أداة تنظيف أخرى. لا تستخدم أي مواد كاوية لتنظيف الأجزاء البلاستيكية.



تعليمات تنظيف الشاحن

يمكن إزالة الأوساخ والشحوم من الجزء الخارجي للشاحن باستخدام قطعة قماش أو فرشاة ناعمة غير معدنية. لا تستخدم الماء أو أي محاليل تنظيف.

المزيد من الصيانة



ينبغي أن تتم عمليات الصيانة دائما بواسطة العاملين المُدرّبين على ذلك. للحفاظ على سريران ضمان الماكينة و لضمان الحصول على مستويات أداء وأمان مثالية من الماكينة، يجب إجراء الصيانة لدى أحد مراكز الصيانة المُعتمدة التابعة لشركة Mirka. لتحديد موقع مركز الصيانة المُعتمد التابع لشركة Mirka؛ اتصل بخدمة العملاء الخاصة بشركة Mirka أو بوكيل شركة Mirka أو تفضل بزيارة الموقع www.mirka.com

دليل استكشاف الأخطاء وإصلاحها

المشكلة	السبب المُحتمل	الحل
عدم وميض مؤشر LED الضوئي الأيمن عند الضغط على الزناد.	لم يتم تركيب حزمة البطاريات في ماكينة الصنفرة بشكل صحيح. البطارية فارغة تمامًا.	أدخل البطارية بشكل صحيح. اشحن البطارية.
يومض مؤشر LED (الأيمن) لماكينة الصنفرة باللون الأحمر وتنخفض سرعة ماكينة الصنفرة لتصل إلى الحد الأدنى عند الصنفرة.	درجة حرارة ماكينة الصنفرة عالية للغاية. حمل طويل الأجل ثقيل للغاية.	يجب تقليل الحمل على ماكينة الصنفرة لفترة زمنية لتبدأ ماكينة الصنفرة في استعادة سرعتها مرة أخرى.
المؤشر الضوئي (الأيمن) الخاص بماكينة الصنفرة مضئ باللون الأحمر مع انخفاض طفيف في عدد الدورات في الدقيقة.	حمل قصير الأجل ثقيل للغاية.	استخدم حمل أخف وسيغير ضوء المؤشر الضوئي (الأيمن) تلقائيًا إلى اللون الأخضر.
يومض مؤشر LED الضوئي الأيسر باللون الأحمر، وماكينة الصنفرة لا تعمل.	الجهد الكهربائي للبطارية منخفض للغاية.	اشحن البطارية.
يومض مؤشر LED الضوئي الأيسر في الماكينة باللون الأحمر بالرغم من شحن البطارية تمامًا.	فشل البطارية. يُرجى استخدام التطبيق لإجراء التشخيصات.	استبدال البطارية.
يومض مؤشر LED الأيسر للماكينة باللون الأخضر، مما يشير إلى أن مستوى البطارية الطبيعي، وأن البطارية موصلة بشكل صحيح ولكن يتعذر بدء تشغيل الماكينة.	عطل بالماكينة.	اتصل بمركز خدمة Mirka.

معلومات التخلص من المنتج

خطر

قدم الماكينات الكهربائية غير الصالحة للاستخدام مع إزالة سلك الطاقة منها.

امتثل للوائح الفطرية بشأن عملية التخلص من الماكينات ومواد التغليف والملحقات وإعادة تدويرها.

منطقة الاتحاد الأوروبي: يُحظر التخلص من الأدوات الكهربائية مع النفايات المنزلية. وفقًا للتوجيهات الأوروبية بشأن نفايات المعدات الكهربائية والإلكترونية وتنفيذها بموجب القانون الوطني، يجب جمع الأدوات الكهربائية التي وصلت إلى نهاية فترة خدمتها بصورة منفصلة وتقديمها إلى مرفق إعادة تدوير متوافق بيئيًا.

لمزيد من المعلومات حول لائحة تسجيل وتقييم وترخيص وتقييد المواد الكيميائية (REACH) وتوجيه تقييد استخدام المواد الخطرة (RoHS) والمسؤولية الاجتماعية لشركتنا، تفضل زيارة الموقع الإلكتروني www.mirka.com





Декларация за съответствие

Mirka Ltd, 66850 Jeppo, Финландия

декларира на своя собствена отговорност, че продуктите Mirka® (изброени по-долу, вижте таблица „Технически данни“ за конкретния модел), за които се отнася настоящата декларация, съответстват на следните стандарти или други нормативни документи: EN 62841-1:2015+AC:2015+A11:2022, EN 62841-2-4:2014+AC:2015, EN 55014-1:2021, EN 55014-2:2021, EN 300 328 V2.2.2, EN 301 489-1 V2.2.3, EN 301 489-17 V3.2.4 и EN IEC 63000:2018 в съответствие с регламенти 2006/42/ЕО, 2014/53/ЕС, 2011/65/ЕС, 2015/863/ЕС и 2012/19/ЕС. Зарядното устройство за батерията е в съответствие със следните стандарти и директиви: EN 60335-1:2012/A15:2021, EN 60335-2-29:2021/A1:2021, EN 62233:2008, EN 55014-1:2017, EN 55014-2:2015, EN 61000-3-2:2014, EN 61000-3-3:2013 и EN IEC 63000:2018 в съответствие с регламенти 2014/35/ЕС, 2014/30/ЕС, 2011/65/ЕС, 2015/863/ЕС & 2012/19/ЕС.

Продукти: Mirka® FBS-B 10 & 13

<p>Jeppo 01.02.2024 г. Място и дата на издаване</p>	 Фирма	 Stefan Sjöberg, Главен изпълнителен директор	<p>Производител/доставчик Mirka Ltd 66850 Jeppo, Финландия Тел. +358 20 760 2111 Факс +358 20 760 2290 www.mirka.com</p>	
---	--	---	---	--

Превод на оригиналните инструкции. Запазваме си правото да правим промени на това ръководство без предварително предупреждение.

Важно

Внимателно прочетете тези инструкции за безопасност и експлоатация, преди да монтирате, работите с или обслужвате този инструмент. Запазете тези инструкции на сигурно и лесно достъпно място. Прочетете и спазвайте националните и местните разпоредби.

Забележка: Продуктите на Mirka се развиват постоянно. Моля, посетете mirka.com, за да видите най-новата версия на тези инструкции.

Необходими лични предпазни средства



Прочетете Ръководството за оператора



Носете предпазни очила



Носете защита за слуха



Носете предпазни ръкавици



Носете маска за лицето

Символи

	Съответства на приложимите стандарти на ЕС
	Съответства на приложимите стандарти на Обединеното кралство
	Съответства на изискването на RoHS на Китай
	Съответства на изискването на RCM на Австралия и Нова Зеландия
	Съответства на Евразийските изисквания за съответствие



Предупреждение: Потенциално опасна ситуация, която може да доведе до смърт или сериозно нараняване и/или материални щети.

Внимание: Потенциално опасна ситуация, която може да доведе до минимално или средно нараняване и/или материални щети.



Общи предупреждения за безопасност за електрически инструменти



ПРЕДУПРЕЖДЕНИЕ Прочетете всички предупреждения за безопасност и всички инструкции. Неспазването на предупрежденията и инструкциите може да доведе до токов удар, пожар и/или сериозни наранявания.

Запазете всички предупреждения и инструкции за бъдещи справки. Терминът „електрически инструмент“ в предупрежденията се отнася до инструмент, захранван от електрическата мрежа посредством кабел, или захранван от акумулаторна батерия (безжичен).

1. Безопасност на мястото на работа

- Поддържайте мястото на работа чисто и добре осветено.** Претрупаните или тъмни места предразполагат към инциденти.
- Не използвайте електрически инструменти във взривоопасна обстановка, например при наличието на леснозапалими течности, газове или прах.** Електрическите инструменти създават искри, които може да възпламенят праха или изпаренията.
- При работа с електрически инструмент, внимавайте наблизо да няма деца или други лица.** Разсейването може да Ви накара да загубите контрол.

2. Електрическа безопасност

- Щепселът на електрическия инструмент трябва да съответства на електрическия контакт. В никакъв случай не модифицирайте щепсела. Не използвайте адаптери със заземени електрически инструменти.** Немодифицираните щепсели и съответстващите контакти намаляват риска от токов удар.
- Избягвайте контакт на тялото със заземени повърхности като тръби, радиатори, печки и хладилници.** Рискът от токов удар се увеличава, ако тялото ви е заземено.
- Не излагайте електрическите инструменти на дъжд или влага.** Попадането на вода в електрическия инструмент увеличава риска от токов удар.
- Не насилвайте кабела. Не използвайте кабела за носене, теглене или изключване на електрическия инструмент. Дръжте кабела далеч от топлина, масла и горива, остри ръбове и движещи се части.** Повредените или оплетени кабели увеличават риска от токов удар.
- Когато използвате електрически инструмент навън, използвайте удължител, подходящ за външна употреба.** Употребата на удължител, подходящ за външна употреба, намалява риска от токов удар.
- Ако работата с електрически инструмент на влажно място е неизбежна, използвайте дефектнотокова защита (RCD).** Използването на RCD намалява риска от токов удар.

3. Лична безопасност

- Бъдете концентрирани, внимавайте какво правите и се осланяйте на здравия разум при работа с електрически инструмент. Не използвайте електрически инструмент, когато сте уморени или под въздействието на наркотици, алкохол или лекарства.** Само миг невнимание при работа с електрически инструмент може да доведе до сериозни наранявания.
- Използвайте лични предпазни средства. Винаги носете предпазни средства за очите.** Предпазно оборудване като маска, обувки срещу подхлъзване, каска и предпазители за ушите в съответните условия намаляват риска от наранявания.
- Предотвратете нежелано стартиране. Уверете се, че превключателят е в изключено положение, преди да свържете към източника на захранване и/или комплекта батерии, както и преди да вземете или да носите инструмента.** Пренасянето на електрически инструменти с пръст върху превключателя или включването на инструменти в контакта, когато превключателят е във включено положение, лесно водят до инциденти.
- Махнете всякакви ключове или инструменти за настройка, преди да включите електрическия инструмент.** Ключ или друг инструмент, закачен за въртяща се част на електрическия инструмент, може да причини нараняване.
- Не се пресягайте. Винаги поддържайте стабилна опора и равновесие.** Това позволява по-добър контрол на електрическия инструмент в неочаквани ситуации.

- f. **Облечете се подходящо. Не носете широки дрехи или висящи бижута. Пазете косата, дрехите и ръкавиците си от движещите се части.** Широките дрехи, бижутата или дългите коси могат да бъдат захванати от движещите се части.
- g. **Ако разполагате с устройства за включване на апарати за извличане и събиране на прах, уверете се, че са правилно свързани и ползвани.** Употребата на прахоулавящи устройства намалява риска от опасности, свързани с праха.
- h. **Не допускайте рутината, придобита при често използване на инструменти, да ви направи небдителни и да пренебрегнете принципите за безопасност на инструментите.** Едно невнимателно действие може да причини тежко нараняване за част от секундата.
4. **Употреба и грижа за електрическия инструмент**
- a. **Не претоварвайте електрическия инструмент. Използвайте подходящия за дейността ви електрически инструмент.** Подходящият електрически инструмент ще свърши работата по-добре и по-безопасно със скоростта, с която е проектиран да го прави.
- b. **Не използвайте електрическия инструмент, ако бутонът за включване и изключване не работи.** Всеки електрически инструмент, който не може да бъде управляван чрез бутона за включване и изключване, е опасен и трябва да се ремонтира.
- c. **Изключвайте щепсела от източника на захранване и/или вадете комплекта батерии от електрическия инструмент, преди да го регулирате, да смените консумативи или да прибирате електрическия инструмент за съхранение.** Тези превантивни мерки намаляват риска от случайно включване на електрическия инструмент.
- d. **Съхранявайте изключените електрически инструменти извън досега на деца и не позволявайте на хора, непознати с инструмента и настоящите инструкции, да го използват.** Електрическите инструменти в ръцете на необучени лица са опасни.
- e. **Поддържайте електрическите инструменти. Проверявайте за разцентриране или заклещване на движещи се части, счупени части и всякакви други състояния, които могат да повлияят на работата на електрическия инструмент. В случай на повреда, ремонтирайте електрическия инструмент преди употреба.** Много инциденти се причиняват от лоша поддръжка на електрическите инструменти.
- f. **Поддържайте режещите инструменти остри и чисти.** Правилно поддържаните режещи инструменти с остри режещи ръбове по-рядко се заклещват и по-лесно се контролират.
- g. **Употребявайте електрическия инструмент, аксесоарите, частите и т.н. в съответствие с настоящето упътване, като се съобразявате с условията за работа и нейното естество.** Употребата на електрически инструмент за дейности, различни от предвидените, може да доведе до опасна ситуация.
- h. **Поддържайте дръжките и повърхностите за хващане сухи, чисти и без масла и грес.** Хлъзгавите дръжки и повърхности за хващане не позволяват безопасно боравене и контрол на инструмента в неочаквани ситуации.
5. **Употреба и грижа за устройство с батерия**
- a. **Зареждайте само със зарядното устройство, препоръчано от производителя.** Зарядно устройство, което не е подходящо за типа батерия, може да предизвика опасност от пожар при употреба с различна батерия.
- b. **Използвайте електрическите инструменти само със специално определените батерии.** Използването на всякакви други батерии може да доведе до опасност от нараняване и пожар.
- c. **Когато батерията не се използва, я съхранявайте далеч от други метални предмети като кламери, монети, ключове, пирони, винтове или други метални предмети, които могат да окъсят изводите.** Окъсяването на изводите на батерията може да причини възпаление или изгаряния.
- d. **При случаи на злоупотреба е възможно изтичането на течност от батерията; избягвайте контакт. Ако възникне контакт, промийте с вода. Ако течността попадне в очите, потърсете медицинска помощ.** Течност, изтекла от батерията, може да причини възпаление или изгаряния.
- e. **Не използвайте батерия или инструмент, ако са повредени или модифицирани.** Повредените или модифицирани батерии може да имат непредвидимо поведение, което да доведе до пожар, експлозия или риск от нараняване.
- f. **Не излагайте батерия или инструмент на огън или прекомерна температура.** Излагането на огън или температура над 130 °C може да причини експлозия.
- g. **Спазвайте всички инструкции за зареждане и не зареждайте батерията или инструмента извън температурния диапазон, посочен в инструкциите.** Неправилното зареждане или зареждането при температури извън посочения диапазон може да повреди батерията и да увеличи риска от пожар.
6. **Сервиз**
- a. **Уверете се, че сервизното обслужване на електрическия инструмент се осъществява от квалифицирано лице, и се използват само части, идентични с оригиналните.** Това ще поддържа безопасността на електрическия инструмент.

- b. **Никога не обслужвайте повредени батерии.** Обслужването на батериите трябва да се извършва само от производителя или упълномощени сервизни представители.



Правила за безопасност за батерията и зарядното устройство

- Важни инструкции за експлоатация и безопасност за Вашата батерия и зарядно устройство. Преди да използвате зарядното устройство, прочетете всички инструкции и предупреждения на зарядното устройство, батерията и инструмента.
- Ако корпусът на батерията е напукан или повреден, не я поставяйте в зарядното устройство. Съществува опасност от електрически удар.
- Не позволявайте в зарядното устройство да навлиза вода. Това може да доведе до токов удар.
- Това зарядно устройство не е предназначено за употреба, различна от зареждане на акумулаторни батерии.
- Не поставяйте предмети върху зарядното устройство, близо до източник на топлина и не поставяйте зарядното устройство върху мека повърхност, което може да доведе до прекомерна вътрешна топлина.
- Уверете се, че кабелът е разположен така, че върху него да не може да се стъпва, спъва или по друг начин да бъде подложен на повреда или удар.
- Не използвайте зарядното устройство, ако е било силно ударено, изпуснато или повредено по друг начин.
- Не съхранявайте и не използвайте инструмента и батерията на места, където температурата може да достигне или да надвиши 50 °C (122 °F).
- Зарядното устройство е предназначено да работи със стандартна битова електрическа енергия (100–240 VAC). Не се опитвайте да го използвате на друго напрежение.
- Децата трябва да бъдат наблюдавани, за да се гарантира, че не си играят с уреда.



Допълнителни предупреждения във връзка с безопасността

- Винаги се уверявайте, че детайлът, който ще се шлифова, е добре закрепен.
- Винаги вадете батерията по време на транспортиране на инструмента.
- Не позволявайте инструментът да работи на празен ход, без да предприемете превантивни мерки за предпазване на лицата или предметите в случай на изхвърчане на абразива или други движещи се части.
- Прочетете всички инструкции, преди да използвате този инструмент. Всички оператори трябва да са напълно обучени в правилната и безопасна употреба на този инструмент.
- Всяко техническо обслужване трябва да се извършва от обучен персонал. За сервизно обслужване се свържете с оторизиран сервизен център на Mirka.
- Ако инструментът се повреди, незабавно прекратете работата с него и го предайте за сервизно обслужване и ремонт.
- Винаги изключвайте захранването преди смяна на абразива.
- Никога не носете, съхранявайте или оставяйте инструмента без наблюдение, ако е включен към захранване.
- Пазете ръцете си от въртящата се подложка по време на работа.
- Винаги носете необходимото лично предпазно оборудване в съответствие с инструкциите на производителя и местните/националните стандарти, когато използвате този инструмент.
- Прочетете спецификацията за безопасност на материалите (MSDS) за работната повърхност.
- В случай на физически дискомфорт в ръцете/китките спрете работа и потърсете медицинска помощ. Продължителната работа, повтаряемите движения и прекомерното излагане на вибрации може да предизвикат нараняване на ръката и китката.

Допълнителна информация относно батерията и зарядното устройство

- Никога не се опитвайте да отваряте батерията по каквато и да било причина. Ако пластмасовият корпус на батерията се счупи или напука, незабавно спрете използването и не презареждайте.



Допълнителни предупреждения

Някои видове прах, получени от шлифване с абразивни материали, рязане, шлайфане, пробиване и други строителни дейности, съдържат химикали, за които е известно, че причиняват рак, вродени дефекти или други репродуктивни увреждания. Примери за такива химикали са:

- олово от бои на оловна основа,
- кристален силициев диоксид от тухли, цимент и други продукти за зидария и
- арсен и хром от химически обработен дървен материал.

Рискът от излагането варира в зависимост от това колко често извършвате такъв вид работа. За да намалите въздействието на тези химикали: работете на място с добра вентилация и използвайте одобрени предпазни средства, като например маски срещу прах, които са специално проектирани да филтрират микроскопични частици.

Технически данни

Mirka®	FBS-B 10	FBS-B 13
Напрежение	12 VDC	12 VDC
Скорост	2200 – 18000 об/мин	2200 – 18000 об/мин
Тегло (само инструмента)	0,70 kg	0,74 kg
Размер на ремъка	10 x 330 mm	13 x 457 mm
Скорост на ремъка	2,6 – 20,5 m/s	2,5 – 19,6 m/s

Зарядно устройство за батерии		Mirka BCA 108
Входно напрежение	100–240 VAC, 50–60Hz	
Време на зареждане	< 50 min (2,5 Ah) < 100 min (5,0 Ah)	
Диапазон на температура за съхранение	-20 °C – 80 °C	
Температура за зареждане	4 °C – 40 °C	
Размери	191 x 102 x 86 mm	
Тегло	0,66 kg	
Степен на защита	II / 	

Батерия	Mirka BPA 10825	Mirka BPA 10850	Mirka BPA 11125	Mirka BPA 11150
Тип	Презареждаема Li-ion	Презареждаема Li-ion	Презареждаема Li-ion	Презареждаема Li-ion
Напрежение на батерията	10,8 VDC	10,8 VDC	11,1 VDC	11,1 VDC
Капацитет	2,5 Ah / 27,0 Wh	5,0 Ah / 54,0 Wh	2,5 Ah / 27,75 Wh	5,0 Ah / 55,5 Wh
Тегло	0,18 kg	0,38 kg	0,18 kg	0,38 kg
Интелигентна батерия	Да	Да	Да	Да

Информация относно шума и вибрациите

Измерените стойности могат да се използват за сравняване на един инструмент с друг и за предварителна оценка на експозицията.

Cordless	FBS-B 10	FBS-B 13
Ниво на звуково налягане (L_{pA})	72,0 dB(A)	72,0 dB(A)
Ниво на звукова мощност (L_{WA})	80,0 dB(A)	80,0 dB(A)
Неточност при измерването на шума K_{WA}	3,0 dB(A)	3,0 dB(A)
Стойност на вибрационните емисии a_h^*	3,125 m/s ²	3,125 m/s ²

Cordless	FBS-B 10	FBS-B 13
Неточност на вибрационните емисии $K_{r,d}^*$	1,5 m/s ²	1,5 m/s ²

Спецификациите са предмет на промяна без предварително уведомление. Серията продукти могат да се различават за различните пазари.

- * Стойностите, посочени в таблицата, са получени от лабораторни изпитвания в съответствие с посочените нормативни документи и стандарти и не са достатъчни за оценка на риска. Стойностите, измерени на конкретното работно място, могат да са по-високи от посочените. Стойността на действителната експозиция и нивото на риска или вредността, изпитани от дадено лице, са уникални във всяка ситуация и зависят от околната среда, индивидуалния начин на работа с машините, конкретния обработван материал, конструкцията на работната станция, както и от времето на експозиция и физическото състояние на потребителя. Mirka Ltd не носи отговорност за последиците от използването на посочените стойности вместо реалните стойности на излагане за всяка отделна оценка на риска.

Допълнителна информация за здравето и безопасността на работното място можете да видите на следните уеб страници:

<https://osha.europa.eu/en> (Europe) or <http://www.osha.gov> (USA)

Правилна работа с инструмента

Тази машина за шлифване е предназначена за шлифване на всякакви видове материали като боядисани повърхности, метали, дърво, композитни материали, пластмаса и т.н. с помощта на абразиви, специално предназначени за целта. Не използвайте тази машина за шлифване за цели, различни от посочените, без да се консултирате с производителя или с упълномощения доставчик на производителя. Всички дейности по техническото или сервизното обслужване трябва да се извършват от оторизиран сервизен център.

Батерия и зарядно устройство

- Батерията не е напълно заредена, когато бъде извадена от кашона. Първо прочетете инструкциите за безопасност и след това заредете вашата батерия в съответствие с инструкциите.
- За оптимално зареждане батерията трябва да бъде заредена при околна температура между 18 °C (64 °F) и 24 °C (75 °F). За да предотвратите повреда на батерията, не я зареждайте, когато температурата на въздуха е под 4 °C (39 °F) или над 40 °C (104 °F).
- За възможно най-дълъг срок на експлоатация на батерията, ние Ви предлагаме следното:
 - Съхранявайте и зареждайте Вашата батерия на хладно място. Температурите над или под нормална стайна температура ще съкратят срока на експлоатация на батерията.
 - Никога не съхранявайте батерията в незаредено състояние. Заредете я незабавно след като се разрези.
- Всички батерии постепенно губят своя заряд. Колкото по-висока е температурата, толкова по-бързо батерията губи своя заряд.

Ако съхранявате инструмента продължително време без да го използвате, зареждайте батерията всеки месец.

Тази практика ще удължи срока на експлоатация на батерията.

Процедура на зареждане

- Свържете захранващия кабел към зарядното устройство и след това го включете в контакт преди да поставите батерията. Всичките три светлинни индикатора за зареждане ще светнат за две секунди и след това ще изгаснат.
- Поставете батерията в зарядното устройство. Светлините ще започнат да мигат в рамките на 30 секунди.
- По време на процеса на зареждане, светлинните индикатори ще покажат състоянието, както следва:
 - Три светлинни индикатора за зареждане ще започнат да мигат последователно по време на процеса на зареждане.
 - Напълно заредена, всичките три светлинни индикатора ще светят постоянно.
- Процесът на зареждане ще продължи приблизително 50 минути за батерия BPA 10825/11125 и 100 минути за BPA 10850/11150.

ЗАБЕЛЕЖКА! Това зарядно устройство може да зарежда само батерии Mirka 12V.

ЗАБЕЛЕЖКА! Времето на зареждане може да бъде по-дълго в зависимост от околната температура и състоянието на батерията.

Светодиодна индикация на зарядно устройство BSA 108

LED						
3						
2						
1						
Status	 Pre-charge (Trickle charge)	 Charging...	 Charging...	 Charging finished	 Over temperature	 Battery failure

Remain continuously on

Flashing

Диагностика на зарядното устройство

Зарядното устройство изведе индикация, ако:

- Батерията е прегряла. Всичките три светлинни индикатора мигат. Извадете батерията и я оставете да се охлади за 15–30 минути, след което я поставете отново.
- Възниква неизправност в батерията или в зарядното устройство. Два светлинни индикатора започват да мигат. Извадете батерията и я оставете да се охлади. Поставете отново батерията в зарядното устройство. Ако двата светлинни индикатора продължават да мигат, батерията или зарядното устройство може да имат нужда от обслужване.

Как да започнете

1. Когато разопаковате инструмента, се уверете, че той е изправен, в пълен комплект и не е бил повреден по време на транспорта. Никога не използвайте повреден инструмент.
2. Уверете се, че рамото за обтягане е правилно прикрепено към инструмента и че защитният пластмасов топлинен капак, гуменият предпазител и другите части са монтирани правилно върху рамото за обтягане.

Гглобка на рамото за обтягане FBS-B 10 върху инструмента:

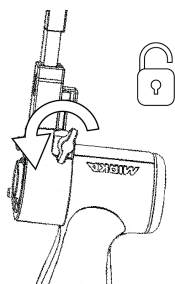

Уверете се, че отворът за клампиране е концентрично и перпендикулярно подравнен с металната втулка на инструмента и че крилчатата гайка е отворена.

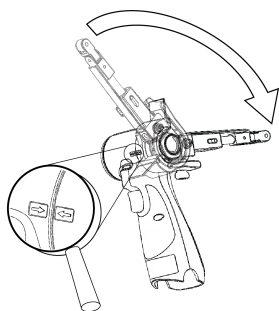

Двете стрелки върху корпуса на инструмента и топлинния капак на рамото за обтягане трябва да сочат една към друга.

Внимателно натиснете рамото докрай към пластмасовия корпус и се уверете, че пластмасовият ограничител за ъгъла на наклона е влязъл в рамото за обтягане, след което поставете рамото под желания ъгъл и затегнете крилчатата гайка.

Рамото може да се фиксира под всеки желан ъгъл в рамките на диапазона на регулиране (-90° до 90°).

Сглобка на рамото за обтягане FBS-B 13 върху инструмента:

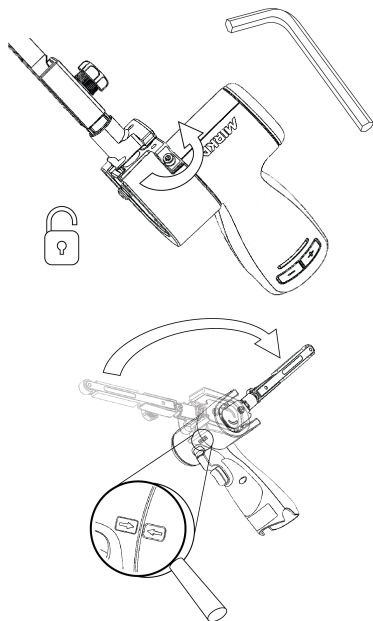

Уверете се, че отворът за клампиране е концентрично и перпендикулярно подравнен с металната втулка на инструмента и 3 mm шестстенна гайка е отворена.

Уверете се, че малката част за обтягане е правилно подравнена, за да не повреди обтягащата повърхност на инструмента по време на монтажа.

Внимателно натиснете рамото докрай към пластмасовия корпус и се уверете, че пластмасовият ограничител за ъгъла на наклона е влязъл в рамото за обтягане, след което поставете рамото под желания ъгъл и затегнете шестстенната гайка.

Рамото може да се фиксира под всеки желан ъгъл в рамките на диапазона на регулиране (-90° до 90°).

3. Поставете напълно заредената батерия в машината за шлифване, докато щракне на място.

Инструкции за експлоатация

- Инструментът е предназначен за употреба като ръчен инструмент. Инструментът може да се използва във всякакво положение.
- Изберете подходящ абразивен ремък и го закрепете към инструмента. Уверете се, че абразивът е центриран върху носовото колело и регулирайте подравняването на FBS-B 10 с помощта на малката шестстенна гайка, а на FBS-B 13 – с помощта на пластмасовото копче отстрани на обтягащото рамо.

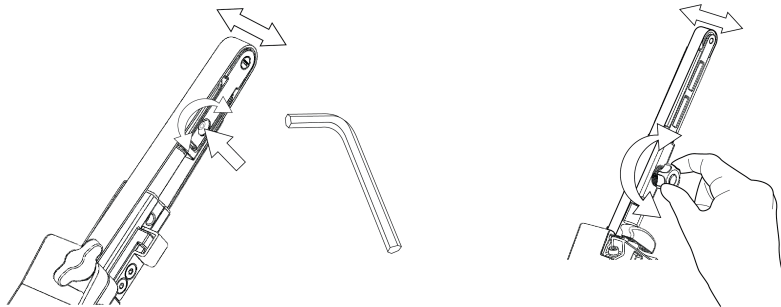

- Машината за шлифване може да бъде активирана/включена и стартирана, като натиснете ключа за задействане.
- Машината за шлифване ще започне да работи и ще остане в активен режим, докато ключът е натиснат. След освобождаване на ключа машината за шлифване ще спре, но ще остане в активен режим за кратко време, преди да се деактивира/изключи автоматично.
- Когато машината за шлифване е в активен режим, десният светодиодиод е зелен.
- В активен режим левият светодиодиод показва състоянието на батерията:

Зелено: Нивото на заряд на батерията е ОК.

Мига в зелено/червено: Нивото на заряд на батерията е слабо.

Червено: Напрежението на батерията е прекалено слабо. Машината за шлифване не може да се използва.

- Инструментът има два режима за управление на оборотите. В режима по подразбиране скоростта може да се регулира линейно чрез промяна на положението на спусъка. В другия режим оборотите е остават фиксирани на настроените максимални обороти винаги, когато инструментът работи. Когато се натиснат едновременно бутони грт+ и грт–, докато инструментът е в активен режим, инструментът превключва между двата режима на управление.
- В активен режим максималните об/мин могат да се регулират чрез натискане на бутоните грт+ и грт– на дръжката на инструмента. Оборотите могат да се регулират на стъпки от 2200, 4000, 6000, 9000, 12 000, 15 000 и 17 000 об/мин.
- Оборотите могат да бъдат заключени, за да се предотврати случайната им промяна. За да заключите оборотите:
 1. Изчакайте, докато машината за шлифване не е в активен режим.
 2. Едновременно натиснете и задръжте бутоните грт+ и грт– и след това натиснете ключа за задействане.
 3. Повторете този процес, за да отключите оборотите.

Ако бъде натиснат грт+ и грт–, когато оборотите са заключени, десният светодиодиод мига два пъти в червено и оборотите не се променят.

- Когато шлифвате, винаги поставяйте инструмента плътно върху работната повърхност, преди да го стартирате. Винаги отделяйте инструмента от работната повърхност, преди да го спрете. Това ще предотврати издълбаване на работната повърхност поради прекалено високата скорост на абразива.
- Когато приключите с шлифването, извадете батерията от машината за шлифване като натиснете едновременно бутоните от двете страни и извадите батерията от инструмента. Заредете батерията.

Работна лампа



Внимание: Не гледайте директно в работната лампа!

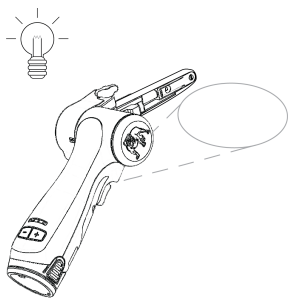

Този инструмент е оборудван с работна лампа, която е фиксирана под ъгъл 30° напред.

Натиснете спусъка на превключателя, за да активирате работната лампа.

Лампата се изключва автоматично 60 секунди след освобождаването на спусъка на превключателя.

Bluetooth

Този инструмент е оборудван с Bluetooth® с ниска консумация на енергия и може да се свързва към приложението MyMirka, което позволява достъп до допълнителни функции на инструмента. За повече информация за функциите на приложението и дали е налично за Вашата държава, отидете на www.mirka.com/mymirka

За активиране на Bluetooth на вашия Mirka® FBS-B 10 & 13 направете следното:

1. Свържете батерията към инструмента.
2. Натиснете и задръжте бутона грт+, докато активирате инструмента с натискане на спусъчния превключвател.
3. Средната LED светлина мига в зелено, за да покаже, че Bluetooth е активен и готов за свързвания.
4. Средната LED светлина свети в зелено, когато инструментът е свързан с друго Bluetooth устройство.
5. Bluetooth се дезактивира, когато инструментът е дезактивиран/изключен.

ЗАБЕЛЕЖКА! Ако приложението не е инсталирано или не е налично за Вашата държава, Bluetooth не трябва да се активира.

Марката и логата Bluetooth® са регистрирани търговски марки, собственост на Bluetooth SIG, Inc, и всякакви използване на такива марки от Mirka Ltd е с лиценз Други търговски марки и търговски имена са собственост на съответните им притежатели

Техническо обслужване



Винаги изваждайте батерията преди техническо обслужване!
Използвайте само оригинални резервни части Mirka!

Замяна на ремъка FBS-B 10

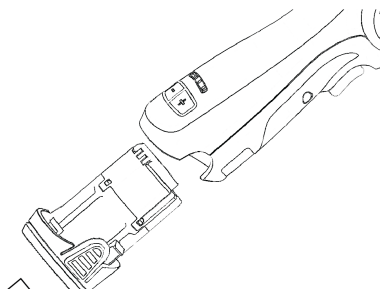

Извадете батерията.

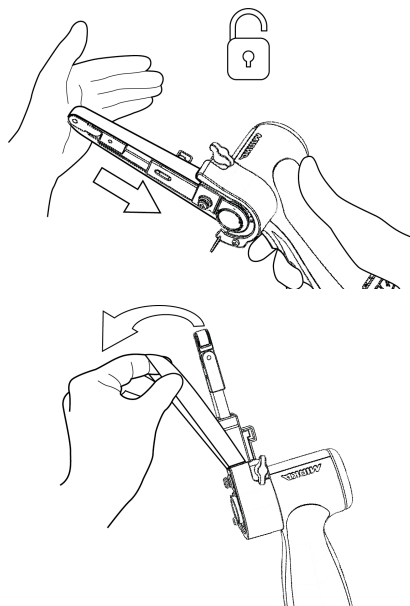

Натиснете обтягащото рамо към стоманения защитен капак, за да освободите блокиращата функция.

Сменете ремъка, уверете се, че ремъкът е центриран.

Натиснете блокиращата функция на обтягащото рамо към стоманения капак, за да задействате обтягането.

Замяна на ремъка FBS-B 13

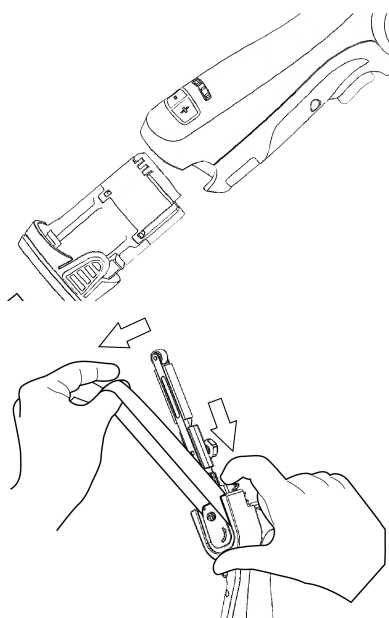

Извадете батерията.

Натиснете планката, за да отпуснете обтягането на ремъка.

Дръжте планката натисната, за да смените ремъка, като се уверите, че ремъкът е центриран.

Освободете планката за натискане, за да задействате обтягането.

Почистване

Използвайте мека четка за премахване на натрупан прах. Използвайте предпазни очила, за да защитите очите си по време на почистване.

Ако корпусът на инструмента се нуждае от почистване, избършете го с мека влажна кърпа. Може да се използва мек почистващ препарат.



ПРЕДУПРЕЖДЕНИЕ: Никога не използвайте спирт, бензин или друг почистващ препарат. Никога не използвайте разяждащи препарати за почистване на пластмасовите части.

Инструкции за почистване на зарядното устройство

Замърсяването и греста може да бъдат премахнати от външната част на зарядното устройство чрез използване на кърпа или мека неметална четка. Не използвайте вода или каквито и да било почистващи разтвори.



Допълнително сервизно обслужване

Сервизното обслужване трябва винаги да се извършва от обучен персонал. За да запазите валидността на гаранцията на инструмента и да гарантирате оптималната му безопасност и функция, сервизното обслужване трябва да се извършва от оторизиран сервизен център на Mirka. За да откриете местния оторизиран сервизен център на Mirka, се свържете с отдела за обслужване на клиенти на Mirka, вашия представител на Mirka, или отидете на www.mirka.com

Ръководство за откриване на неизправности

Симптом	Вероятна причина	Решение
Десният светодиод на машината за шлифване не свети при натискане на ключа.	Батерията не е правилно поставена в машината за шлифване. Батерията е напълно разредена.	Поставете правилно батерията. Заредете батерията.
Светодиодът (вдясно) на машината за шлифване свети в червено и машината се забавя до минималната скорост при шлайфане.	Температурата на шлифовъчната машина е прекалено висока. Прекалено голямо продължително натоварване.	Намалете натоварването на шлифовъчната машина за известно време и скоростта ще се повиши отново.
Светодиодът (десен) на шлифовъчната машина е червен и оборотите намаляват леко.	Прекалено голямо краткотрайно натоварване.	Използвайте по-ниско натоварване и светодиодът (десен) ще стане автоматично зелен.
Левият светодиод е червен и машината за шлифване не работи.	Напрежението на батерията е прекалено ниско.	Заредете батерията.
Левият светодиод на инструмента мига в червено, въпреки че батерията е напълно заредена.	Неизправност на батерията. Моля, използвайте приложението за диагностика.	Сменете батерията.
Левият светодиод на инструмента свети в зелено, което показва нормално ниво на батерията и че батерията е правилно свързана, но инструментът не стартира.	Инструментът е повреден.	Свържете се със сервизен център на Mirka.

Информация за изхвърляне като отпадък

ОПАСНОСТ





Направете излишните ръчни електрически инструменти неизползваеми чрез отстраняване на захранващия кабел.

Спазвайте приложимите конкретни за държавата разпоредби за изхвърляне на отпадъци и за рециклиране на въпросните машини, опаковка и аксесоари.

Само за ЕС: Не изхвърляйте електрическите инструменти при битовите отпадъци. В изпълнение на Европейските директиви за отпадъците от електрическо и електронно оборудване и тяхното прилагане в съответствие с националното законодателство, електрически инструменти, чийто срок на експлоатация е изтекъл, трябва да се събират отделно и да се връщат в щадящи околната среда съоръжения за рециклиране.

За повече информация относно REACH, RoHS и нашата корпоративна социална отговорност, посетете www.mirka.com

Prohlášení o shodě

Mirka Ltd, 66850 Jeppo, Finsko prohlašuje na vlastní odpovědnost, že produkty Mirka® (konkrétní model viz níže uvedená tabulka „Technické údaje“), kterého se prohlášení týká, jsou ve shodě s následujícími normami nebo jinými normativními dokumenty: EN 62841-1:2015+AC:2015+A11:2022, EN 62841-2-4:2014+AC:2015, EN 55014-1:2021, EN 55014-2:2021, EN 300 328 V2.2.2, EN 301 489-1 V2.2.3, EN 301 489-17 V3.2.4 & EN IEC 63000:2018 v souladu s nařízením 2006/42/ES, 2014/53/EU, 2011/65/EU, 2015/863/EU a 2012/19/EU. Nabíječka splňuje následující normy a směrnice: EN 60335-1:2012/A15:2021, EN 60335-2-29:2021/A1:2021, EN 62233:2008, EN 55014-1:2017, EN 55014-2:2015, EN 61000-3-2:2014, EN 61000-3-3:2013 & EN IEC 63000:2018 v souladu s nařízeními 2014/35/EU, 2014/30/EU, 2011/65/EU, 2015/863/EU & 2012/19/EU.				
Produkty: Mirka® FBS-B 10 a 13				
Jeppo 01.02.2024 Místo a datum vydání	 Společnost	 Stefan Sjöberg, CEO	Výrobce/dodavatel Společnost Mirka Ltd 66850 Jeppo, Finsko Tel +358 20 760 2111 Fax +358 20 760 2290 www.mirka.com	

Příklad originálního návodu k obsluze. Vyhrazujeme si právo změnit tento návod k obsluze bez předchozího upozornění.

Důležité

Před instalací, uvedením do provozu a prováděním údržby náradí si přečtěte všechny uvedené bezpečnostní a provozní pokyny. Tyto pokyny uschovejte na bezpečném a snadno dostupném místě. Přečtěte si je a dodržujte státní a místní předpisy.

Poznámka: Výrobky Mirka se neustále vyvíjejí. Nejnovější verzi těchto pokynů naleznete na webových stránkách mirka.com.

Požadované osobní ochranné prostředky



Přečtěte si návod k obsluze



Použijte ochranné brýle



Použijte ochranu sluchu



Použijte ochranné rukavice



Použijte respirátor

Symbols

	Vyhovuje příslušným normám EU
	Vyhovuje příslušným normám Spojeného království
	Vyhovuje požadavkům RoHS pro Čínu
	Vyhovuje požadavkům RCM pro Austrálii a Nový Zéland
	Vyhovuje euroasijským požadavkům na shodu
	Vyhovuje brazilským požadavkům na shodu



Výstraha: Nebezpečí vážného nebo smrtelného zranění nebo škody na majetku

Upozornění: Nebezpečí lehkého nebo středně závažného zranění nebo škody na majetku



Obecná bezpečnostní upozornění pro elektrické nářadí



UPOZORNĚNÍ Přečtěte si všechna bezpečnostní upozornění a pokyny. Nedodržení upozornění a pokynů může vést k úrazu elektrickým proudem, požáru nebo vážnému zranění.

Všechna varování pokyny uschovejte pro budoucí použití. Pojem „elektrické nářadí“ v upozorněních odkazuje na elektrické nářadí napájené ze sítě (opatřené napájecím kabelem), nebo elektrické nářadí napájené akumulátorem (bez kabelu).

1. **Bezpečnost v pracovním prostoru**
 - a. **Pracoviště udržujte čisté a dobře osvětlené.** V oblastech, kde je nepořádek a tma, může docházet k úrazům.
 - b. **Nářadí nepoužívejte ve výbušném prostředí, například tam, kde se vyskytují hořlavé kapaliny, plyny nebo prach.** Při práci s nářadím vznikají jiskry, které by mohly daný prach nebo plyny vznítit.
 - c. **Při práci s nářadím by měly děti a přihlízející zachovávat bezpečnou vzdálenost.** Při vyrušování byste mohli ztratit kontrolu.
2. **Elektrická bezpečnost**
 - a. **Zástrčky elektrického nářadí musí odpovídat zásuvce. Zástrčku nikdy nijak neupravujte. S uzemněným elektrickým nářadím nepoužívejte adaptéry.** Neupravené zástrčky a odpovídající zásuvky snižují riziko úrazu elektrickým proudem.
 - b. **Zabraňte kontaktu těla s uzemněnými povrchy, například s potrubicím, s radiátory, se sporáky a s chladničkami.** Pokud je vaše tělo uzemněno, hrozí zvýšené riziko úrazu elektrickým proudem.
 - c. **Elektrické nářadí nevystavujte dešti a vlhku.** Průnik vody do elektrického nářadí zvyšuje riziko úrazu elektrickým proudem.
 - d. **Napájecí kabel nepoužívejte k jiným účelům. Nepoužívejte jej k přenášení, tahání ani odpojování elektrického nářadí. Kabel chraňte před teplem, olejem, ostrými hranami a pohyblivými částmi.** Poškozené nebo zamotané kabely zvyšují riziko úrazu elektrickým proudem.
 - e. **Při práci s elektrickým nářadím venku používejte prodlužovací kabel vhodný pro venkovní použití.** Použití kabelu pro venkovní použití snižuje riziko úrazu elektrickým proudem.
 - f. **Je-li práce s elektrickým nářadím ve vlhkém prostředí nevyhnutelná, použijte zdroj s jističem zbytkového proudu (RCD).** Použití zdroje s jističem zbytkového proudu (RCD) snižuje riziko úrazu elektrickým proudem.
3. **Osobní bezpečnost**
 - a. **Budte ve střehu, dívejte se, co děláte, a při ovládání elektrického nástroje používejte selský rozum. Nářadí nepoužívejte, když jste unaveni nebo pod vlivem léků, alkoholu nebo drog.** Chvilková nepozornost při práci s nářadím může vést k vážnému zranění.
 - b. **Používejte osobní ochranné prostředky. Vždy používejte ochranu zraku.** Ochranné prostředky, například respirátor, nekouzavá pracovní obuv, přilba či ochrana sluchu používané při odpovídajících podmínkách snižují riziko úrazů.
 - c. **Zabraňte neúmyslnému spuštění. Než nářadí připojíte ke zdroji napájení nebo akumulátoru, vezmete do ruky nebo někam přenesete, ujistěte se, že je spínač ve vypnuté poloze.** Přenášení elektrického nářadí s prstem na spínači nebo jeho zapojování se spínačem v zapnuté poloze zvyšuje riziko nehody.
 - d. **Před zapnutím elektrického nářadí odstraňte případné seřizovací klíče.** Klíč ponechaný v rotující části elektrického nářadí může způsobit úraz.
 - e. **Nenahýbejte se mimo běžný dosah. Vždy udržujte pevný a stabilní postoj.** To umožňuje lepší ovladatelnost nářadí v neočekávaných situacích.
 - f. **Řádně se oblekejte. Nenoste volné oblečení ani šperky. Udržujte vlasy, oblečení a rukavice mimo dosah pohyblivých částí.** Volné oblečení, šperky nebo dlouhé vlasy mohou být zachyceny pohyblivými částmi.
 - g. **Je-li zařízení vybaveno adaptérem pro připojení zařízení pro odsávání a jímání prachu, zajistěte jeho správné připojení a řádnou funkci.** Použití jímání prachu může snížit rizika související s prachem.
 - h. **Nenechte se ukolébat častým používáním nářadí k tomu, abyste začali ignorovat bezpečnostní zásady pro jejich používání.** Neuvážená akce může během zlomku vteřiny způsobit vážné poranění.
4. **Používání elektrického nářadí a péče o ně**
 - a. **Elektrické nářadí nepřetěžujte. Pro svou práci používejte správné elektrické nářadí.** Správné elektrické nářadí práci odvede lépe a bezpečněji tempem, pro které bylo navrženo.

- b. **Elektrické nářadí nepoužívejte, pokud je nelze zapnout a vypnout spínačem.** Elektrické nářadí, které nelze ovládat spínačem, je nebezpečné a je nutné je opravit.
 - c. **Před jakýmkoli seřizováním, výměnou příslušenství nebo uložením nářadí vytáhněte zástrčku ze zásuvky anebo akumulátoru elektrického nářadí.** Tato preventivní bezpečnostní opatření snižují riziko náhodného spuštění nářadí.
 - d. **Elektrické nářadí ukládejte mimo dosah dětí a osob, které nejsou obeznámeny s nářadím nebo těmito pokyny k jeho použití.** V rukou nepoučených uživatelů je elektrické nářadí nebezpečné.
 - e. **U elektrického nářadí provádějte údržbu. Kontrolujte vychýlení nebo zaseknutí pohyblivých částí, poškození dílů a další okolnosti, jež mohou ovlivnit provoz nářadí. V případě poškození nechte elektrické nářadí před použitím opravit.** Mnoho nehod způsobuje špatně udržované elektrické nářadí.
 - f. **Řezné nástroje udržujte ostré a čisté.** Řádně udržované řezné nástroje s ostrými břity jsou méně náchylné k zanesení nečistotami a snadněji se ovládají.
 - g. **Elektrické nářadí, příslušenství, držáky apod. používejte v souladu s těmito pokyny, s přihlédnutím k pracovním podmínkám a prováděné práci.** Použití elektrického nástroje k jiným než určeným účelům by mohlo způsobit nebezpečnou situaci.
 - h. **Udržujte rukojeti a úchopné plochy suché, čisté a zbavené oleje i mastnoty.** Kluzké rukojeti a úchopné plochy neumožňují bezpečnou manipulaci a ovládání přístroje v neočekávaných situacích.
5. **Používání baterií a péče o ně**
- a. **Baterie nabíjejte jen pomocí nabíječky určené výrobcem.** Nabíječka vhodná pro určitý typ bateriových modulů může u jiných modulů způsobit vznik požáru.
 - b. **Nářadí používejte jen spolu s určeným typem baterií.** Při použití jiného typu baterií může dojít ke zranění osob nebo vzniku požáru.
 - c. **Nepoužívaný bateriový modul/baterie neskladujte v blízkosti jiných kovových objektů, například sponek, mincí, klíčů, hřebíků, šroubů nebo jiných malých kovových předmětů, které mohou propojit oba vývody baterie.** Spojení vývodů baterií může způsobit jejich opálení nebo vyvolat požár.
 - d. **Při nesprávném zacházení může z baterie uniknout kapalina– nedotýkejte se jí zasažených míst. V případě kontaktu s kapalinou zasažené místo hojně opláchněte vodou. Pokud se kapalina dostane do očí, vyhledejte ihned lékaře.** Kapalina vyteklá z baterií může způsobit podráždění nebo popálení.
 - e. **Nepoužívejte akumulátor nebo nástroj, který je poškozený nebo upravený.** Poškozené nebo upravené baterie mohou vykazovat neočekávané chování, které může způsobit požár, výbuch nebo jiné ohrožení zdraví.
 - f. **Nevystavujte baterie ani nástroje ohni nebo nadměrné teplotě.** Požár nebo teplota vyšší než 130 °C může způsobit explozi.
 - g. **Dodržujte všechny pokyny pro nabíjení a akumulátor ani nářadí nenabíjejte mimo rozsah teplot uvedený v návodu k obsluze.** Nesprávné nabíjení nebo nabíjení při teplotách mimo povolený rozsah může způsobit poškození baterie a zvyšuje riziko požáru.
6. **Servis**
- a. **Servis elektrického nářadí svěřte kvalifikovanému opraváři, který použije pouze stejné náhradní díly.** Zaručíte tak bezpečnost elektrického nářadí.
 - b. **Nikdy neprovádějte servis poškozených akumulátorů.** Údržbu akumulátoru smí provádět pouze výrobce nebo autorizovaný servis.



Bezpečnostní pravidla používání bateriového modulu a nabíječky

- Důležité bezpečnostní a provozní pokyny k používání baterie a nabíječky. Před použitím nabíječky si přečtete všechny pokyny a výstrahy na nabíječce, bateriovém modulu a nářadí.
- Pokud je obal bateriového modulu popraskaný nebo poškozený, nevkládějte modul do nabíječky. Hrozí bezpečí úrazu elektrickým proudem.
- Do nabíječky se nesmí dostat tekutina. Hrozí nebezpečí úrazu elektrickým proudem.
- Nabíječku musíte používat výlučně k nabíjení dobíjecích baterií.
- Na nabíječku nic nepokládejte, rovněž ji neumísťujte blízko zdrojů tepla nebo na měkký povrch, který by mohl způsobit interní přehřátí nabíječky.
- Kabel umístěte tak, abyste na něj nemohli šlápnout ani o něj zakopnout, případně aby se nemohl jinak poškodit nebo příliš natáhnout.
- Nabíječku nepoužívejte, pokud byla vystavena prudkému úderu, spadla nebo byla jakkoli jinak poškozena.
- Nářadí a bateriový modul neskladujte na místech, kde by teplota mohla dosáhnout 50 °C (122 °F) nebo vyšších hodnot.
- Nabíječka je navržena tak, aby ji bylo možno používat z běžného domácího zdroje elektrického proudu (100 až 240 V stř. p.). Nesnažte se ji používat s žádným jiným napětím.
- Děti by měly být pod dozorem, aby bylo zajištěno, že si se spotřebičem nebudou hrát.

Další bezpečnostní upozornění

- Vždy zkontrolujte, zda je broušený materiál pevně uchycen na správném místě.
- Při jakékoli přepravě nářadí vždy vyjměte baterii.
- Nenechte nářadí volně běžet, aniž byste neučinili předběžná opatření na ochranu osob a předmětů v okolí pro případ, že by se uvolnil brusný kotouč nebo jiné pohyblivé části.
- Před použitím nářadí si přečtěte všechny pokyny. Všichni uživatelé musí být plně proškoleni, jak toto nářadí řádně a bezpečně používat.
- Servisní práce smí provádět pouze kvalifikovaný personál. Servisní práce svěťte autorizovanému servisnímu středisku společnosti Mirka.
- V případě závady nářadí přestaňte používat a neprodleně zajistěte provedení opravy nebo údržby.
- Před výměnou brusného kotouče nářadí vždy odpojte od přívodu energie.
- Nářadí zapojené k přívodu energie nikdy nepřeházejte, neskladujte ani neopouštějte bez dozoru.
- Při práci udržujte ruce v bezpečné vzdálenosti od brusného kotouče.
- Při práci s nářadím vždy používejte předepsané osobní ochranné prostředky v souladu s pokyny výrobce a místními/národními předpisy.
- Vždy si přečtěte příslušný bezpečnostní list (BL) pro obráběný materiál.
- Pokud zaznamenáte jakékoli zdravotní potíže s rukou nebo zápěstím, ukončete práci a vyhledejte lékaře. Opakované pracovní pohyby a nadměrné působení vibrací mohou způsobit zdravotní potíže v oblasti ruky, zápěstí nebo paže.

Doplňkové informace o baterii a nabíječce

- Bateriový modul se z žádného důvodu nesnažte otevírat. Pokud se plastový obal bateriového modulu poškodí nebo praskne, okamžitě modul přestaňte používat a znovu ho nenabíjejte.

Další upozornění

Prach vznikající při strojním broušení, řezání, rozbrušování, vrtání a dalších stavebních činnostech obsahuje chemické látky, o kterých je známo, že způsobují rakovinu, vrozené vady nebo jiné reprodukční poruchy. Mezi tyto látky patří například:

- olovo z barev na bázi olova,
- krystalický křemen z cihel, cementu a jiných zdicích materiálů,
- arzen a chrom z chemicky ošetřeného dřeva.

Riziko způsobené vystavením těmto látkám se liší v závislosti na tom, jak často provádíte daný typ práce. Chcete-li snížit riziko vystavení těmto látkám, pracujte v dobře větraném prostoru a používejte schválené bezpečnostní vybavení, jako jsou respirátory, které jsou speciálně navrženy pro odfiltrování mikroskopických částic.

Technické údaje

Mirka*	FBS-B 10	FBS-B 13
Napětí	12 VDC	12 VDC
Otáčky	2200 –18000 ot/min	2200 –18000 ot/min
Hmotnost (pouze nářadí)	0,70 kg	0,74 kg
Velikost pásu	10 x 330 mm	13 x 457 mm
Rychlost pásu	2,6 – 20,5 m/s	2,5 – 19,6 m/s

Nabíječka baterií	Mirka BCA 108
Vstup	100–240 VAC, 50–60Hz
Doba nabíjení	< 50 min (2,5 Ah) < 100 min (5,0 Ah)
Rozsah skladovacích teplot	-20 °C – 80 °C

Nabíječka baterií	Mirka BCA 108
Teploty při nabíjení	4 °C – 40 °C
Rozměry	191 x 102 x 86 mm
Hmotnost	0,66 kg
Stupeň krytí	II / □

Bateriový modul	Mirka BPA 10825	Mirka BPA 10850	Mirka BPA 11125	Mirka BPA 11150
Typ	Dobíjecí Li-ion	Dobíjecí Li-ion	Dobíjecí Li-ion	Dobíjecí Li-ion
Napětí baterie	10,8 VDC	10,8 VDC	11,1 VDC	11,1 VDC
Kapacita	2,5 Ah / 27,0 Wh	5,0 Ah / 54,0 Wh	2,5 Ah / 27,75 Wh	5,0 Ah / 55,5 Wh
Hmotnost	0,18 kg	0,38 kg	0,18 kg	0,38 kg
Inteligentní baterie	Ano	Ano	Ano	Ano

Informace o hluku a vibracích

Naměřené hodnoty lze použít pro porovnání jednoho nástroje s jiným a pro předběžné posouzení působení prachu.

Cordless	FBS-B 10	FBS-B 13
Hladina akustického tlaku (L_{pA})	72,0 dB(A)	72,0 dB(A)
Hladina akustického výkonu (L_{WA})	80,0 dB(A)	80,0 dB(A)
Nejistota měření hluku K_{WA}	3,0 dB(A)	3,0 dB(A)
Hodnota emise vibrací a_h^*	3,125 m/s^2	3,125 m/s^2
Nejistota měření vibrací K_{pA}^*	1,5 m/s^2	1,5 m/s^2

Specifikace výrobku se mohou změnit bez předchozího upozornění. Nabídka modelů se může na jednotlivých trzích lišit.

* Hodnoty uvedené v tabulce jsou odvozeny od laboratorních testů prováděných v souladu s uvedenými předpisy a normami a nejsou vhodné pro vyhodnocování rizik. Hodnoty naměřené na individuálních pracovištích mohou být vyšší než deklarované hodnoty. Skutečné expoziční hodnoty a stupeň škodlivosti nebo ohrožení pracovníka závisí na konkrétní situaci a na okolním prostředí, individuálním způsobu práce s nářadím, obráběném materiálu, architektonickém řešení pracoviště, době expozice a na fyzické kondici. Společnost Mirka Ltd nepřijímá žádnou odpovědnost za následky použití deklarovaných hodnot pro účely individuálního vyhodnocení rizika namísto skutečných expozičních hodnot.

Další informace o bezpečnosti a ochraně zdraví při práci naleznete na těchto webových stránkách:

<https://osha.europa.eu/en> (Evropa) nebo <http://www.osha.gov> (USA)

Správné používání nářadí

Tato bruska je určena k broušení všech typů materiálů, např. barev, kovů, dřeva, kompozitů, plastů a podobně, a to k tomu určitými brusnými kotouči. Bez předchozí konzultace s výrobcem nebo autorizovaným dodavatelem výrobce brusku nepoužívejte k jiným než specifikovaným účelům. Jakékoli servisní práce nebo opravy, při kterých je nutné otevřít kryt motoru, smí provádět pouze autorizované servisní středisko.

Baterie a nabíječka

- Bateriový modul není po vybalení z krabice plně nabit. Nejprve si přečtěte bezpečnostní pokyny, a pak podle nich baterii nabijte.
- Pro optimální nabití by měla být baterie nabíjena při okolní teplotě v rozmezí od 18 °C (64 °F) do 24 °C (75 °F). Aby nedošlo k poškození baterie, nenabíjejte ji při okolní teplotě nižší než 4 °C (39 °F) nebo vyšší než 40 °C (104 °F).
- Aby vám baterie co nejdéle vydržela, doporučujeme se řídit těmito radami:
 - Baterii skladujte a nabíjejte v chladném místě. Teploty vyšší nebo nižší než běžná pokojová teplota zkracují životnost baterie.

- Baterii nikdy neskladujte vybitou. Jestliže se vybije, okamžitě ji znovu nabijte.
- Všechny baterie se postupně vybíjejí. Čím je teplota vyšší, tím se vybíjejí rychleji.

Pokud narádí dlouho nepoužíváte, baterii každý měsíc nabijte. Prodloužíte tím její životnost.

Postup nabíjení

- Připojte k nabíječce napájecí kabel. Zapojte ji do zásuvky, ještě než do ní vložíte bateriový modul. Na dvě sekundy se rozsvítí všechny tři kontrolky nabíjení a zase zhasnou.
- Vložte do nabíječky bateriový modul. Kontrolky nabíjení se do 30 sekund rozblíkají.
- Během nabíjení indikují kontrolky nabíjení jeho stav:
 - Při nabíjení se všechny tři kontrolky nabíjení postupně po sobě rozsvěčují a zhasínají.
 - Pokud je baterie plně nabitá, zůstanou všechny tři kontrolky svítit.
- Proces nabíjení bude trvat přibližně 50 minut u baterie BPA 10825/11125 a 100 minut u BPA 10850/11150.

POZNÁMKA! Tato nabíječka dokáže nabíjet výhradně 12V bateriové moduly Mirka.

POZNÁMKA! V závislosti na okolním prostředí a stavu baterie může nabíjení trvat déle.

Indikátory LED BCA 108 nabíječky

LED						
3						
2						
1						
Status	 Pre-charge (Trickle charge)	 Charging...	 Charging...	 Charging finished	 Over temperature	 Battery failure

Remain continuously on

Flashing

Diagnostika nabíječky

Nabíječka indikuje tyto stavy:

- Bateriový modul se přehřívá. Blikají všechny tři kontrolky nabíjení. Baterii vyjměte a nechte 15 až 30 minut chladnout. Poté ji vložte znovu do nabíječky.
- Dojde k poruše baterie nebo nabíječky. Blikají dvě kontrolky nabíjení. Vyjměte baterii a nechte ji vychladnout. Bateriový modul znovu vložte do nabíječky. Pokud dvě kontrolky nabíjení stále blikají, může baterie nebo nabíječka vyžadovat servisní zásah.

Jak používat nářadí

1. Po vybalení nářadí zkontrolujte, zda je neporušené, kompletní a nevykazuje poškození způsobené přepravou. Poškozené nářadí nikdy nepoužívejte.
2. Zkontrolujte, zda je napínací rameno správně připevněno k nářadí a zda jsou na napínacím rameni správně namontovány ochranný plastový tepelný kryt, gumový kryt a další díly.

Montáž napínacího ramene FBS-B 10 na nářadí:

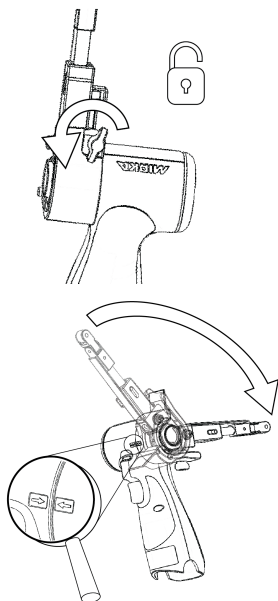

Montáž napínacího ramene FBS-B 13 na náradí:

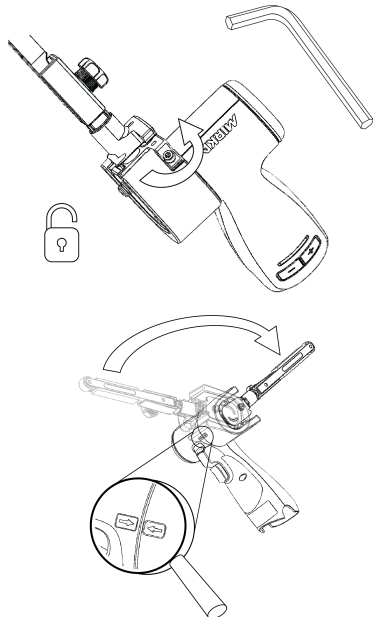

Ujistěte se, že je upínací otvor soustředně a kolmo zarovnan s kovovým pouzdem nástroje a je otevřená křídlová matice.

Obě šipky na tělese nástroje a tepelném krytu napínacího ramene mají směřovat k sobě.

Jemně zatlačte rameno až k plastovému krytu a ujistěte se, že plastový omezovač úhlu sklonu zapadá do napínacího ramene; pak rameno nastavte do požadovaného úhlu a utáhněte křídlovou matici.

Rameno lze zafixovat v libovolném úhlu v rozsahu nastavení (-90° až 90°).

Ujistěte se, že je upínací otvor soustředně a kolmo zarovnan s kovovým pouzdem nástroje a je otevřená šestihřanná 3mm matice.

Zkontrolujte, zda je správně zarovnan malý napínací díl, aby během montáže nedošlo k poškození napínací plochy nástroje.

Jemně zatlačte rameno až k plastovému krytu a ujistěte se, že plastový omezovač úhlu sklonu zapadá do napínacího ramene; pak rameno nastavte do požadovaného úhlu a utáhněte šestihřannou matici.

Rameno lze zafixovat v libovolném úhlu v rozsahu nastavení (-90° až 90°).

3. Plně nabitý bateriový modul vkládejte do brusky, dokud nezaklapne na správné místo.

Návod k obsluze

- Nářadí je určeno pro ruční používání. Nářadí lze používat v libovolné poloze.
- Vyberte vhodný brusný pás a připevňte jej k nářadí. Ujistěte se, že je brusný pás na nosném kole řemenice vycentrován, a u FBS-B 10 seřídte vyrovnání pomocí malé šestihřanné matice a u FBS-B 13 pomocí plastového knoflíku na boku napínacího ramene.

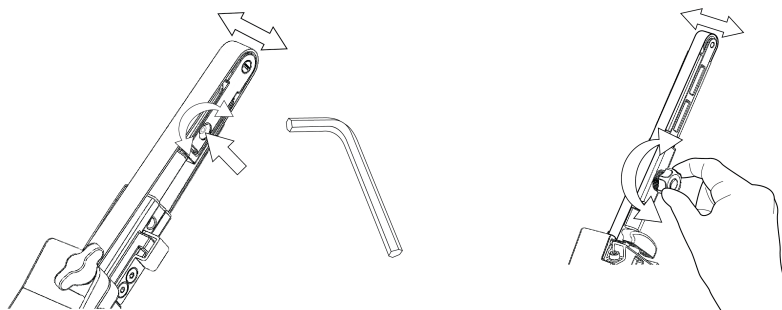

- Brusku lze nyní spustit / zapnout a spustit stisknutím spouště.
- Dokud budete mít spoušť stisknutou, bude bruska spuštěna a zůstane v aktivním režimu. Když spoušť pustíte, bruska se sice zastaví, chvíli ale ještě zůstane v aktivním režimu. Pak se automaticky deaktivuje / vypne.
- Když je bruska v aktivním režimu, svítí pravá kontrolka LED zeleně.
- V aktivním režimu indikuje levá kontrolka LED stav baterie:

Zelená: Baterie je správně nabita.

Bliká zeleně / červeně: Baterie je téměř vybita.

Červená: Baterie má příliš nízké napětí. Brusku nelze používat.

- Nářadí má dva režimy ovládní otáček. Výchozím režimem je lineární ovládní otáček změnou polohy spouštěče. Ve druhém režimu otáčky při spuštění nářadí zůstávají na nastavené maximální hodnotě. Mezi těmito dvěma režimy ovládní se nářadí v aktivním režimu přepíná tak, že současně stisknete tlačítka rpm+ i rpm-.
- Maximální hodnotu rpm (otáček) lze v aktivním režimu nastavovat stisknutím tlačítek rpm+ nebo rpm- na rukojeti nářadí. Otáčky lze krokově nastavit na 2 200, 4 000, 6 000, 9 000, 12 000, 15 000 a 17 000 rpm (ot/min)
- Abyste otáčky omylem nezměnili, dají se zamknout. Chcete-li hodnotu rpm uzamknout:

1. Počkejte, až bruska přestane být v aktivním režimu.
2. Současně stiskněte a podržte tlačítka rpm+ a rpm- a pak zatáhněte za spouštěč.
3. Chcete-li hodnotu rpm odblokovat, tento postup opakujte.

Při stisknutí tlačítka rpm+ nebo rpm- při uzamknutí hodnoty rpm, dvakrát červeně zabliká pravá kontrolka a hodnota rpm se nezmění.

- Při broušení vždy položte brusný kotouč k obrobku a teprve poté nářadí zapněte. Před vypnutím vždy nejprve zvedněte kotouč z obrobku. Zabráníte tím vytvoření prohlubně na obrobku způsobené nadměrnou rychlostí brusného kotouče.
- Až dobrousíte, vyjměte baterii z brusky – stiskněte současně tlačítka na obou stranách a baterii vyjměte z nářadí. Baterii nabijte.

Pracovní světlo



Upozornění: Nedívejte se přímo do pracovního světla!

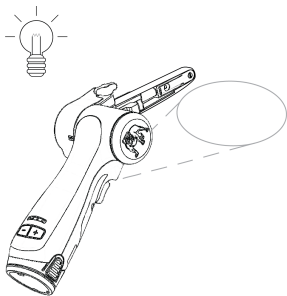

Toto nářadí je vybaveno pracovním světlem, které je upevněno v poloze pod úhlem 30° směrem dopředu.

Pracovní světlo aktivujete stisknutím spouštěče.

Světlo se automaticky vypne 60 s po uvolnění spouštěče.

Bluetooth

Tento nástroj je vybaven technologií Bluetooth® s nízkou spotřebou a lze ho propojit s aplikací MyMirka, ve které jsou přístupné další funkce nástroje. Více informací o funkčnosti aplikace a její dostupnosti ve vaší zemi najdete na webu www.mirka.com/mymirka

Technologii Bluetooth na nástroji Mirka® FBS-B 10 a 13 zprovozníte takto:

1. Připojte k nástroji baterii.
2. Podržte stisknuté tlačítko RPM+ a aktivujte nástroj stisknutím spouště.
3. Když prostřední kontrolka LED zeleně bliká, znamená to, že je rozhraní Bluetooth aktivní a připraveno k připojení.
4. Když prostřední kontrolka LED zeleně svítí, znamená to, že nástroj je připojen k jinému zařízení Bluetooth.
5. Rozhraní Bluetooth se deaktivuje při odpojení/vypnutí nástroje.

POZNÁMKA! Jestliže aplikace není instalována nebo není dostupná ve vaší zemi, Bluetooth se nebude aktivovat.

Slovní značka Bluetooth® a loga jsou registrované ochranné známky společnosti Bluetooth SIG, Inc a jejich používání ve společnosti Mirka Ltd probíhá na základě licence Ostatní ochranné známky a obchodní názvy patří jejich vlastníkům

Údržba



Před prováděním údržby vždy vyndejte baterii!
Používejte pouze originální náhradní díly Mirka!

Výměna pásu FBS-B 10

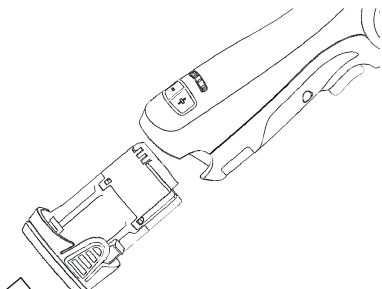

Vyjměte baterii.

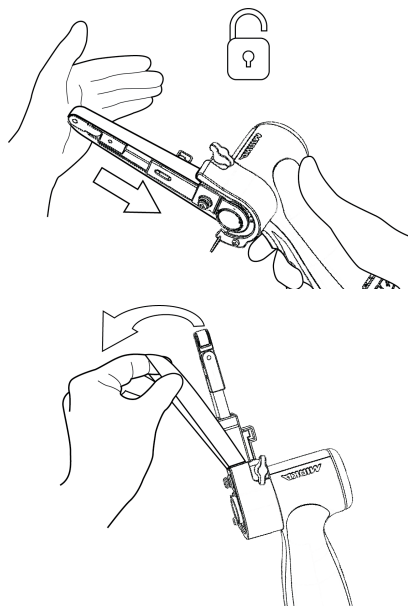

Napínací rameno zatlačte směrem k ocelovému ochrannému krytu, a uvolněte tak funkci zámku.

Vyměňte pás a ujistěte se, že je vycentrovaný.

Stisknutím funkce zámku na napínacím ramenu směrem k ocelovému krytu pás napnete.

Výměna pásu FBS-B 13

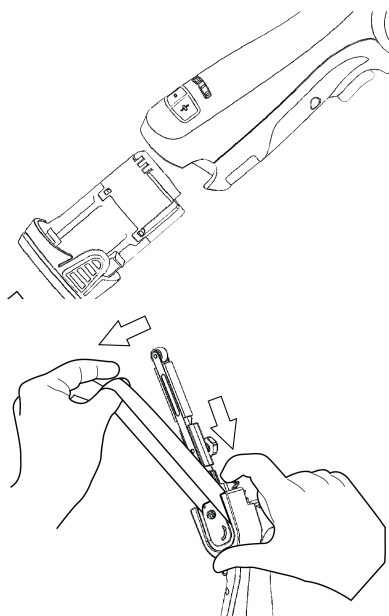

Vyjměte baterii.

Napnutí pásu uvolněte zatlačením na desku.

Nechte desku stlačenou, abyste mohli vyměnit pás, a ujistěte se, že je pás vycentrovaný.

Uvolněním tlačné desky pás napnete.

Čištění

Pomocí měkkého kartáče odstraňte nahromaděný prach. Při čištění noste brýle pro ochranu očí.

Pokud je zapotřebí vyčistit tělo přístroje, otřete jej měkkým navlhčeným hadříkem. Lze použít jemný saponát.



VÝSTRAHA: Nepoužívejte alkohol, benzín ani jiný podobný čisticí prostředek. Plastové části nikdy nečistěte pomocí žrávlin.

Pokyny k čištění nabíječky

Nečistoty a mastnotu lze z vnějšíku nabíječky odstranit pomocí hadru nebo měkkého nekovového kartáče. Nepoužívejte vodu ani čisticí prostředky.



Další servis

Servisní práce musí vždy provádět pouze kvalifikovaný personál. Pro udržení platnosti záruky a zajištění optimální úrovně bezpečnosti a funkčnosti nářadí opravy a údržbu provádět autorizované servisní středisko společnosti Mirka. Adresu nejbližšího servisního střediska Mirka vám sdělí zákaznické středisko či obchodní zástupce společnosti Mirka, nebo navštivte webové stránky www.mirka.com.

Průvodce odstraňováním závad

Příznak	Možná příčina	Řešení
Po stisknutí spouště se nerozsvítí pravá kontrolka LED brusky.	K brusce není správně připojen bateriový modul. Baterie je zcela vybitá.	Vložte baterii správně. Baterii nabijte.
Kontrolka brusky LED (vpravo) svítí červeně a bruska při broušení zpomalí na minimální nastavení otáček.	Příliš vysoká teplota brusky. Příliš velké dlouhodobé zatížení.	Na určitou dobu snižte zatížení brusky a otáčky se opět zvýší.
Kontrolka LED (pravá) na brusce svítí červeně a otáčky jsou mírně nižší.	Příliš velké krátkodobé zatížení.	Snižte zatížení brusky a kontrolka LED (pravá) automaticky změní barvu na zelenou.
Levá kontrolka LED svítí červeně a bruska se nespustí.	Baterie má příliš nízké napětí.	Baterii nabijte.
Na nářadí svítí červeně levá kontrolka LED, i když je baterie plně nabitá.	Chyba baterie. Použijte aplikaci pro diagnostiku.	Vyměňte baterii.
Levá kontrolka LED nářadí svítí zeleně, což svědčí o normálním stavu nabití baterie, a baterie je správně připojena, ale nářadí se nespustí.	Porucha nářadí.	Obraťte se na servisní středisko společnosti Mirka.

Informace o likvidaci

NEBEZPEČÍ



Nářadí určené k likvidaci znehodnotte odstraněním napájecího kabelu.

Dodržujte předpisy týkající se likvidace a recyklace nepoužívaných strojů, balení a příslušenství.

Pouze EU: Elektrické nářadí nevyhazujte do domácího odpadu. Evropské směrnice o likvidaci elektrických a elektronických zařízení (a na jejich základě zavedené vnitrostátní právní předpisy) stanoví, že elektrické nářadí po skončení jeho životnosti se musí shromažďovat odděleně a odevzdat k recyklaci autorizované organizaci.



Další informace týkající se politiky REACH, směrnice RoHS a společenské odpovědnosti naší společnosti naleznete na stránkách www.mirka.com

Overensstemmelseserklæring

Mirka Ltd, 66850 Jeppo, Finland

erklærer, at det alene er vores ansvar, at produkterne Mirka® (anført nedenfor og se tabellen "Tekniske data" for at få flere oplysninger om den pågældende model), som denne erklæring er gældende for, er i overensstemmelse med følgende standarder eller andre normative dokumenter: EN 62841-1:2015+AC:2015+A11:2022, EN 62841-2-4:2014+AC:2015, EN 55014-1:2021, EN 55014-2:2021, EN 300 328 V2.2.2, EN 301 489-1 V2.2.3, EN 301 489-17 V3.2.4 & EN IEC 63000:2018 i henhold til direktiverne 2006/42/EF, 2014/53/EU, 2011/65/EU, 2015/863/EU og 2012/19/EU. Batteriopladeren er i overensstemmelse med følgende standarder og direktiver; EN 60335-1:2012/A15:2021, EN 60335-2-29:2021/A1:2021, EN 62233:2008, EN 55014-1:2017, EN 55014-2:2015, EN 61000-3-2:2014, EN 61000-3-3:2013 & EN IEC 63000:2018 i henhold til direktiverne 2014/35/EU, 2014/30/EU, 2011/65/EU, 2015/863/EU og 2012/19/EU.

Produkter: Mirka® FBS-B 10 og 13

<p>Jeppo 01.02.2024 Sted og dato for udstedelse</p>	 Virksomhed	 Stefan Sjöberg, CEO	<p>Producent / Leverandør Mirka Ltd 66850 Jeppo, Finland Tlf. +358 20 760 2111 Fax +358 20 760 2290 www.mirka.com</p>	
---	---	--	--	--

Oversettelse af den originale brugsanvisning Vi forbeholder os ret til ændringer i denne brugervejledning uden forudgående varsel

Vigtigt

Læs denne sikkerheds- og brugsvejledning omhyggeligt inden installation, betjening eller vedligeholdelse af dette værktøj. Opbevar denne vejledning på et sikkert og tilgængeligt sted. Læs og overhold nationale og regionale regulativer.

Bemærk: Mirkas produkter er under konstant udvikling. Gå ind på mirka.com for at læse den seneste version af disse anvisninger.

Påkrævede personlige værnemidler



Læs brugsanvisningen



Bær sikkerhedsbriller



Bær høreværn



Bær sikkerhedshandsker



Bær ansigtsmaske

Symboler

	I overensstemmelse med relevante EU-standarder
	I overensstemmelse med de relevante bestemmelser i Storbritannien
	I overensstemmelse med Kinas RoHS-krav
	I overensstemmelse med Australiens og New Zealands RCM-krav
	Opfylder Eurasiens overensstemmelseskrav
	Opfylder Brasiliens overensstemmelseskrav



Advarsel: Potentielt risikofyldt situation, der kan resultere i dødsfald eller alvorlig person- eller tingskade
Forsigtig! Potentielt risikofyldt situation, der kan resultere i mindre eller moderat alvorlig person- eller tingskade



Generelle sikkerhedsadvarsler for elværktøjer



ADVARSEL Læs alle sikkerhedsadvarsler og vejledninger. Manglende overholdelse af advarsler og vejledninger kan medføre elektrisk stød, brand og/eller alvorlige skader.

Gem alle advarsler og vejledninger til fremtidig anvendelse. Termen "elværktøj" i advarselne henviser til dit lysnetdrevne (med ledning) elværktøj eller dit batteridrevne (trådløse) elværktøj.

1. Arbejdspladssikkerhed

- Hold arbejdsområdet rent og godt belyst.** Rodede eller mørke områder inviterer til ulykker.
- Anvend ikke el-værktøj i eksplosive miljøer, for eksempel tilstedeværelse af brændbare væsker, luftarter eller støv.** Elværktøj danner gnister, der kan antænde støv eller dampe.
- Hold børn og tilskuere på sikker afstand, mens et elværktøj er i brug.** Svigtende koncentration og opmærksomhed kan medføre, at man mister kontrollen.

2. Elektrisk sikkerhed

- Stik til elværktøj skal svare til stikkontakten. Stikket må aldrig ændres på nogen måde. Brug ikke adapterstik sammen med jordforbundet værktøj.** Uændrede stik og stikkontakter, der passer til stikket, vil reducere risikoen for elektrisk stød.
- Undgå kropskontakt med jordforbundne overflader, såsom rør, radiatorer, komfurer og køleskabe.** Der er øget risiko for elektrisk stød, hvis kroppen får jordforbindelse.
- Udsæt ikke elværktøj for regn eller våde forhold.** Hvis der trænger vand i et elværktøj, vil det øge risikoen for elektrisk stød.
- Misbrug ikke ledningen. Brug aldrig ledningen til at bære, trække eller frakoble stikket til elværktøjet. Hold ledningen væk fra varme, olie, skarpe kanter og bevægelige dele.** Beskadigede eller sammenfiltrede ledninger vil øge risikoen for elektrisk stød.
- Ved betjening af et elektrisk værktøj udendørs, skal du bruge en forlængerledning, der er egnet til udendørs brug.** Ved at bruge en ledning, der er velegnet til udendørs brug, reducerer du risikoen for elektrisk stød.
- Hvis det ikke kan undgås at bruge et elværktøj på et fugtigt sted, skal du bruge en strømforsyning med RCD-beskyttelse (residualstrømsanordning).** Ved at bruge en RCD-beskyttelse reducerer du risikoen for elektrisk stød.

3. Personssikkerhed

- Vær opmærksom, hold øje med hvad du laver, og brug din sunde fornuft, når du betjener et elværktøj. Anvend ikke el-værktøj, når du er træt eller under indflydelse af medikamenter, alkohol eller medicin.** Et øjeblik uopmærksomhed under betjening af et elværktøj kan resultere i alvorlige personskader.
- Brug personlige værnemidler. Brug altid øjenbeskyttelse.** Værnemidler såsom støvmaske, skridsikre sikkerhedssko, hjelm eller høreværn, der anvendes under relevante forhold, reducerer risikoen for personskader.
- Forebyg utilsigtet start. Sørg for at kontakten er i slukket position, før du slutter værktøjet til strømkilden og/eller batteripakken, når du løfter det op eller bærer det.** At bære elværktøj rundt med fingeren på kontakten eller tilslutte værktøj med kontakten i tændt stilling inviterer til ulykker.
- Fjern eventuelle justeringsnøgler eller skruenøgler, før du tænder for elværktøjet.** En skruenøgle eller en justeringsnøgle, der er efterladt på en af elværktøjets roterende dele, kan forårsage personskader.
- Prøv ikke at række længere ud, end du kan nå. Stå altid stabilt og med god balance.** Det giver bedre muligheder for at styre elværktøjet i uventede situationer.
- Bær korrekt påklædning. Undgå at bære løstsiddende tøj eller smykker. Hold hår, tøj og handsker væk fra bevægelige dele.** Løstsiddende tøj, smykker eller langt hår kan blive fanget af bevægelige dele.
- Hvis der forefindes enheder for tilslutning af støvudsugnings- og opsamlingsystemer, skal du sikre dig, at disse tilsluttes og anvendes korrekt.** Brug af støvsopsamling kan reducere støvrelaterede risici.
- Ignorer aldrig sikkerhedsprincipper ved brug af værktøj. Heller ikke selvom du benytter værktøjet hyppigt og er en rutineret bruger.** En uforsigtig handling kan på en brøkdal af et sekund resultere i alvorlige skader.

4. Anvendelse og pleje af elværktøj

- Undgå at overbelaste elværktøjet. Brug det rigtige elværktøj til formålet.** Det korrekte elværktøj vil klare opgaven bedre og sikrere ved den hastighed, som det er designet til.

- b. **Brug ikke elværktøjet, hvis tænd-/slukkontakten ikke fungerer korrekt.** Ethvert elværktøj, der ikke kan styres med kontakten, er farligt og skal repareres.
 - c. **Træk stikket ud af kontakten og/eller batteripakken ud af elværktøjet, før du foretager justeringer, skifter tilbehør eller lægger elværktøjet væk.** Sådanne forebyggende sikkerhedsforanstaltninger reducerer risikoen for utilsigtet start af elværktøjet.
 - d. **Opbevar inaktivt elværktøj uden for børns rækkevidde og lad ikke personer, der ikke er fortrolige med elværktøjet eller denne vejledning, betjene elværktøjet.** Elværktøj er farligt i hænderne på utrænede brugere.
 - e. **Vedligehold elværktøjet. Kontroller at bevægelige dele ikke har forskudt sig eller binder, at ingen dele er knækket, samt andre forhold der kan påvirke elværktøjets funktion. Hvis elværktøjet er beskadiget, skal det repareres før brugen.** Mange ulykker skyldes dårligt vedligeholdt elværktøj.
 - f. **Hold skærende værktøjer skarpe og rene.** Korrekt vedligeholdt skæreværktøjer med skarpe skærekanter er mindre tilbøjelige til at sætte sig fast og er lettere at styre.
 - g. **Brug elværktøjet, tilbehør og bits mv. i overensstemmelse med disse anvisninger og under hensyntagen til arbejdsforholdene og det arbejde, der skal udføres.** Brug af elværktøjet til andre formål end de tilsigtede kan resultere i farlige situationer.
 - h. **Sørg for at greb og gribeblader er tørre, rene og fri for olie og fedt.** Glatte greb og gribeblader kan umuliggøre en sikker håndtering og kontrol over værktøjet hvis der opstår uforudsete situationer.
5. **Brug og pleje af batteriværktøj**
- a. **Må kun genoplades med den oplader, som producenten har oplyst.** Hvis en oplader, der er beregnet til én batteritype, anvendes til en anden type batterier, kan det medføre brandfare.
 - b. **Anvend kun elværktøj sammen med de batterier, der er specielt beregnet til værktøjet.** Anvendelse af alle andre slags batterier kan medføre risiko for skader og brandfare.
 - c. **Når batteriet ikke er i brug, må det ikke opbevares sammen med andre metalgenstande som fx papirklips, mønter, nøgler, søm, skruer eller andre små metalgenstande, som kan skabe forbindelse mellem batteriets kabelsko.** Kortslutning mellem batteriets kabelsko kan forårsage forbrændinger eller brand.
 - d. **Ved hårdhændet behandling kan der sprøjte væske ud af batteriet. Undgå kontakt med batterivæsken. Skyl med vand, hvis væsken kommer i kontakt med huden. Søg lægehjælp, hvis væsken kommer i kontakt med øjnene.** Væske fra batteriet kan medføre irritation eller forbrændinger.
 - e. **Brug ikke en batterienhed eller værktøj, der er beskadiget eller er blevet modificeret.** Beskadigede eller modificerede batterier kan reagere uforudsigeligt med risiko for brand, eksplosion eller skader til følge.
 - f. **Udsæt ikke batterienheden eller værktøj for ild eller ekstreme temperaturer.** Hvis batteriet udsættes for ild eller temperaturer over 130 °C, kan det medføre en eksplosion.
 - g. **Følg alle anvisninger vedr. opladning, og oplad ikke batterienheden eller værktøjet ved temperaturer, der ligger uden for det interval, der er angivet i brugsanvisningen.** Forkert opladning eller opladning ved temperaturer uden for det angivne område kan beskadige batteriet og øge risikoen for brand.
6. **Service**
- a. **Lad dit elværktøj vedligeholde af en kvalificeret reparatør, der kun bruger originale reservedele.** Det vil sikre, at elværktøjets sikkerhed opretholdes.
 - b. **Forsøg aldrig selv at udføre service på beskadigede batterienheder.** Service på batterienheder må kun udføres af producenten eller en autoriseret serviceleverandør.



Sikkerhedsregler for batteri og oplader

- Vigtige sikkerheds- og brugsanvisninger vedrørende batteri og oplader. Læs alle brugsanvisninger og advarsler vedrørende oplader, batteri og værktøj inden ibrugtagning.
- Sæt ikke batteriet i opladeren, hvis batterikappen er revnet eller beskadiget. Der er risiko for elektrisk stød, også med dødelig udgang.
- Der må ikke kunne trænge væske ind i opladeren. Dette kan resultere i elektrisk stød.
- Denne oplader er ikke beregnet til anden brug end opladning af genopladelige batterier.
- Undlad at anbringe genstande oven på opladeren, og opladeren må ikke anbringes i nærheden af varmekilder eller på en blød flade, som kan resultere i overophedning af opladerens indvendige dele.
- Kontrollér, at ledningen er anbragt således, at man ikke træder på den, snubler over den, eller at den på anden måde kan forårsage skader eller give anledning til belastninger.
- Opladeren må ikke bruges, hvis den har været udsat for et hårdt slag, er blevet tabt eller på anden måde blevet beskadiget.
- Værktøjet og batteriet må ikke opbevares eller anvendes på steder, hvor temperaturen kan nå op på 50 °C eller derover.
- Opladeren er designet til brug ved almindelig standardeffekt (100-240 V vekselstrøm). Må ikke forsøges anvendt ved andre spændinger.
- Børn skal være under opsyn for at sikre, at de ikke leger med apparatet.

Yderligere sikkerhedsadvarsler

- Sørg altid for, at det emne, der skal slibes, er forsvarligt fastgjort
- Fjern altid batteriet ved enhver transport af værktøjet.
- Værktøjet må ikke køre med fri hastighed, uden at der tages forholdsregler til at beskytte personer eller genstande mod slibemidlet eller andre bevægelige dele, hvis disse skulle løsne sig fra maskinen.
- Læs hele brugsanvisningen igennem, inden værktøjet benyttes Alle operatører skal være uddannet i korrekt og sikker brug af dette værktøj
- Al vedligeholdelse skal udføres af uddannet personale. Kontakt et autoriseret Mirka-servicecenter vedr. service.
- Hvis værktøjet ikke fungerer korrekt, skal det øjeblikkelig tages ud af brug, og der skal sørges for service og reparation
- Afbryd altid strømforsyningen, inden du skifter slibeprodukt.
- Værktøjet må aldrig transporteres, opbevares eller efterlades uden opsyn med tilsluttet strømforsyning.
- Hold hænderne væk fra den snurrende pude, mens maskinen er i brug
- Anvend altid personlige værnemidler i overensstemmelse med producentens anvisninger og lokale/nationale standarder ved brug af produktet.
- Læs materialesikkerhedsdatabladet (MSDS) for den flade, der skal bearbejdes.
- Oplever du fysiske problemer i hænder/håndled, skal du indstille arbejdet og søge læge. Der kan opstå belastningsskader på hænder, håndled og arme, hvis arbejdet er ensformigt eller medfører en gentagelse af de samme bevægelser, eller man overeksponeres for vibrationer.

Yderligere oplysninger om batteri og oplader

- Forsøg under ingen omstændigheder at åbne batteriet. Hvis batteriets plastkappe går i stykker eller revner, skal brugen straks indstilles, og batteriet må ikke genoplades.

Yderligere advarsler

Visse typer støv fra maskinel pudning, savning, slibning, boring og andre byggerelaterede aktiviteter, der omfatter kemikalier, kan medføre kræft, medfødte misdannelser eller på anden vis have en skadelig indvirkning på de reproduktive evner. Disse kemikalier kan eksempelvis være:

- bly fra blyholdig maling,
- krystallinsk silica fra mursten og cement samt andre produkter til murkonstruktioner og
- arsenik og krom fra kemisk behandlet træ.

Faren ved denne type eksponering varierer afhængigt af, hvor ofte du udfører denne type arbejde. Sådan mindskes eksponeringen for disse kemikalier: Udfør arbejdet i et godt ventileret område, og anvend godkendt sikkerhedsudstyr, f.eks. støvmasker, der er særligt beregnet til filtrering af mikroskopiske partikler.

Tekniske data

Mirka*	FBS-B 10	FBS-B 13
Spænding	12 VDC	12 VDC
Hastighed	2200 –18000 rpm	2200 –18000 rpm
Vægt (kun værktøj)	0,70 kg	0,74 kg
Båndstørrelse	10 x 330 mm	13 x 457 mm
Båndhastighed	2,6 – 20,5 m/s	2,5 – 19,6 m/s

Batterioplader	Mirka BCA 108
Indgang	100–240 VAC, 50–60Hz
Opladningstid	< 50 min (2,5 Ah) < 100 min (5,0 Ah)
Opbevaringstemperaturområde	-20 °C – 80 °C

Batterioplader	Mirka BCA 108
Opladningstemperatur	4 °C – 40 °C
Dimension	191 x 102 x 86 mm
Vægt	0,66 kg
Beskyttelsesgrad	II / □

Batteri	Mirka BPA 10825	Mirka BPA 10850	Mirka BPA 11125	Mirka BPA 11150
Type	Genopladeligt Li-ion	Genopladeligt Li-ion	Genopladeligt Li-ion	Genopladeligt Li-ion
Batterispænding	10,8 VDC	10,8 VDC	11,1 VDC	11,1 VDC
Kapacitet	2,5 Ah / 27,0 Wh	5,0 Ah / 54,0 Wh	2,5 Ah / 27,75 Wh	5,0 Ah / 55,5 Wh
Vægt	0,18 kg	0,38 kg	0,18 kg	0,38 kg
Intelligent batteri	Ja	Ja	Ja	Ja

Støj- og vibrationsoplysninger

De målte værdier kan bruges til at sammenligne et værktøj med et andet og til en foreløbig eksponeringsvurdering.

Cordless	FBS-B 10	FBS-B 13
Lydtrykniveau (L_{pA})	72,0 dB(A)	72,0 dB(A)
Lydefektniveau (L_{WA})	80,0 dB(A)	80,0 dB(A)
Lydmålingsusikkerhed K_{WA}	3,0 dB(A)	3,0 dB(A)
Vibrationsemissionsværdi a_h^*	3,125 m/s ²	3,125 m/s ²
Vibrationsemissionsusikkerhed K_{pA}	1,5 m/s ²	1,5 m/s ²

Specifikationer kan blive ændret uden forudgående varsel Modeludbuddet kan variere mellem de forskellige markeder

* De i tabellen anførte værdier stammer fra laboratorietest i overensstemmelse med de anførte koder og standarder og er ikke tilstrækkelige til risikovurdering Værdier, målt ved en specifik arbejdsplads, kan være højere end de anførte værdier De faktiske eksponeringsværdier og størrelsen af risiko- eller skadegraden, en person kan blive udsat for, er specifikke for den enkelte situation og afhænger af det omgivende miljø, personens måde at betjene maskinerne på, det specifikke materiale, der bearbejdes, arbejdsstationens udformning samt eksponeringstiden og brugerens fysiske kondition Mirka Ltd påtager sig intet ansvar for konsekvenserne ved at benytte de anførte værdier i stedet for de faktiske eksponeringsværdier til brug ved en individuel sikkerhedsvurdering

Yderligere oplysninger om arbejdssundhed og sikkerhed kan hentes på følgende hjemmesider:

<https://osha.europa.eu/en> (Europe) or <http://www.osha.gov> (USA)

Korrekt brug af værktøjet

Denne slibemaskine er udviklet til slibning af alle typer materialer såsom maling, metal, træ, kompositmaterialer, plast osv. ved hjælp af slibemidler, der er specielt beregnet hertil. Slibemaskinen må ikke anvendes til andre formål end de specificerede, medmindre det er efter samråd med producenten eller den af producenten autoriserede leverandør. Al vedligeholdelse og alt reparationsarbejde, der kræver, at motorhuset skal åbnes, må kun udføres af et autoriseret servicecenter.

Batteri og oplader

- Batteriet er ikke fuldt opladet fra fabrikkens side. Læs først sikkerhedsanvisningerne, og oplad derefter batteriet i henhold til anvisningerne.
- For at opnå optimal opladningskapacitet bør batteriet oplades ved en omgivelsestemperatur mellem 18 °C og 24 °C. For at forhindre skader på batteriet må dette ikke oplades, hvis lufttemperaturen er under 4 °C eller over 40 °C.
- For at opnå den længst mulige batterilevetid foreslår vi følgende:

- Opbevar og oplad batteriet et køligt sted. Temperaturer over eller under normal stuetemperatur vil forkorte batteriets levetid.
- Batteriet må aldrig opbevares i afladet tilstand. Oplad det straks efter, at det er blevet afladet.
- Alle batterier bliver gradvist afladet. Jo højere temperatur, desto hurtigere aflades det.

Hvis man opbevarer værktøjet i længere tid uden at bruge det, skal batterierne oplades en gang om måneden. Denne praksis vil forlænge batteriets levetid.

Opladningsprocedure

- Tilslut strømkablet til opladeren og derefter til en stikkontakt, inden batteriet sættes i opladeren. Alle tre indikatorlamper vil være tændt i to sekunder og derefter slukke.
- Sæt batteriet i opladeren. Lamperne begynder at blinke inden for 30 sekunder.
- Mens opladningen foregår, vil indikatorlamperne markere batteristatus som følger:
 - De tre indikatorlamper vil blinke efter tur under opladningen.
 - Når batteriet er fuldt opladet, vil alle tre lamper lyse konstant.
- Opladningen tager omkring 50 minutter for batteri BPA 10825/11125 og 100 minutter for BPA 10850/11150.

BEMÆRK! Denne oplader kan kun oplade Mirka 12V batterier.

BEMÆRK! Opladningstiden kan være længere afhængigt af omgivelsestemperaturen og batteristanden.

LED-indikation for BCA 108 oplader

LED						
3						
2						
1						
Status	 Pre-charge (Trickle charge)	 Charging...	 Charging...	 Charging finished	 Over temperature	 Battery failure

Remain continuously on

Flashing

Opladermarkeringer

Opladeren vil markere, hvis:

- Et batteri er overophedet. Alle tre indikatorlamper vil blinke. Fjern batteriet, og lad det køle af i 15-30 minutter, og sæt det i igen.
- Der opstår en driftsfejl i batteri eller oplader. To af indikatorlamperne vil blinke. Fjern batteriet, og lad det køle af. Sæt batteriet i opladeren igen. Hvis der stadig er to indikatorlamper, der blinker, skal batteriet eller opladeren muligvis til service.

Sådan kommer du i gang

1. Tjek ved udpakning af værktøjet, at det er intakt og komplet og ikke er blevet beskadiget under transporten. Anvend aldrig et beskadiget værktøj.
2. Sørg for, at spændarmen er korrekt fastgjort på værktøjet, og at det beskyttende plastvarmedæksel, gummibeskytteren og andre dele er korrekt monteret på spændarmen.

FBS-B 10 spændarmsenhed på værktøj:

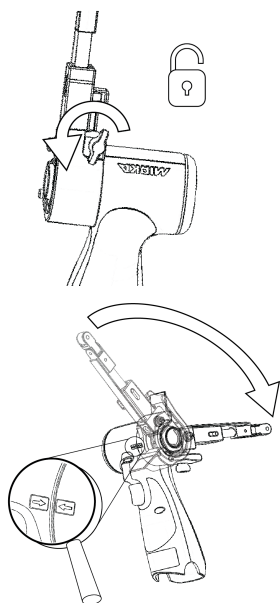

FBS-B 13 spændarmsenhed på værktøj:

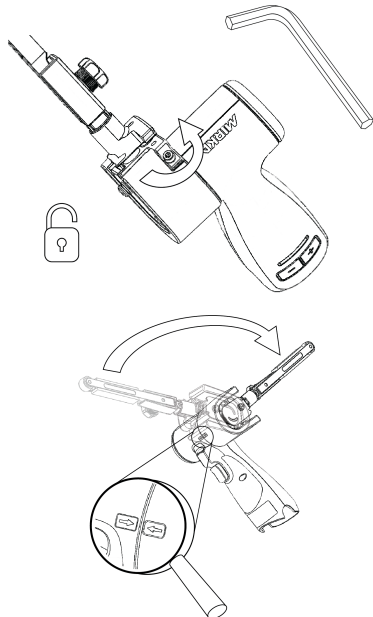

Sørg for, at spændåbningen er koncentrisk og perpendiculart tilpasset til værktøjets metalmanchet, og at vingemøtrikken er løsnet.

De to pile på hhv. værktøjets primære del og spændarmens varmedæksel skal pege mod hinanden.

Skub forsigtigt armen helt ind til plashuset, og sørg for, at hælningsvinkelbegrænseren af plast går i indgreb med spændarmen, placer derefter armen i den ønskede vinkel, og spænd vingemøtrikken.

Armen kan som ønsket fastgøres i en vilkårlig vinkel inden for indstillingsområdet (-90° til 90°).

Sørg for, at spændåbningen er koncentrisk og perpendiculart tilpasset til værktøjets metalmanchet, og at den sekskantede 3 mm møtrik er løsnet.

Kontrollér, at den lille spænddel er korrekt tilpasset for at undgå beskadigelse af værktøjets spændflade under monteringen.

Skub forsigtigt armen helt ind til plashuset, og sørg for, at hælningsvinkelbegrænseren af plast går i indgreb med spændarmen, placer derefter armen i den ønskede vinkel, og spænd den sekskantede møtrik.

Armen kan som ønsket fastgøres i en vilkårlig vinkel inden for indstillingsområdet (-90° til 90°).

3. Sæt det fuldt opladte batteri i slibemaskinen, så det låser med et klik.

Brugsanvisning

- Værktøjet er beregnet til at blive anvendt som håndværktøj. Værktøjet kan anvendes i alle positioner.
- Vælg et egnet slibebånd, og fastgør det sikkert på værktøjet. Sørg for, at slibemidlet er centreret på den forreste remskive, og indstil justeringen på FBS-B 10 ved hjælp af den lille sekskantede møtrik og på FBS-B 13 ved hjælp af plastgrebet på siden af spændarmen.

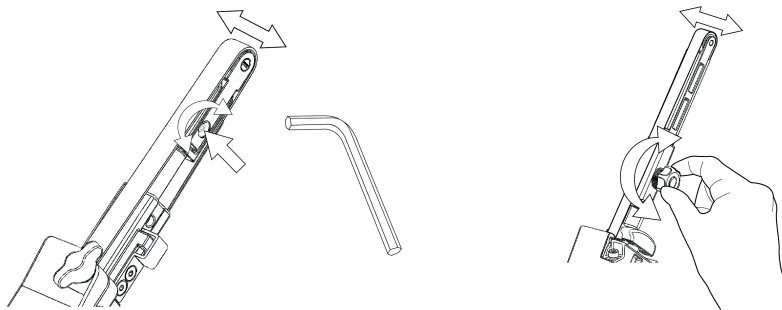

- Slibemaskinen kan nu aktiveres/tændes og startes ved at trykke på sikkerhedsknappen.
- Slibemaskinen vil starte og forblive i aktiv tilstand, så længe sikkerhedsknappen holdes inde. Når sikkerhedsknappen slippes, stopper slibemaskinen, men er fortsat i aktiv tilstand i et kort stykke tid, inden den automatisk deaktiveres/slukkes.
- Når slibemaskinen er i aktiv tilstand, lyser den højre LED grønt.
- I aktiv tilstand viser den venstre LED batteristatus:

Lyser grønt: Batteriopladningsniveauet er OK.

Blinker grønt/rødt: Batteriopladningsniveauet er lavt.

Lyser rødt: Batterispændingen er for lav. Slibemaskinen er ikke driftsklar.

- Værktøjet har to tilstande for hastighedsstyring. I default-tilstanden kan hastigheden justeres trinløst ved at ændre knappens position. I den anden tilstand er hastigheden altid fastlåst til det indstillede maks. omdrejningstal, når værktøjet kører. Man skifter mellem de to styretilstande ved at trykke samtidigt på knapperne rpm+ og rpm-, mens værktøjet er i aktiv tilstand.
- I aktiv tilstand kan det maksimale omdrejningstal justeres ved at trykke på knapperne rpm+ eller rpm- på værktøjets håndtag. Omdrejningstallet kan justeres i trin på 2.200, 4.000, 6.000, 9.000, 12.000, 15.000 og 17.000 o/min.
- Omdrejningstallet kan låses for at forhindre utilsigtet ændring af omdrejningstallet. Til låsning af omdrejningstallet:
 1. Vent, indtil slibemaskinen ikke er i aktiv tilstand.
 2. Tryk samtidigt på begge knapper, rpm+ og rpm-, og hold dem inde, og træk nu i sikkerhedsknappen.
 3. Gentag denne proces for at låse omdrejningstallet op.

Ved tryk på rpm+ eller rpm-, når omdrejningstallet er låst, blinker den højre LED rødt to gange, og omdrejningstallet ændres ikke.

- Ved slibeopgaver skal værktøjet altid anbringes tæt på arbejdsfladen først og derefter startes. Fjern altid værktøjet fra emnets overflade, inden værktøjet stoppes. Dette vil forhindre dannelse af fordybninger på arbejdsoverfladen som følge af for høj hastighed for slibemidlet.
- Når slibningen er færdig, fjernes batteriet fra slibemaskinen ved at trykke samtidigt på knapperne i begge sider, hvorefter batteriet fjernes fra værktøjet. Oplad batteriet.

Arbejdslys



Forsigtig: Se ikke direkte ind i arbejdslyset!

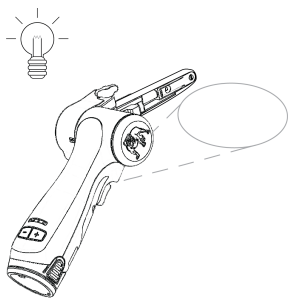

Værktøjet er udstyret med et arbejdslys, der er fastgjort i en position ved en 30° fremadrettet vinkel.

Tryk på sikkerhedsknappen for at aktivere arbejdslyset.

Lyset slukkes automatisk 60 sekunder efter frigørelse af sikkerhedsknappen.

Bluetooth

Dette værktøj er forsynet med Bluetooth®-lavenergiteknologi og kan kobles til appen MyMirka, hvorfra der er adgang til yderligere funktionalitet. Se www.mirka.com/mymirka for at få yderligere oplysninger om appens funktionalitet, og om den er tilgængelig i det land, hvor du bor.

Aktiver Bluetooth i din Mirka® FBS-B 10 og 13 på følgende måde:

1. Tilslut batteriet til værktøjet.
2. Tryk på knappen rpm+, og hold den inde, mens du aktiverer udstyret ved at trykke på sikkerhedsknappen.
3. Den midterste LED blinker grønt for at indikere, at Bluetooth er aktiv og klar til tilslutning.
4. Den midterste LED lyser grønt, når værktøjet er tilsluttet til en anden Bluetooth-enhed.
5. Bluetooth deaktiveres, når værktøjet deaktiveres/slukkes.

BEMÆRK! Hvis appen ikke er installeret, eller hvis den ikke er tilgængelig i dit land, skal Bluetooth ikke aktiveres.

Bluetooth®'s wordmark og logo er registrerede trademarks ejet af Bluetooth SIG, Inc., og Mirka Ltd's brug af disse mærker er under licens Andre trademarks og handelsnavne tilhører de respektive ejere

Vedligeholdelse



Batteriet skal altid fjernes inden vedligeholdelse!
Brug kun originale reservedele fra Mirka!

Udskiftning af båndet FBS-B 10

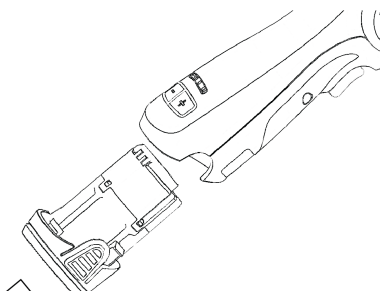

Fjern batteriet.

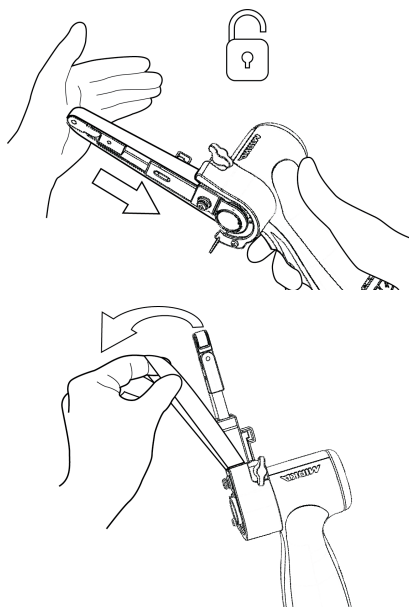

Skub spændarmen mod beskyttelsesdækslet af stål for at frigøre låseanordningen.

Udskift båndet, og sørg for, at båndet er centreret.

Tryk låseanordningen på spændarmen mod ståldækslet for at aktivere spændkraften.

Udskiftning af båndet FBS-B 13

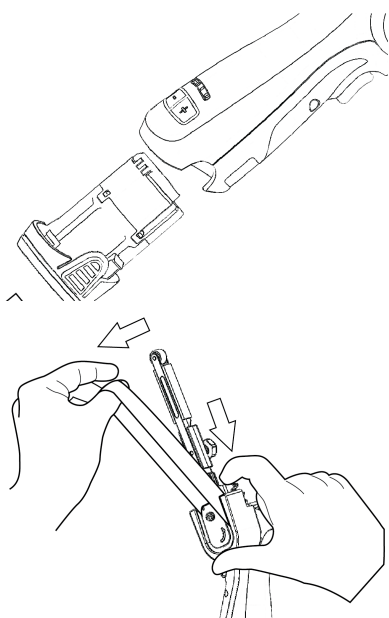

Fjern batteriet.

Tryk på pladen for at mindske båndspændkraften.

Hold trykket på pladen for at skifte båndet, og sørg for, at båndet er centreret.

Slip trykpladen for at aktivere spændkraften.

Rengøring

Brug en blød børste til at fjerne ophobet støv. Beskyt øjnene med sikkerhedsbriller under rengøringsarbejdet.

Hvis selve opladeren trænger til rengøring, aftørres den med en blød og fugtig klud. Der kan anvendes et mildt rengøringsmiddel.



ADVARSEL: Brug aldrig sprit, benzin eller lignende rengøringsmidler. Brug aldrig kaustiske midler til rengøring af plastdele.

Anvisninger til rengøring af opladeren

Snavs og fedt kan fjernes fra opladerens udvendige flader med en klud eller en blød ikke-metallisk børste. Brug ikke vand eller nogen former for rengøringsopløsninger.



Yderligere service

Service skal altid udføres af uddannet personale. For at bevare garantien på værktøjet og for at sikre, at værktøjet er optimalt sikkert og funktionsdygtigt, skal service udføres af et af Mirkas autoriserede servicecentre. Kontakt Mirkas kundeservice, din Mirka-forhandler eller gå ind på www.mirka.com for at finde det nærmeste autoriserede servicecenter.

Fejlfindingsguide

Symptom	Mulig årsag	Løsning
Den højre LED på slibemaskinen lyser ikke, når man trykker på sikkerhedsknappen.	Batteriet er ikke fastgjort rigtigt til slibemaskinen. Batteri er helt afladet.	Sæt batteriet rigtigt i. Oplad batteriet.
Slibemaskinens LED (højre) lyser rødt, og slibemaskinens hastighed falder til minimumhastigheden under slibningen.	Slibemaskinen er blevet for varm. For høj langvarig belastning	Reducer belastningen på slibemaskinen i et stykke tid, og slibemaskinens hastighed vil igen stige.
Slibemaskinens LED (højre) lyser rødt, og omløbhastigheden er lettere nedsat.	For høj kortvarig belastning.	Lad slibemaskinen arbejde ved en lavere belastning, og LED (højre) vil automatisk skifte til grønt.
Den venstre LED lyser rødt, og slibemaskinen kører ikke.	Batterispændingen er for lav.	Oplad batteriet.
Værktøjets venstre LED blinker rødt, selvom batteriet er fuldt opladet.	Batterifejl. Benyt appen til fejlfinding.	Udskift batteriet.
Værktøjets venstre LED lyser grønt, hvilket angiver normalt batteriniveau, og batteriet er korrekt fastgjort, men værktøjet vil ikke starte.	Fejl på værktøj.	Kontakt et Mirka Servicecenter.

Bortskaffelsesoplysninger

FARE



Gør udtjent elværktøj ubrugeligt ved at fjerne strømkablet.

De gældende regler i det pågældende land vedrørende miljøvenlig bortskaffelse og genanvendelse af udtjente maskiner, emballage og tilbehør skal følges.

Kun EU: Bortskaf ikke elværktøj som husholdningsaffald. I henhold til de europæiske direktiver om bortskaffelse af elektrisk og elektronisk udstyr samt implementering heraf i den nationale lovgivning skal udtjent elværktøj indsamles separat og afleveres på en miljøvenlig genbrugsplads.



Gå ind på www.mirka.com for at få flere oplysninger om REACH, RoHS og vores politik om social ansvarlighed.

Konformitätserklärung

Mirka Ltd 66850 Jeppo, Finnland

erklärt in alleiniger Verantwortung, dass die Mirka® Produkte (siehe Tabelle „Technische Daten“ für spezielle Modelle), auf die sich diese Erklärung bezieht, mit den folgenden Normen oder den normativen Dokumenten übereinstimmen: EN 62841-1:2015+AC:2015+A11:2022, EN 62841-2-4:2014+AC:2015, EN 55014-1:2021, EN 55014-2:2021, EN 300 328 V2.2.2, EN 301 489-1 V2.2.3, EN 301 489-17 V3.2.4 & EN IEC 63000:2018 gemäß den Richtlinien 2006/42/EG, 2014/53/EU, 2011/65/EU, 2015/863/EU & 2012/19/EU. Das Ladegerät entspricht folgenden Normen und Richtlinien; EN 60335-1:2012/A15:2021, EN 60335-2-29:2021/A1:2021, EN 62233:2008, EN 55014-1:2017, EN 55014-2:2015, EN 61000-3-2:2014, EN 61000-3-3:2013 & EN IEC 63000:2018 gemäß den Bestimmungen der Richtlinien 2014/35/EU, 2014/30/EU, 2011/65/EU, 2015/863/EU & 2012/19/EU.

Produkte: Mirka® FBS-B 10 & 13

<p>Jeppo 01.02.2024 Ort und Datum der Ausstellung</p>		 Stefan Sjöberg, Leitender Geschäftsführer	Fabrikant/Lieferant Mirka Ltd 66850 Jeppo, Finnland Tel.: +358 20 7602111 Fax: +358 20 7602290 www.mirka.com	
---	---	---	--	--

Übersetzung der Originalanweisung Wir behalten uns das Recht vor, zu jeder Zeit ohne vorausgegangene Ankündigung Änderungen in diesem Handbuch vorzunehmen

Wichtig

Lesen Sie die Sicherheitshinweise und die Bedienungsanleitung sorgfältig durch, bevor Sie dieses Elektrowerkzeug in Betrieb nehmen, bedienen oder warten. Bewahren Sie diese Bedienungsanleitung sorgfältig und griffbereit auf. Lesen und befolgen Sie die nationalen und örtlichen Richtlinien.

Hinweis: Die Produkte von Mirka werden ständig weiterentwickelt. Bitte besuchen Sie mirka.com, um die neueste Version dieser Anleitung zu erhalten.

Erforderliche persönliche Schutzausrüstung



Bedienungs-
anleitung lesen



Schutzbrille
tragen



Gehörschutz
tragen



Sicherheits-
handschuhe tragen



Atemschutz
maske tragen

Symbole

	Entspricht den relevanten EU-Normen
	Entspricht den relevanten UK-Normen
	Entspricht der RoHS-Richtlinie für China
	Entspricht der RCM-Richtlinie für Australien & Neuseeland
	Entspricht den EEU-Konformitätsanforderungen



Warnung: Mögliche Gefährdung, die zum Tod oder zu schweren Verletzungen und/oder Sachschäden führen kann

Achtung: Mögliche Gefährdung, die zu leichten oder mittelschweren Verletzungen und/oder Sachschäden führen kann



Allgemeine Sicherheitshinweise für Elektrowerkzeuge



WARNUNG Lesen Sie sämtliche Sicherheitsinformationen und Warnhinweise sorgfältig durch. Die Nichteinhaltung der Sicherheitsinformationen und Warnhinweise kann Unfälle durch Stromschlag, Feuer und/oder ernste Verletzungen verursachen.

Bewahren Sie alle Sicherheitshinweise und Anleitungen zur späteren Verwendung sorgfältig auf. Der Begriff „Elektrowerkzeug“ in den Sicherheitsinformationen und Warnhinweisen bezieht sich auf Ihr netzbetriebenes (mit Kabel) oder akkubetriebenes (kabelloses) Elektrowerkzeug.

1. Sicherheit am Arbeitsplatz

- a. **Sorgen Sie für einen sauberen und gut beleuchteten Arbeitsplatz.** Unordnung und schlecht beleuchtete Bereiche begünstigen Unfälle.
- b. **Setzen Sie Elektrowerkzeuge niemals in explosionsgefährdeten Bereichen ein wie z. B. in der Nähe von brennbaren Flüssigkeiten, Gasen oder Staub.** Elektrowerkzeuge erzeugen Funken, die Staub oder Gase entzünden können.
- c. **Halten Sie beim Arbeiten mit einem Elektrowerkzeug immer Abstand zu Kindern und Umstehenden.** Ablenkungen können dazu führen, dass Sie die Kontrolle verlieren.

2. Elektrosicherheit

- a. **Der Stecker des Elektrowerkzeugs muss mit der verwendeten Steckdose kompatibel sein. Verändern Sie den Stecker niemals in irgendeiner Weise. Verwenden Sie bei geerdeten Elektrowerkzeugen keine Adapterstecker.** Originalstecker und damit kompatible Steckdosen reduzieren das Risiko von Stromschlägen.
- b. **Vermeiden Sie Körperkontakt mit geerdeten Oberflächen wie Rohren, Heizkörpern, Öfen und Kühlschränken.** Es besteht ein erhöhtes Stromschlagrisiko, wenn Ihr Körper geerdet ist.
- c. **Setzen Sie Elektrowerkzeuge weder Regen noch Nässe aus.** Wasser, das in ein Elektrowerkzeug eindringt, erhöht das Risiko eines Stromschlags.
- d. **Zweckfremden Sie das Netzkabel nicht. Verwenden Sie das Netzkabel niemals, um das Elektrowerkzeug zu tragen, zu ziehen oder um den Stecker aus der Steckdose zu ziehen. Halten Sie das Netzkabel von Hitze, Ölen, scharfen Kanten und beweglichen Teilen fern.** Beschädigte oder verwickelte Netzkabel erhöhen das Risiko eines Stromschlags.
- e. **Beim Einsatz eines Elektrowerkzeugs im Freien verwenden Sie ein Verlängerungskabel, das für Außenbereiche geeignet ist.** Die Verwendung eines Netzkabels für Außenbereiche reduziert das Risiko eines Stromschlags.
- f. **Wenn der Einsatz eines Elektrowerkzeugs in feuchter Umgebung unvermeidbar ist, verwenden Sie einen Stromanschluss mit Fehlerstrom-Schutzschalter (RCD).** Die Verwendung eines Fehlerstrom-Schutzschalters reduziert das Risiko eines Stromschlags.

3. Persönliche Sicherheit

- a. **Arbeiten Sie konzentriert und umsichtig und setzen Sie gesunden Menschenverstand ein, wenn Sie mit einem Elektrowerkzeug arbeiten. Verwenden Sie das Elektrowerkzeug nicht, wenn Sie müde sind oder unter dem Einfluss von Drogen, Alkohol oder Medikamenten stehen.** Ein Moment der Unaufmerksamkeit beim Bedienen von Elektrowerkzeugen kann zu schweren Verletzungen führen.
- b. **Verwenden Sie persönliche Schutzausrüstung. Tragen Sie immer eine Schutzbrille.** Schutzausrüstung wie eine Staubmaske, rutschfeste Sicherheitsschuhe, ein Schutzhelm oder ein Gehörschutz, die unter geeigneten Bedingungen verwendet werden, reduzieren Personenschäden.
- c. **Vermeiden Sie ein unbeabsichtigtes Starten des Elektrowerkzeugs. Stellen Sie sicher, dass der Schalter auf „Aus“ steht, bevor Sie das Werkzeug an die Stromversorgung/einen Akku anschließen, hochheben oder tragen.** Das Tragen von Elektrowerkzeugen mit dem Finger am Schalter oder das Anschließen von Werkzeugen an die Stromversorgung, wenn der Schalter auf „Ein“ steht, führt zu Unfällen.
- d. **Entfernen Sie sämtliche Einstell- oder Schraubenschlüssel, bevor Sie das Elektrowerkzeug einschalten.** Schrauben- oder Einstellschlüssel, die versehentlich nicht von rotierenden Teilen des Elektrowerkzeugs abgezogen wurden, können zu Verletzungen führen.

- e. **Lehnen Sie sich nicht zu weit vor. Sie müssen jederzeit unbedingt einen festen Stand haben und das Gleichgewicht halten.** Dies ermöglicht eine bessere Kontrolle des Elektrowerkzeugs in unerwarteten Situationen.
- f. **Kleiden Sie sich entsprechend. Tragen Sie keine weite Kleidung oder Schmuck. Halten Sie Ihre Haare, Kleidung und Handschuhe in sicherem Abstand zu sich bewegenden Teilen.** Lockere Kleidung, Schmuck oder langes Haar können von sich bewegenden Teilen erfasst werden.
- g. **Wenn Anschlüsse für Staubabsaug- bzw. -sammelinheiten vorgesehen sind, stellen Sie sicher, dass diese angeschlossen und ordnungsgemäß verwendet werden.** Der Einsatz von Staubabsaugeinheiten kann staubbedingte Gefahren reduzieren.
- h. **Achten Sie darauf, dass die Routine, die Sie durch den regelmäßigen Gebrauch von Elektrowerkzeugen erhalten haben, nicht dazu führt, dass Sie nachlässig werden und die Sicherheitsprinzipien vernachlässigen.** Ein Moment der Unachtsamkeit kann zu schweren Verletzungen führen.

4. Verwendung und Pflege von Elektrowerkzeugen

- a. **Überlasten Sie das Elektrowerkzeug nicht. Verwenden Sie das passende Elektrowerkzeug für Ihre Anwendung.** Das passende Elektrowerkzeug erledigt die Arbeit besser, sicherer und mit der Leistung, für die es entwickelt wurde.
- b. **Verwenden Sie das Elektrowerkzeug nicht, wenn es nicht über den Schalter ein- bzw. ausgeschaltet werden kann.** Ein Elektrowerkzeug, das nicht über den Ein/Aus-Schalter gesteuert werden kann, stellt eine Gefahr dar und muss repariert werden.
- c. **Ziehen Sie den Stecker aus der Stromversorgung und/oder entfernen Sie den Akku vom Elektrowerkzeug, bevor Sie Einstellungen vornehmen oder Zubehör wechseln und bevor Sie das Elektrowerkzeug lagern.** Solche vorbeugenden Sicherheitsmaßnahmen reduzieren das Risiko, dass das Elektrowerkzeug versehentlich gestartet wird.
- d. **Bewahren Sie nicht benutzte Elektrowerkzeuge außerhalb der Reichweite von Kindern auf und stellen Sie sicher, dass ausschließlich Personen, die mit dem Elektrowerkzeug oder dessen Bedienung vertraut sind, das Elektrowerkzeug bedienen.** In den Händen ungeübter Benutzer stellen Elektrowerkzeuge eine Gefahr dar.
- e. **Pflegen Sie Elektrowerkzeuge und Zubehör. Überprüfen Sie, ob bewegliche Teile falsch ausgerichtet oder blockiert sind, ob Teile defekt sind oder ob andere Bedingungen vorliegen, die den Betrieb des Werkzeugs beeinträchtigen können. Lassen Sie das Werkzeug reparieren, wenn es Beschädigungen aufweist, bevor Sie es benutzen.** Viele Unfälle werden durch mangelhaft gewartete Werkzeuge verursacht.
- f. **Sorgen Sie dafür, dass Schneid- und Trennwerkzeuge scharf und sauber sind.** Bei richtig gewarteten Schneid- und Trennwerkzeugen mit scharfen Schnittkanten ist die Gefahr geringer, dass sie blockieren und sie sind einfacher zu handhaben.
- g. **Verwenden Sie das Elektrowerkzeug, Zubehör, Einsätze usw. nur in Übereinstimmung mit dieser Anleitung und berücksichtigen Sie dabei die Arbeitsbedingungen und die auszuführenden Arbeiten.** Der Einsatz des Elektrowerkzeugs für eine andere als die vorgesehene Verwendung kann zu einer gefährlichen Situation führen.
- h. **Sorgen Sie dafür, dass Griffe und Griffflächen trocken, sauber sowie frei von Öl und Schmierfett sind.** Rutschige Griffe und Griffflächen machen es unmöglich, das Werkzeug sicher zu handhaben und in unerwarteten Situationen zu kontrollieren.

5. Verwendung und Pflege von Akku-Werkzeugen

- a. **Verwenden Sie zum Laden nur das vom Hersteller angegebene Ladegerät.** Es besteht Brandgefahr, wenn ein Ladegerät zum Aufladen eines Akkus verwendet wird, der nicht für dieses Ladegerät geeignet ist.
- b. **Verwenden Sie Elektrowerkzeuge nur mit den spezifischen, zum Gerät passenden Akkus.** Die Verwendung anderer Akkus kann zu Brand oder Verletzungen führen.
- c. **Lagern Sie den Akku nicht in der Nähe von anderen Metallgegenständen wie Büroklammern, Münzen, Nägeln, Schrauben oder anderen kleinen Metallgegenständen, die eine Überbrückung der beiden Pole verursachen können.** Ein Kurzschließen der Akku-Pole kann zu Verbrennungen oder Brand führen.
- d. **Unter missbräuchlichen Bedingungen kann Flüssigkeit aus dem Akku austreten; Kontakt vermeiden. Bei versehentlichem Kontakt mit Wasser spülen. Falls die Flüssigkeit in die Augen gelangt einen Arzt aufsuchen.** Aus dem Akku austretende Flüssigkeit kann Reizungen und Verbrennungen verursachen.
- e. **Verwenden Sie keine Akkus oder Werkzeuge, die beschädigt sind oder modifiziert wurden.** Beschädigte oder modifizierte Akkus können ein unberechenbares Verhalten zeigen, das Brand-, Explosions- oder Verletzungsgefahr nach sich ziehen kann.
- f. **Schützen Sie Akku oder Werkzeug vor Feuer oder hohen Temperaturen.** Eine Exposition gegenüber Feuer oder Temperaturen über 130 °C kann zu einer Explosion führen.
- g. **Folgen Sie den Ladeanweisungen und laden Sie den Akku oder das Werkzeug nicht außerhalb des in den Anweisungen angegebenen Temperaturbereichs.** Inkorrektes Laden oder das Laden bei Temperaturen außerhalb des spezifizierten Temperaturbereichs kann die Brandgefahr erhöhen und den Akku beschädigen.

6. Service und Wartung

- a. **Lassen Sie Ihr Elektrowerkzeug von qualifiziertem Fachpersonal warten und verwenden Sie nur Original-Ersatzteile.** Hierdurch wird sichergestellt, dass die Sicherheit des Elektrowerkzeugs erhalten bleibt.
- b. **Beschädigte Akkus niemals warten.** Akkus dürfen nur vom Hersteller oder autorisierten Servicewerkstätten gewartet werden.



Sicherheitsbestimmungen für Akku und Ladegerät

- Wichtige Sicherheits- und Bedienungshinweise für Ihren Akku und Ihr Ladegerät. Lesen Sie alle mit dem Ladegerät, dem Akku und dem Werkzeug bereitgestellten Sicherheits- und Bedienungshinweise sorgfältig durch.
- Setzen Sie den Akku nicht in das Ladegerät ein, wenn das Akkugehäuse gesprungen oder beschädigt ist. Es besteht die Gefahr von Stromschlag oder elektrischem Schock.
- Achten Sie darauf, dass keine Flüssigkeit in das Ladegerät eindringt. Dies kann zu einem elektrischen Schock führen.
- Dieses Ladegerät ist ausschließlich zum Laden aufladbarer Akkus bestimmt.
- Platzieren Sie keine Gegenstände auf dem Ladegerät oder stellen Sie es in der Nähe von Wärmequellen oder auf einer weichen Oberfläche ab, die zu exzessiver Wärmeentwicklung im Inneren des Geräts führen kann.
- Stellen Sie sicher, dass das Kabel so geführt wird, dass es keinen Beschädigungen oder Belastungen ausgesetzt wird und dass nicht die Gefahr besteht, dass Personen darauf treten oder über das Kabel stolpern.
- Benutzen Sie das Ladegerät nicht, wenn es starken Schlägen ausgesetzt war, auf den Boden gefallen ist oder auf andere Art beschädigt wurde.
- Bewahren Sie das Gerät und den Akku KEINESFALLS in Umgebungen auf, in denen die Temperatur 50 °C erreichen oder übersteigen kann.
- Das Ladegerät ist für den Anschluss an die herkömmliche Standardspannung (100–240 VAC) konzipiert. Versuchen Sie nicht, das Gerät mit anderen Spannungen zu betreiben.
- Kinder sollten beaufsichtigt werden, um sicherzustellen, dass sie nicht mit dem Gerät spielen.



Zusätzliche Sicherheitshinweise

- Stellen Sie sicher, dass das zu schleifende Werkstück gut fixiert ist
- Entfernen Sie beim Transport der Maschine immer den Akku.
- Erhöhen Sie nicht die Drehzahl des Werkzeugs, ohne zuvor Sicherheitsmaßnahmen zum Schutz von Personen oder Objekten in der Umgebung für den Fall durchgeführt zu haben, dass sich das Schleifmittel oder andere bewegliche Teile lösen.
- Bitte lesen Sie die Bedienungsanleitung durch, bevor Sie das Gerät in Betrieb nehmen. Alle Anwender müssen in vollem Umfang für den sicheren, vorschriftsmäßigen Umgang mit diesem Werkzeug geschult werden
- Alle Wartungsarbeiten dürfen nur von geschultem Personal ausgeführt werden. Wenden Sie sich an ein autorisiertes Mirka Service-Center, wenn Ihre Maschine gewartet werden muss.
- Nehmen Sie das Gerät sofort außer Betrieb, wenn eine Störung vorzuliegen scheint und veranlassen Sie umgehend, dass das Gerät gewartet und repariert wird
- Unterbrechen Sie vor dem Austauschen des Schleifmittels immer die Stromversorgung.
- Die Maschine darf niemals transportiert, verwahrt oder unbeaufsichtigt abgelegt werden, solange sie noch an die Stromversorgung angeschlossen ist.
- Halten Sie beim Arbeiten Ihre Hände vom rotierenden Schleifteller fern
- Tragen Sie bei der Verwendung dieser Maschine immer die erforderliche persönliche Schutzausrüstung in Übereinstimmung mit den Herstellerangaben und den lokalen/nationalen Normen.
- Lesen Sie das Material Sicherheitsdatenblatt (Materials Safety Data Sheet, MSDS) für die Arbeitsoberfläche.
- Stellen Sie die Arbeit ein und suchen Sie einen Arzt auf, wenn Beschwerden an Händen/Handgelenken auftreten. Eintönige Arbeiten und Bewegungsmuster sowie eine Überbeanspruchung durch Vibration können Verletzungen an den Händen, Handgelenken und Armen nach sich ziehen.

Zusätzliche Informationen zu Akku und Ladegerät

- Versuchen Sie unter keinen Umständen, den Akku zu öffnen. Wenn das Kunststoffgehäuse des Akkus gesprungen oder beschädigt ist, muss der Akku sofort außer Betrieb genommen und darf nicht erneut geladen werden.

Zusätzliche Sicherheitshinweise

Einige Stäube, die beim maschinellen Schleifen, Sägen, Glätten, Bohren und anderen Bauarbeiten entstehen, können Chemikalien enthalten, von denen bekannt ist, dass sie Krebs, Geburtsfehler oder andere reproduktive Schädigungen verursachen. Zu diesen Chemikalien gehören beispielsweise:

- Blei von Lacken auf Bleibasis,
- kristalline Kieselsäure von Ziegeln und Zement und anderen Mauerwerksprodukten sowie
- Arsen und Chrom von chemisch behandeltem Holz.

Ihr Risiko durch diese Expositionen variiert, je nachdem, wie häufig Sie diese Art von Arbeit ausführen. So verringern Sie die Exposition gegenüber diesen Chemikalien: Arbeiten Sie in einem gut belüfteten Bereich und verwenden Sie zugelassene Sicherheitsausrüstungen, z. B. Staubmasken, die speziell zum Herausfiltern mikroskopischer Partikel entwickelt wurden.

Produktkonfiguration/-spezifikationen

Mirka®	FBS-B 10	FBS-B 13
Spannung	12 VDC	12 VDC
Drehzahl	2200 –18000 U/min	2200 –18000 U/min
Gewicht (nur Werkzeug)	0,70 kg	0,74 kg
Bandgröße	10 x 330 mm	13 x 457 mm
Bandgeschwindigkeit	2,6 – 20,5 m/s	2,5 – 19,6 m/s

Akku-Ladegerät	Mirka BCA 108
Eingangsspannung	100–240 VAC, 50–60Hz
Ladezeit	< 50 min (2,5 Ah) < 100 min (5,0 Ah)
Lagertemperaturbereich	-20 °C – 80 °C
Ladetemperatur	4 °C – 40 °C
Abmessungen	191 x 102 x 86 mm
Gewicht	0,66 kg
Schutzgrad	II / 

Akku	Mirka BPA 10825	Mirka BPA 10850	Mirka BPA 11125	Mirka BPA 11150
Typ	Aufladbar Li-ion	Aufladbar Li-ion	Aufladbar Li-ion	Aufladbar Li-ion
Batteriespannung	10,8 VDC	10,8 VDC	11,1 VDC	11,1 VDC
Kapazität	2,5 Ah / 27,0 Wh	5,0 Ah / 54,0 Wh	2,5 Ah / 27,75 Wh	5,0 Ah / 55,5 Wh
Gewicht	0,18 kg	0,38 kg	0,18 kg	0,38 kg
Intelligenter Akku	Ja	Ja	Ja	Ja

Lautstärke und Vibrationen

Die gemessenen Werte können zum Vergleich von Maschinen miteinander und in einer vorläufigen Expositionsbeurteilung verwendet werden.

Cordless	FBS-B 10	FBS-B 13
Schalldruckpegel (L_{pA})	72,0 dB(A)	72,0 dB(A)
Schalleistungspegel (L_{WA})	80,0 dB(A)	80,0 dB(A)
Messunsicherheit Lautstärke K_{WA}	3,0 dB(A)	3,0 dB(A)

Cordless	FBS-B 10	FBS-B 13
Vibration emission value a_h *	3,125 m/s ²	3,125 m/s ²
Messunsicherheit der Vibrationsemissionen K_{PA} *	1,5 m/s ²	1,5 m/s ²

Spezifikationen können zu jeder Zeit ohne vorausgegangene Ankündigung geändert werden. Das Modellsortiment kann sich von Markt zu Markt unterscheiden.

* Die Werte in den Tabellen stammen von Laborprüfungen in Übereinstimmung mit angegebenen Richtlinien und Grundnormen und sind nicht für eine Risikobewertung ausreichend. Die Werte an einem bestimmten Arbeitsplatz können höher als die erklärten Werte sein. Die tatsächlichen Werte und das tatsächliche Risiko/die tatsächliche Verletzungsgefahr, denen eine Person ausgesetzt wird, sind für jede Situation einmalig und von der Umgebung, der Arbeitsweise der betreffenden Person, dem verwendeten Material, dem Arbeitsplatz sowie von der Arbeitsdauer und der körperlichen Konstitution des Benutzers abhängig. Mirka Ltd kann nicht für die Folgen verantwortlich gemacht werden, wenn für jegliche individuelle Risikobewertung statt der tatsächlichen Expositionswerte die angegebenen Werte verwendet werden.

Weitere Informationen über Arbeitsgesundheit und -sicherheit sind auf folgenden Webseiten erhältlich:

<https://osha.europa.eu/en> (Europe) or <http://www.osha.gov> (USA)

Bestimmungsgemäße Verwendung

Diese Schleifmaschine ist für das Schleifen unterschiedlicher Materialarten, wie z. B. Lacke, Metall, Holz, Kompositstoffe, Kunststoff usw. vorgesehen, wobei ein für den jeweiligen Zweck geeignetes Schleifmittel zu verwenden ist. Verwenden Sie diese Maschine für andere Zwecke als die angegebenen, müssen Sie hierzu mit dem Hersteller oder einem der autorisierten Vertriebshändler Rücksprache halten. Alle Wartungs- oder Reparaturarbeiten, bei denen ein Öffnen des Motorgehäuses erforderlich ist, dürfen nur von einem autorisierten Service Center ausgeführt werden.

Akku und Ladegerät

- Der Akku ist bei Lieferung nicht komplett geladen. Lesen Sie zuerst die Sicherheitshinweise durch, bevor Sie Ihren Akku im Einklang mit der Bedienungsanleitung laden.
- Für eine optimale Ladekapazität sollte der Akku bei einer Umgebungstemperatur zwischen 18 °C und 24 °C geladen werden. Um eine Beschädigung des Akkus zu vermeiden, darf dieser bei Lufttemperaturen von unter 4 °C oder über 40 °C nicht geladen werden.
- Für eine optimale Lebensdauer des Akkus empfehlen wir Folgendes:
Lagern und laden Sie Ihren Akku an einem kühlen Ort. Temperaturen, die über oder unter der normalen Raumtemperatur liegen, verkürzen die Lebensdauer des Akkus.
Lagern Sie den Akku niemals in entladene Zustand. Laden Sie den Akku direkt nach dem Entladen auf.
- Alle Akkus entladen sich im Laufe der Zeit. Je höher die Temperatur, desto schneller entladen sie.

Wenn Sie Ihr Werkzeug über einen langen Zeitraum nicht verwenden, muss der Akku monatlich geladen werden. Dies verlängert die Lebensdauer des Akkus.

Ladevorgang

- Schließen Sie das Netzkabel an das Ladegerät und danach an die Stromversorgung an, bevor Sie den Akku einsetzen. Darauf leuchten alle drei LED-Ladeanzeigen für zwei Sekunden auf.
- Setzen Sie den Akku in das Ladegerät ein. Die LED-Ladeanzeigen beginnen innerhalb von 30 Sekunden zu blinken.
- Während des Ladevorgangs zeigen die LED-Ladeanzeigen den Status wie folgt an:
 - Während des Ladevorgangs blinken drei LED-Ladeanzeigen in Folge.
 - Bei geladenem Akku leuchten alle drei LED-Ladeanzeigen kontinuierlich.
- Der Ladevorgang dauert für einen BPA 10825/11125 Akku ca. 50 Minuten und ca. 100 Minuten für einen BPA 10850/11150 Akku.

HINWEIS! Mit diesem Ladegerät können nur Mirka 12V-Akkus geladen werden.

HINWEIS! Die Ladezeit kann aufgrund von Umgebungstemperatur und Akkuzustand länger sein.

LED-Anzeige des BCA 108-Ladegeräts

LED						
3						
2						
1						
Status	 Pre-charge (Trickle charge)	 Charging...	 Charging...	 Charging finished	 Over temperature	 Battery failure

Remain continuously on

Flashing

Ladegerät-Fehlermeldungen

Das Ladegerät zeigt an, wenn:

- Ein Akku überhitzt ist. Alle drei LED-Ladeanzeigen blinken. Entfernen Sie den Akku und lassen Sie ihn 15–30 min abkühlen, bevor Sie ihn erneut einsetzen.
- Es im Ladegerät oder dem Akku zu einer Fehlfunktion kommt. Zwei der LED-Ladeanzeigen blinken. Entfernen Sie den Akku und lassen Sie ihn abkühlen. Setzen Sie den Akku erneut in das Ladegerät ein. Wenn weiterhin zwei der LED-Ladeanzeigen leuchten, deutet dies darauf hin, dass Akku oder Ladegerät gewartet werden müssen.

Inbetriebnahme des Werkzeugs

1. Achten Sie beim Auspacken immer darauf, dass die Maschine intakt, komplett und frei von Transportschäden ist. Verwenden Sie niemals ein beschädigtes Gerät.
2. Vergewissern Sie sich, dass der Spannarm ordnungsgemäß am Werkzeug befestigt ist und dass die Wärmeschutzabdeckung aus Kunststoff, der Gummischutz und andere Teile korrekt am Spannarm angebracht sind.

FBS-B 10 Spannarm-Baugruppe am Werkzeug:

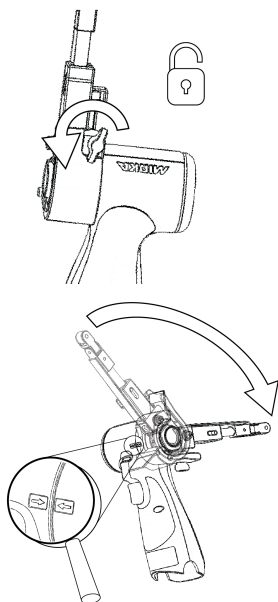

Vergewissern Sie sich, dass das Spannlloch konzentrisch und rechtwinklig zur Metallhülse des Werkzeugs ausgerichtet ist und dass die Flügelmutter geöffnet ist.

Die beiden Pfeile auf dem Werkzeugkörper und der Wärmeschutzabdeckung des Spannarms müssen zueinander zeigen.

Drücken Sie den Arm vorsichtig bis zum Anschlag gegen das Kunststoffgehäuse und stellen Sie sicher, dass der Kippwinkelbegrenzer aus Kunststoff in den Spannarm einrastet, positionieren Sie den Arm im gewünschten Winkel und ziehen Sie die Flügelmutter an.

Der Arm kann in jedem gewünschten Winkel innerhalb des Einstellbereichs (-90° bis 90°) fixiert werden.

FBS-B 13 Spannarm-Baugruppe am Werkzeug:

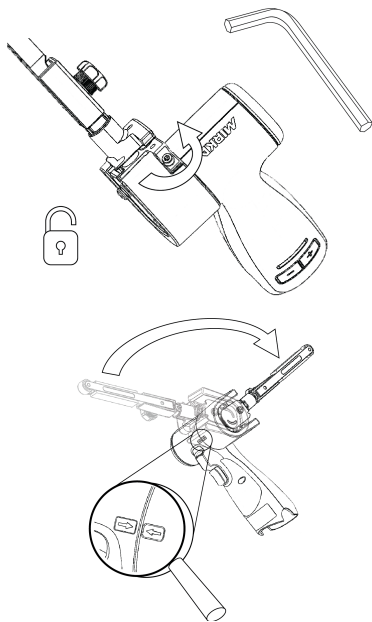

Vergewissern Sie sich, dass das Spannloch konzentrisch und rechtwinklig zur Metallhülse des Werkzeugs ausgerichtet ist und dass die 3-mm-Sechskantmutter geöffnet ist.

Vergewissern Sie sich, dass das kleine Spannteil korrekt ausgerichtet ist, damit die Spannfläche des Werkzeugs bei der Montage nicht beschädigt wird.

Drücken Sie den Arm vorsichtig bis zum Anschlag gegen das Kunststoffgehäuse und stellen Sie sicher, dass der Kippwinkelbegrenzer aus Kunststoff in den Spannarm einrastet, positionieren Sie den Arm im gewünschten Winkel und ziehen Sie die Sechskantmutter an.

Der Arm kann in jedem gewünschten Winkel innerhalb des Einstellbereichs (-90° bis 90°) fixiert werden.

3. Lassen Sie den geladenen Akku mit einem Klick in der Schleifmaschine einrasten.

Anwendungshinweise

- Die Maschine ist als handgeführte Maschine vorgesehen. Sie kann in jeder Position eingesetzt werden.
- Wählen Sie ein passendes Schleifband aus und befestigen Sie es an der Maschine. Vergewissern Sie sich, dass das Schleifmittel auf der vorderen Riemenscheibe zentriert ist, und stellen Sie die Ausrichtung bei FBS-B 10 mit der kleinen Sechskantmutter, bei FBS-B 13 mit dem Kunststoffknopf an der Seite des Spannarms ein.

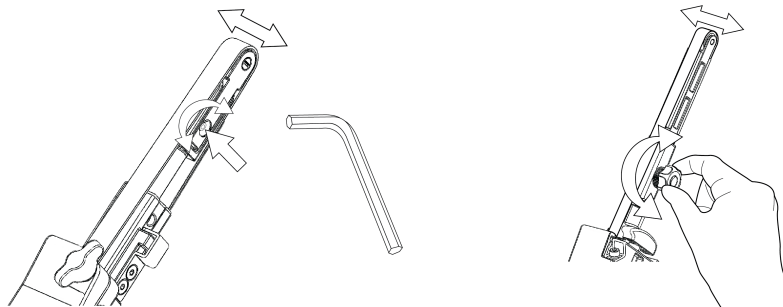

- Die Schleifmaschine kann jetzt durch Betätigen des Schalters aktiviert/eingeschaltet werden.
- Das Gerät läuft und ist aktiviert, solange der Schalter betätigt wird. Nach dem Loslassen des Schalters bleibt die Schleifmaschine stehen, ist aber für kurze Zeit aktiviert, bevor sie automatisch deaktiviert/ausgeschaltet wird.
- Wenn die Schleifmaschine im aktiven Modus ist, leuchtet die rechte LED-Anzeige grün.
- Im aktiven Modus zeigt die linke LED-Anzeige den Ladestatus des Akkus an:

Grün: Akkuladestatus ist OK.

Blinkt grün/rot: Akkuladestatus ist schwach.

Rot: Akkuspannung ist zu niedrig. Die Schleifmaschine ist nicht betriebsbereit.

- Die Maschine hat zwei Betriebsarten zum Einstellen der Geschwindigkeit. In der Standardbetriebsart wird die Drehzahl linear durch Ändern der Position des Zugschalters gesteuert. In der anderen Betriebsart läuft die Maschine mit der eingestellten Max.-Drehzahl, sobald sie eingeschaltet wird. Um zwischen den Betriebsarten zu wechseln, während die Maschine sich im aktiven Modus befindet, gleichzeitig die rpm+ und rpm- Tasten drücken.
- Im aktiven Modus kann die maximale Drehzahl durch Betätigen der rpm+ und rpm- Tasten am Werkzeuggriff geändert werden. Die Drehzahl kann in Schritten von 2.200, 4.000, 6.000, 9.000, 12.000, 15.000 und 17.000 U/min geändert werden.
- Die Drehzahleinstellung kann gesperrt werden, um ein versehentliches Ändern der Drehzahl zu verhindern. Um die Drehzahl zu sperren:
 1. Warten Sie, bis die Schleifmaschine nicht im aktiven Modus ist.
 2. Halten Sie gleichzeitig die rpm+ und rpm- Tasten und betätigen Sie dann den Schalter.
 3. Zum Entsperren der Drehzahl den Vorgang wiederholen.

Wenn bei arretierter Drehzahl die rpm+ oder rpm- Taste gedrückt wird, blinkt die rechte LED zweimal rot und die Drehzahl ändert sich nicht.

- Halten Sie die Maschine immer nahe an der Arbeitsfläche, bevor Sie mit dem Schleifen beginnen. Entfernen Sie das Werkzeug von der zu bearbeitenden Fläche, bevor Sie den Poliervorgang beenden. Andernfalls können aufgrund einer zu hohen Geschwindigkeit des Schleifpapiers auf der bearbeiteten Fläche Furchen entstehen.
- Nach Beendigung des Schleifvorgangs entfernen Sie den Akku aus der Schleifmaschine, indem Sie gleichzeitig die Knöpfe auf beiden Seiten eindrücken und den Akku aus dem Werkzeug entnehmen. Laden Sie den Akku.

Arbeitslicht



Achtung: Schauen Sie nicht direkt in das Arbeitslicht!

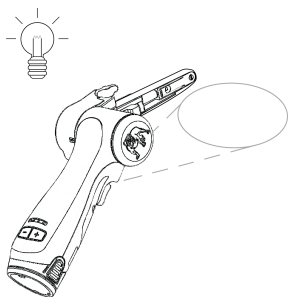

Diese Maschine ist mit einem Arbeitslicht ausgestattet, das in einem Winkel von 30° nach vorne ausgerichtet ist.

Betätigen Sie den Zugschalter, um das Licht zu aktivieren.

Die Beleuchtung schaltet sich nach dem Loslassen des Schalters nach 60 Sekunden automatisch aus.

Bluetooth

Dieses Werkzeug ist mit der Bluetooth®-Niedrigenergie-Technologie ausgerüstet und kann mit der myMirka-App verbunden werden, über die auf weitere Werkzeugfunktionen zugegriffen werden kann. Weitere Informationen über die App-Funktionalität und ob diese in Ihrem Land verfügbar ist, erhalten Sie auf www.mirka.com/mymirka

Aktivieren Sie Bluetooth auf Ihrer Mirka® FBS-B 10 & 13 wie folgt:

1. Setzen Sie den Akku in das Werkzeug ein.
2. Drücken und halten Sie die rpm+-Taste, während Sie das Werkzeug durch Betätigen des Schalters einschalten.
3. Die mittlere LED-Anzeige blinkt grün, um anzuzeigen, dass Bluetooth aktiviert und anschlussbereit ist.
4. Die mittlere LED-Anzeige leuchtet grün, wenn das Werkzeug mit einem anderen Bluetooth-Gerät verbunden ist.
5. Bluetooth wird deaktiviert, sobald das Werkzeug deaktiviert/ausgeschaltet wird.

HINWEIS! Wenn die App nicht installiert oder in Ihrem Land nicht verfügbar ist, darf Bluetooth nicht aktiviert werden.

Die Bluetooth®-Wortmarke und -Logos sind Eigentum der Bluetooth SIG, Inc. Die Nutzung dieser Marken durch Mirka Ltd erfolgt unter Lizenz. Andere Marken und Produktnamen sind Eigentum der jeweiligen Rechteinhaber.

Wartung



Vor Beginn der Wartungsarbeiten sicherstellen, dass der Akku aus der Maschine entfernt wurde!
Verwenden Sie ausschließlich Mirka-Originalersatzteile!

Austauschen des Schleifbands FBS-B 10

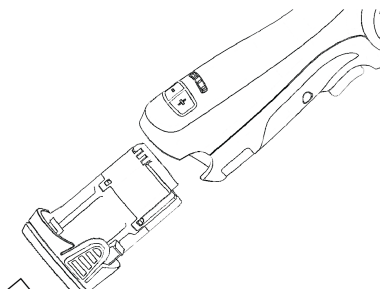

Akku entfernen.

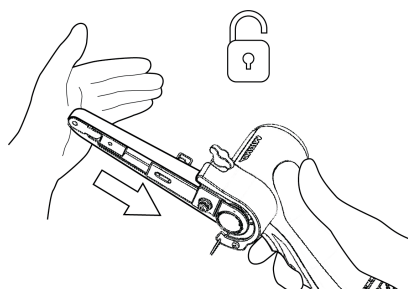

Drücken Sie den Spannarm in Richtung der Stahlschutzabdeckung, um die Sperrfunktion zu lösen.

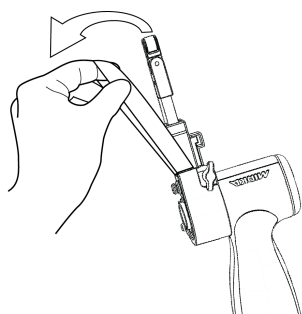

Tauschen Sie das Schleifband aus und stellen Sie dabei sicher, dass das Schleifband zentriert ist.

Drücken Sie zum Spannen die Sperrfunktion am Spannarm in Richtung Stahlabdeckung.

Austauschen des Schleifbands FBS-B 13

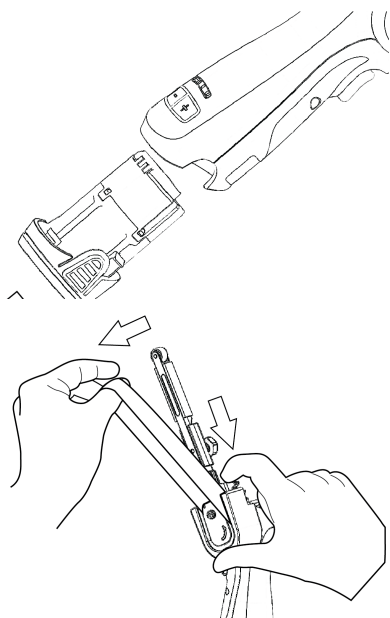

Akku entfernen.

Drücken Sie auf die Platte, um die Bandspannung zu lösen.

Halten Sie die Platte gedrückt, um das Schleifband auszutauschen und stellen Sie sicher, dass das Schleifband zentriert ist.

Lassen Sie die Druckplatte los, um Spannung zu erzeugen.

Reinigung

Verwenden Sie eine weiche Bürste, um eventuelle Staubablagerungen zu entfernen. Tragen Sie beim Reinigen eine Schutzbrille, um Ihre Augen zu schützen.

Wenn der Maschinenkörper gereinigt werden muss, wischen Sie ihn mit einem weichen, feuchten Tuch ab. Es kann ein mildes Reinigungsmittel verwendet werden.



WARNUNG! Verwenden Sie niemals Alkohol, Benzin oder andere Reiniger. Verwenden Sie zum Reinigen der Kunststoffteile niemals Laugen oder Ätzmittel.

Reinigungsanweisungen für das Ladegerät

Schmutz und Fett können von der Außenseite des Ladegeräts mit einem Tuch oder einer weichen Metallbürste entfernt werden. Verwenden Sie kein Wasser oder Reinigungsmittel.



Weitergehender Service

Der Service darf nur von geschultem Personal ausgeführt werden. Um den Gewährleistungsanspruch zu bewahren und eine optimale Funktion und Sicherheit der Maschine sicherzustellen, muss der Service von einem autorisierten Mirka Service-Center ausgeführt werden. Wenden Sie sich an den Mirka Kundendienst oder besuchen Sie www.mirka.com, um Ihr autorisiertes Mirka Service-Center Ihrer Nähe zu finden.

Fehlerbehebung

Symptom	Mögliche Ursache	Lösung
Die rechte LED-Anzeige der Schleifmaschine leuchtet nicht auf, wenn der Schalter betätigt wird.	Vermutlich ist der Akku nicht korrekt in der Schleifmaschine eingesetzt. Der Akku ist komplett entladen.	Setzen Sie den Akku korrekt ein. Laden Sie den Akku.
Die LED (rechts) der Maschine leuchtet rot und die Maschine geht beim Schleifen auf die minimale Drehzahl herunter.	Die Temperatur in der Schleifmaschine ist zu hoch Der Druck auf das Gerät ist für längere Zeit zu hoch.	Üben Sie für einen Moment weniger Druck auf die Schleifmaschine aus, dann steigt die Drehzahl des Geräts wieder.
Die (rechte) LED-Anzeige der Schleifmaschine leuchtet rot, die Drehzahl reduziert sich leicht.	Der Druck auf das Gerät ist für einen kurzen Moment zu hoch.	Üben Sie weniger Druck auf das Gerät aus, dann schaltet die (rechte) LED-Anzeige automatisch wieder auf grün.
Die linke LED-Anzeige leuchtet rot und die Schleifmaschine läuft nicht.	Die Akkuspannung ist zu gering.	Laden Sie den Akku.
Die linke LED-Anzeige der Maschine blinkt rot, obwohl der Akku geladen ist.	Akkuversagen. Bitte nutzen Sie die App zur Fehlerdiagnose.	Akku austauschen.
Die linke LED der Maschine leuchtet grün, was einen normalen Akkustand anzeigt, und der Akku ist ordnungsgemäß angeschlossen, aber die Maschine lässt sich nicht starten.	Maschinenfehler.	Bitte wenden Sie sich an ein Mirka Service Center.

Information zur Entsorgung

GEFAHR



Die Geräte müssen durch Entfernen des Netzkabels unbrauchbar gemacht werden.

Beachten Sie die nationalen Regeln und Bestimmungen zur umweltgerechten Entsorgung und zum Recycling von ausgedienten Maschinen, Verpackungen und Zubehör.

Nur EU: Elektrowerkzeuge dürfen nicht als Hausmüll entsorgt werden. In Übereinstimmung mit EU-Richtlinien über die Entsorgung von Elektro- und Elektronik-Altgeräten und deren Umsetzung in nationales Recht müssen Elektrowerkzeuge, die das Ende ihrer Lebensdauer erreicht haben, getrennt entsorgt und einer umweltgerechten Wiederverwertung zugeführt werden.



Weitere Informationen zu REACH, RoHS und unserer sozialen Verantwortung als Unternehmen finden Sie auf www.mirka.com

Δήλωση συμμόρφωσης

Mirka Ltd, 66850 Jeppo, Φινλανδία

δηλώνουμε με αποκλειστική μας ευθύνη ότι τα προϊόντα Mirka® (που παρατίθενται πιο κάτω, και βλ. τον πίνακα “Τεχνικά στοιχεία” για το συγκεκριμένο μοντέλο), στα οποία αναφέρεται η παρούσα δήλωση, συμμορφώνονται με τα παρακάτω πρότυπα και άλλα κανονιστικά έντυπα: EN 62841-1:2015+AC:2015+A1 1:2022, EN 62841-2-4:2014+AC:2015, EN 55014-1:2021, EN 55014-2:2021, EN 300 328 V2.2.2, EN 301 489-1 V2.2.3, EN 301 489-17 V3.2.4 & EN IEC 63000:2018 σύμφωνα με τις οδηγίες 2006/42/EK, 2014/53/EE, 2011/65/EE, 2015/863/EE και 2012/19/EE. Ο φορτιστής μπαταριών συμμορφώνεται με τα εξής πρότυπα και οδηγίες: EN 60335-1:2012/A15:2021, EN 60335-2-29:2021/A1:2021, EN 62233:2008, EN 55014-1:2017, EN 55014-2:2015, EN 61000-3-2:2014, EN 61000-3-3:2013 και EN IEC 63000:2018 σύμφωνα με τις οδηγίες 2014/35/EE, 2014/30/EE, 2011/65/EE, 2015/863/EE και 2012/19/EE.

Προϊόντα: Mirka® FBS-B 10 & 13

<p>Jeppo, 01/02/2024 Τόπος και ημερομηνία έκδοσης</p>	 Εταιρεία	 Stefan Sjöberg, Διευθύνων σύμβουλος	<p>Κατασκευαστής/Προμηθευτής Mirka Ltd 66850 Jeppo, Φινλανδία Τηλ. +358 20 760 2111 Φαξ +358 20 760 2290 www.mirka.com</p>	
---	---	--	---	--

Μετάφραση των πρωτότυπων οδηγιών. Διατηρούμε το δικαίωμα να επιφέρουμε αλλαγές στο παρόν εγχειρίδιο χωρίς προηγούμενη ειδοποίηση.

Σημαντικό

Διαβάστε προσεκτικά τις υποδείξεις ασφαλείας και τις οδηγίες χρήσης που ακολουθούν πριν εγκαταστήσετε, χρησιμοποιήσετε ή συντηρήσετε το παρόν εργαλείο. Φυλάξτε τις οδηγίες σε ασφαλές και προσβάσιμο χώρο. Διαβάστε και τηρείτε τους κρατικούς και τοπικούς κανονισμούς.

Σημείωση: Τα προϊόντα Mirka εξελίσσονται συνεχώς. Για την τελευταία έκδοση αυτών των οδηγιών επισκεφθείτε τον ιστότοπο mirka.com.

Απαιτούμενος ατομικός εξοπλισμός ασφαλείας



Διαβάστε το εγχειρίδιο χρήσης



Φοράτε γυαλιά ασφαλείας



Φοράτε προστατευτικό ακοής









Φοράτε γάντια ασφαλείας



Φοράτε προσωπίδα

Σύμβολα

	<p>Συμμορφώνεται με τα σχετικά πρότυπα της ΕΕ</p>
	<p>Συμμορφώνεται με σχετικούς κανονισμούς του ΗΒ</p>
	<p>Συμμορφώνεται με την απαίτηση RoHS της Κίνας</p>
	<p>Συμμορφώνεται με τις απαιτήσεις RCM της Αυστραλίας και της Νέας Ζηλανδίας</p>

	Συμμορφώνεται με τις απαιτήσεις συμμόρφωσης της Ευρασίας
	Συμμορφώνεται με τις απαιτήσεις συμμόρφωσης της Βραζιλίας



Προειδοποίηση: Δυνητικά επικίνδυνη κατάσταση που ενδέχεται να προκαλέσει σοβαρό τραυματισμό ή θάνατο και/ή υλικές ζημιές.

Προσοχή: Δυνητικά επικίνδυνη κατάσταση που ενδέχεται να προκαλέσει ελαφρύ ή μέτριο τραυματισμό και/ή υλικές ζημιές.



Γενικές προειδοποιήσεις ασφαλείας για ηλεκτρικά εργαλεία



ΠΡΟΕΙΔΟΠΟΙΗΣΗ Διαβάστε όλες τις προειδοποιήσεις ασφαλείας και όλες τις οδηγίες. Αν δεν τηρήσετε τις προειδοποιήσεις και τις οδηγίες, ενδέχεται να προκληθεί ηλεκτροπληξία, πυρκαγιά και/ή σοβαρός τραυματισμός. **Φυλάξτε όλες τις προειδοποιήσεις και οδηγίες για μελλοντική αναφορά.** Ο όρος «ηλεκτρικό εργαλείο» στις προειδοποιήσεις αναφέρεται σε ηλεκτρικό εργαλείο ρεύματος (με καλώδιο) ή σε ηλεκτρικό εργαλείο μπαταρίας (χωρίς καλώδιο).

1. Ασφάλεια χώρου εργασίας

- Διατηρείτε τον χώρο εργασίας καθαρό και καλά φωτισμένο.** Οι ακατάστατοι ή σκοτεινοί χώροι αποτελούν αιτία ατυχημάτων.
- Μην χειρίζεστε ηλεκτρικά εργαλεία σε εκρηκτική ατμόσφαιρα, για παράδειγμα, υπό την παρουσία εύφλεκτων υγρών, αερίων ή σκόνης.** Τα ηλεκτρικά εργαλεία δημιουργούν σπινθήρες, που μπορεί να προκαλέσουν ανάφλεξη της σκόνης ή των αναθυμιάσεων.
- Διατηρείτε τα παιδιά και τα παρευρισκόμενα άτομα σε απόσταση όταν χειρίζεστε ένα ηλεκτρικό εργαλείο.** Αν αποσπαστεί η προσοχή σας, ενδέχεται να χάσετε τον έλεγχο.

2. Ηλεκτρική ασφάλεια

- Τα φics των ηλεκτρικών εργαλείων πρέπει να ταιριάζουν στην πρίζα. Μην τροποποιήσετε ποτέ το φics με κανένα τρόπο. Μην χρησιμοποιείτε φics προσαρμογών με γειωμένα ηλεκτρικά εργαλεία.** Τα μη τροποποιημένα φics και οι κατάλληλες πρίζες μειώνουν τον κίνδυνο ηλεκτροπληξίας.
- Αποφύγετε τη σωματική επαφή με γειωμένες επιφάνειες, όπως σωλήνες, καλοριφέρ, εστίες και ψυγεία.** Αν το σώμα σας είναι σε επαφή με γείωση, υπάρχει αυξημένος κίνδυνος ηλεκτροπληξίας.
- Μην εκθέτετε τα ηλεκτρικά εργαλεία όταν βρέχει ή έχει υγρασία.** Η ειςχώρηση νερού σε ένα ηλεκτρικό εργαλείο αυξάνει τον κίνδυνο ηλεκτροπληξίας.
- Μην κακομεταχειρίζεστε το καλώδιο. Μην χρησιμοποιήσετε ποτέ το καλώδιο για να μεταφέρετε, να συνδέσετε ή να αποσυνδέσετε από το ρεύμα το ηλεκτρικό εργαλείο. Διατηρείτε το καλώδιο μακριά από θερμότητα, λάδια, κοφτερές άκρες και κινούμενα μέρη.** Τα φθαρμένα ή μπερδεμένα καλώδια αυξάνουν τον κίνδυνο ηλεκτροπληξίας.
- Κατά τον χειρισμό ενός ηλεκτρικού εργαλείου σε εξωτερικό χώρο, χρησιμοποιήστε καλώδιο προέκτασης που είναι κατάλληλο για χρήση σε εξωτερικό χώρο.** Η χρήση καλωδίου κατάλληλου για χρήση σε εξωτερικό χώρο μειώνει τον κίνδυνο ηλεκτροπληξίας.
- Αν δεν μπορεί να αποφευχθεί ο χειρισμός ενός ηλεκτρικού εργαλείου σε υγρό χώρο, χρησιμοποιήστε τροφοδοσία με αντιηλεκτροπληξιακό ρελέ (RCD).** Η χρήση αντιηλεκτροπληξιακού ρελέ μειώνει τον κίνδυνο ηλεκτροπληξίας.

3. Προσωπική ασφάλεια

- Παραμείνετε σε εγρήγορση, παρακολουθείτε ό,τι κάνετε και χρησιμοποιήστε την κοινή λογική κατά τον χειρισμό ενός ηλεκτρικού εργαλείου. Μην χρησιμοποιείτε ηλεκτρικά εργαλεία όταν είστε κουρασμένοι ή υπό την επήρεια ναρκωτικών ουσιών, οισονευμάτος ή φαρμάκων.** Μια στιγμή απροσεξίας κατά τον χειρισμό ηλεκτρικών εργαλείων μπορεί να έχει ως αποτέλεσμα την πρόκληση σοβαρού τραυματισμού.
- Χρησιμοποιείτε εξοπλισμό ατομικής προστασίας. Φοράτε πάντα προστατευτικό ματιών.** Η χρήση προστατευτικού εξοπλισμού, όπως μάσκα σκόνης, αντιλιοθητικών υποδημάτων ασφαλείας, προστατευτικού κράνους ή προστατευτικού ακοής, στις ανάλογες συνθήκες, μειώνει τους τραυματισμούς.
- Αποτρέπετε τυχόν ακούσια ενεργοποίηση. Βεβαιωθείτε ότι ο διακόπτης βρίσκεται στη θέση Off πριν συνδέσετε το εργαλείο σε πηγή ρεύματος και/ή συστοιχία μπαταριών, πριν το μαζέψετε ή το μεταφέρετε.** Η μεταφορά ηλεκτρικών εργαλείων με το δάχτυλο στον διακόπτη ή η σύνδεση εργαλείων στην πρίζα με τον διακόπτη στη θέση On αποτελεί αιτία ατυχήματος.

- d. **Αφαιρέστε οποιοδήποτε κλειδί ή κλειδί ρυθμιζόμενου ανοίγματος πριν ενεργοποιήσετε το ηλεκτρικό εργαλείο.** Αν κάποιο κλειδί παραμείνει προσαρτημένο σε περιστρεφόμενο εξάρτημα του ηλεκτρικού εργαλείου, μπορεί να προκληθεί τραυματισμός.
- e. **Μην τεντώνετε υπερβολικά. Έχετε τα πόδια πάντα σταθερά στο πάτωμα και σε ισορροπία.** Με αυτόν τον τρόπο ελέγχετε καλύτερα το ηλεκτρικό εργαλείο σε απρόβλεπτες καταστάσεις.
- f. **Φοράτε κατάλληλα ρούχα. Μην φοράτε φαρδιά ρούχα ή κοσμήματα. Κρατήστε τα μαλλιά, τα ρούχα και τα γάντια σε απόσταση από κινούμενα μέρη.** Τα φαρδιά ρούχα, τα κοσμήματα ή τα μακριά μαλλιά ενδέχεται να πιαστούν σε κινούμενα μέρη.
- g. **Αν παρέχονται διατάξεις σύνδεσης σε συστήματα αναρρόφησης και συλλογής σκόνης, βεβαιωθείτε ότι είναι συνδεδεμένες και ότι χρησιμοποιούνται σωστά.** Η συλλογή σκόνης μπορεί να μειώσει τους κινδύνους που σχετίζονται με σκόνη.
- h. **Μην αφήνετε την εξοικείωση που αποκτάτε με τη συχνή χρήση του εργαλείου να σας οδηγήσει σε υπερβολικό εφησυχασμό και στην αμέλεια των αρχών ασφαλείας κατά την εργασία με το εργαλείο.** Μία επιπόλαια κίνηση μπορεί να προκαλέσει σοβαρό τραυματισμό σε κλάσμα δευτερολέπτου.

4. Χρήση και φροντίδα ηλεκτρικού εργαλείου

- a. **Μην υπερφορτώνετε το ηλεκτρικό εργαλείο. Χρησιμοποιήστε το σωστό ηλεκτρικό εργαλείο για την εφαρμογή σας.** Το σωστό ηλεκτρικό εργαλείο θα εκτελέσει την εργασία καλύτερα και ασφαλέστερα στον ρυθμό για τον οποίο σχεδιάστηκε.
- b. **Μην χρησιμοποιήσετε το ηλεκτρικό εργαλείο αν ο διακόπτης δεν ανοίγει ή δεν κλείνει.** Οποιοδήποτε ηλεκτρικό εργαλείο δεν μπορεί να ελεγχθεί με τον διακόπτη είναι επικίνδυνο και πρέπει να επισκευάζεται.
- c. **Αποσυνδέστε το φως από την πηγή ρεύματος και/ή τη συστοιχία μπαταριών από το ηλεκτρικό εργαλείο πριν πραγματοποιήσετε οποιαδήποτε ρύθμιση, αλλάξετε παρελκόμενα ή αποθηκεύσετε το ηλεκτρικό εργαλείο.** Τέτοιου είδους προληπτικά μέτρα ασφαλείας μειώνουν τον κίνδυνο ακούσιας ενεργοποίησης του ηλεκτρικού εργαλείου.
- d. **Φυλάσσετε τα αδρανή ηλεκτρικά εργαλεία μακριά από παιδιά και απαγορεύστε τη χρήση του ηλεκτρικού εργαλείου σε άτομα που δεν είναι εξοικειωμένα με αυτό ή με αυτές τις οδηγίες.** Τα ηλεκτρικά εργαλεία είναι επικίνδυνα στα χέρια ανεκπαίδευτων χρηστών.
- e. **Συντηρείτε τα ηλεκτρικά εργαλεία. Ελέγξτε για έλλειψη ευθυγράμμισης ή τυχόν κόλλημα των κινούμενων μερών, σπασμένα εξαρτήματα και οποιαδήποτε άλλη κατάσταση που μπορεί να επηρεάσει τη λειτουργία του ηλεκτρικού εργαλείου. Αν το ηλεκτρικό εργαλείο έχει υποστεί ζημιά, πρέπει να επισκευαστεί πριν χρησιμοποιηθεί.** Πολλά ατυχήματα προκαλούνται από ηλεκτρικά εργαλεία που δεν συντηρούνται σωστά.
- f. **Διατηρείτε τα κοπτικά εργαλεία κοφτερά και καθαρά.** Τα σωστά συντηρημένα κοπτικά εργαλεία με κοφτερά κοπτικά άκρα είναι λιγότερο πιθανό να κολλήσουν και ευκολότερα στον χειρισμό.
- g. **Χρησιμοποιείτε το ηλεκτρικό εργαλείο, τα παρελκόμενα, τις μύτες του εργαλείου κ.λπ. σύμφωνα με αυτές τις οδηγίες, λαμβάνοντας υπόψη τις συνθήκες εργασίας και την εργασία που πρόκειται να εκτελέσετε.** Η χρήση του ηλεκτρικού εργαλείου για εργασίες διαφορετικές από τις προβλεπόμενες μπορεί να δημιουργήσει επικίνδυνες καταστάσεις.
- h. **Διατηρείτε τις λαβές και τις επιφάνειες πιασίματος στεγνές, καθαρές και απαλλαγμένες από λάδι και γράσο.** Αν οι λαβές και οι επιφάνειες πιασίματος είναι ολισθηρές, δεν θα είστε σε θέση να χειρίζεστε με ασφάλεια και να ελέγχετε το εργαλείο σε απρόβλεπτες καταστάσεις.

5. Χρήση και φροντίδα εργαλείου μπαταρίας

- a. **Επαναφορτίζετε μόνο με το φορτιστή που προβλέπει ο κατασκευαστής.** Ένας φορτιστής που είναι κατάλληλος για έναν τύπο επαναφορτιζόμενων μπαταριών μπορεί να δημιουργήσει κίνδυνο πυρκαγιάς αν χρησιμοποιηθεί με διαφορετική επαναφορτιζόμενη μπαταρία.
- b. **Χρησιμοποιείτε τα ηλεκτρικά εργαλεία μόνο με τις επαναφορτιζόμενες μπαταρίες που προβλέπονται ειδικά για αυτά.** Η χρήση οποιασδήποτε άλλης επαναφορτιζόμενης μπαταρίας μπορεί να δημιουργήσει κίνδυνο τραυματισμού και πυρκαγιάς.
- c. **Όταν η επαναφορτιζόμενη μπαταρία δεν χρησιμοποιείται, κρατήστε την μακριά από μεταλλικά αντικείμενα, όπως συνδετήρες, κέρματα, κλειδιά, καρφιά, βίδες ή άλλα μικρά μεταλλικά αντικείμενα που μπορεί να συνδέσουν τους πόλους.** Το βραχυκύκλωμα των πόλων της μπαταρίας μπορεί να προκαλέσει εγκαύματα ή πυρκαγιά.
- d. **Υπό συνθήκες καταρρηκτικής χρήσης ενδέχεται να εκλυθεί υγρό από την μπαταρία. Σε τέτοια περίπτωση, αποφύγετε την επαφή. Αν υπάρξει επαφή κατά λάθος, ξεπλύνετε με νερό. Αν το υγρό έλθει σε επαφή με τα μάτια, αναζητήστε επιπλέον ιατρική βοήθεια.** Το υγρό που εκλύεται από την μπαταρία μπορεί να προκαλέσει ερεθισμό ή εγκαύματα.
- e. **Μην χρησιμοποιείτε μπαταρία ή εργαλείο που εμφανίζει ζημιά ή έχει τροποποιηθεί.** Μια μπαταρία που εμφανίζει ζημιά ή έχει τροποποιηθεί μπορεί να παρουσιάσει απρόβλεπτη συμπεριφορά που ενέχει κίνδυνο πυρκαγιάς, έκρηξης ή τραυματισμού.
- f. **Μην εκθέτετε μια μπαταρία ή ένα εργαλείο σε φωτιά ή σε υπερβολική θερμοκρασία.** Η έκθεση σε φωτιά ή σε θερμοκρασία που ξεπερνά τους 130 °C μπορεί να προκαλέσει έκρηξη.

- g. **Τηρείτε όλες τις υποδείξεις για τη φόρτιση και μην φορτίζετε την μπαταρία ή το εργαλείο εκτός του εύρους τιμών θερμοκρασίας που ορίζεται στις οδηγίες.** Η φόρτιση με ακατάλληλο τρόπο ή σε θερμοκρασία εκτός του συνιστώμενου εύρους τιμών ενδέχεται να προκαλέσει ζημιά στην μπαταρία και να αυξήσει τον κίνδυνο πυρκαγιάς.
6. **Σέρβις**
- a. **Αναθέτετε το σέρβις του ηλεκτρικού εργαλείου σας σε εξειδικευμένο τεχνικό που χρησιμοποιεί μόνο τα ίδια ανταλλακτικά.** Έτσι διασφαλίζεται η διατήρηση της ασφάλειας του ηλεκτρικού εργαλείου.
- b. **Μην εκτελείτε ποτέ σέρβις σε μπαταρίες που εμφανίζουν ζημιά.** Το σέρβις σε μπαταρίες επιτρέπεται να εκτελείται μόνο από τον κατασκευαστή ή από εξουσιοδοτημένους φορείς του σέρβις.



Κανόνες ασφαλείας για την επαναφορτιζόμενη μπαταρία και το φορτιστή

- Σημαντικές οδηγίες ασφαλείας για την μπαταρία και το φορτιστή σας. Πριν χρησιμοποιήσετε το φορτιστή, διαβάστε όλες τις οδηγίες και τις προειδοποιήσεις που υπάρχουν στο φορτιστή, την επαναφορτιζόμενη μπαταρία και το εργαλείο.
- Μην τοποθετήτε την επαναφορτιζόμενη μπαταρία έχει ραγίσει ή έχει υποστεί ζημιά, μην την εισάγετε στο φορτιστή. Υπάρχει κίνδυνος ηλεκτροπληξίας.
- Αποτρέπεται να εισέλθει οποιοδήποτε υγρό μέσα στο φορτιστή. Ενδέχεται να προκληθεί ηλεκτροπληξία.
- Αυτός ο φορτιστής προορίζεται αποκλειστικά και μόνο για τη φόρτιση επαναφορτιζόμενων μπαταριών.
- Μην τοποθετείτε πάνω στο φορτιστή κανένα αντικείμενο, μην τοποθετείτε το φορτιστή κοντά σε πηγή θερμότητας ή πάνω σε μαλακή επιφάνεια. Κάτι τέτοιο θα μπορούσε να ανεβάσει υπερβολικά τη θερμοκρασία στο εσωτερικό του φορτιστή.
- Βεβαιωθείτε ότι το καλώδιο είναι δρομολογημένο έτσι ώστε να μην πατιέται, να μην γίνει αιτία σκοντάμματος ή να μην μπορεί να υποστεί ζημιά ή καταπόνηση με άλλον τρόπο.
- Μην χρησιμοποιείτε το φορτιστή αν έχει υποστεί δυνατό χτύπημα, αν έχει πέσει ή αν έχει υποστεί ζημιά από άλλη αιτία.
- Μην αποθηκεύετε ή χρησιμοποιείτε το εργαλείο και την επαναφορτιζόμενη μπαταρία σε σημείο όπου η θερμοκρασία μπορεί να φθάσει ή να ξεπεράσει τους 50 °C (122 °F).
- Ο φορτιστής έχει σχεδιαστεί να λειτουργεί σε κανονική τάση οικιακού ρεύματος (100–240 VAC). Μην επιχειρείτε να τον χρησιμοποιήσετε σε άλλη τάση.
- Τα παιδιά πρέπει να επιβλέπονται για να διασφαλίζεται ότι δεν παίζουν με τη συσκευή.



Πρόσθετες προειδοποιήσεις ασφαλείας

- Να βεβαιώνετε πάντοτε ότι το τεμάχιο που πρόκειται να τριφτεί είναι καλά στερεωμένο.
- Αφαιρείτε πάντοτε την μπαταρία κατά τη μεταφορά του εργαλείου.
- Μην αφήνετε το εργαλείο να λειτουργήσει χωρίς φορτίο αν δεν λάβετε προφυλάξεις προστασίας των ατόμων και των αντικειμένων που βρισκονται στον γύρω χώρο στην ενδεχόμενη περιπτώση χαλάρωσης του μέσου τριψίματος ή άλλων κινούμενων μερών.
- Διαβάστε όλες τις οδηγίες πριν χρησιμοποιήσετε το παρόν εργαλείο. Όλοι οι χειριστές πρέπει να έχουν καταρτιστεί πλήρως ως προς την ορθή και ασφαλή χρήση του παρόντος εργαλείου.
- Όλες οι εργασίες συντήρησης πρέπει να εκτελούνται από καταρτισμένο προσωπικό. Για το σέρβις επικοινωνήστε με εξουσιοδοτημένο κέντρο σέρβις της Mirka.
- Αν το εργαλείο παρουσιάσει δυσλειτουργία, σταματήστε αμέσως τη χρήση του και κανονίστε για σέρβις και επισκευή.
- Πριν αλλάξετε το μέσο τριψίματος, αποσυνδέετε πάντοτε την πηγή ρεύματος
- Μη μεταφέρετε, μην αποθηκεύετε και μην αφήνετε ποτέ το εργαλείο χωρίς επιτήρηση όταν είναι συνδεδεμένο στην πηγή ρεύματος.
- Διατηρείτε τα χέρια σας μακριά από το περιστρεφόμενο πέλμα κατά τη χρήση.
- Φοράτε πάντα τον απαιτούμενο ατομικό εξοπλισμό ασφαλείας σύμφωνα με τις οδηγίες του κατασκευαστή και τα τοπικά/εθνικά πρότυπα, όταν χρησιμοποιείτε αυτό το εργαλείο.
- Διαβάστε το δελτίο δεδομένων ασφαλείας υλικών (MSDS) για την επιφάνεια κατεργασίας.
- Αν αισθανθείτε ενοχλήσεις στο χέρι/τον καρπό, σταματήστε την εργασία και επισκεφθείτε γιατρό. Οι επαναλαμβανόμενες εργασίες ή κινήσεις και η υπερβολική έκθεση σε δονήσεις ενδέχεται να προκαλέσουν τραυματισμούς στο χέρι, τον καρπό και το βραχίονα.

Πρόσθετες πληροφορίες σχετικά με την μπαταρία και το φορτιστή

- Μην επιχειρήσετε ποτέ να ανοίξετε την επαναφορτιζόμενη μπαταρία για οποιονδήποτε λόγο. Αν το πλαστικό περίβλημα της επαναφορτιζόμενης μπαταρίας σπάσει ή ραγίσει, σταματήστε αμέσως τη χρήση και μην επαναφορτίσετε.

Πρόσθετες προειδοποιήσεις

Κάποια σκόνη που δημιουργείται κατά το τρίψιμο, το κόψιμο, τη λείανση, τη διάτρηση και άλλες οικοδομικές δραστηριότητες με ηλεκτρικά εργαλεία περιέχει χημικές ουσίες για τις οποίες είναι γνωστό ότι προκαλούν καρκίνο, συγγενείς ανωμαλίες ή άλλες αναπαραγωγικές βλάβες. Κάποια παραδείγματα αυτών των χημικών ουσιών είναι τα εξής:

- μολυβδος από μπιονιές με βάση τον μολυβδο,
- κρυσταλλικό πυρίτιο από τούβλα και τσιμέντο και άλλα προϊόντα τοιχοποιίας και
- αρσενικό και χρώμιο από χημικά επεξεργασμένη ξυλεία.

Ο κίνδυνος που διατρέχετε από τέτοιο είδους έκθεση ποικίλλει ανάλογα με το πόσο συχνά εκτελείτε το συγκεκριμένο είδος εργασιών. Για να μειωθεί η έκθεσή σας σε αυτές τις χημικές ουσίες: εργάζεστε σε καλά αεριζόμενο χώρο με εγκεκριμένο εξοπλισμό ασφαλείας, όπως μάσκες σκόνης ειδικά σχεδιασμένες για το φιλτράρισμα μικροσκοπικών σωματιδίων.

Τεχνικά στοιχεία

Mirka®	FBS-B 10	FBS-B 13
Τάση	12 VDC	12 VDC
Ταχύτητα	2200 –18000 σ.α.λ.	2200 –18000 σ.α.λ.
Βάρος (μόνο εργα- λείο)	0,70 kg	0,74 kg
Μέγεθος ταινίας	10 x 330 mm	13 x 457 mm
Ταχύτητα ταινίας	2,6 – 20,5 m/s	2,5 – 19,6 m/s

Φορτιστής μπαταριών	Mirka BCA 108
Είσοδος	100–240 VAC, 50–60Hz
Χρόνος φόρτισης	< 50 min (2,5 Ah) < 100 min (5,0 Ah)
Εύρος θερμοκρασίας για την αποθήκευση	-20 °C – 80 °C
Θερμοκρασία φόρτισης	4 °C – 40 °C
Διαστάσεις	191 x 102 x 86 mm
Βάρος	0,66 kg
Βαθμός προστασίας	II / 

Επαναφορτιζόμενη μπαταρία	Mirka BPA 10825	Mirka BPA 10850	Mirka BPA 11125	Mirka BPA 11150
Τύπος	Επαναφορτιζόμενη ιόντων λιθίου	Επαναφορτιζόμενη ιόντων λιθίου	Επαναφορτιζόμενη ιόντων λιθίου	Επαναφορτιζόμενη ιόντων λιθίου
Τάση μπαταρίας	10,8 VDC	10,8 VDC	11,1 VDC	11,1 VDC
Χωρητικότητα	2,5 Ah / 27,0 Wh	5,0 Ah / 54,0 Wh	2,5 Ah / 27,75 Wh	5,0 Ah / 55,5 Wh
Βάρος	0,18 kg	0,38 kg	0,18 kg	0,38 kg
Εξυπνη μπαταρία	Ναι	Ναι	Ναι	Ναι

Πληροφορίες θορύβου και δονήσεων

Οι τιμές μέτρησης μπορούν να χρησιμοποιηθούν για τη σύγκριση ενός εργαλείου με άλλο και σε προκαταρκτική εκτίμηση έκθεσης.

Cordless	FBS-B 10	FBS-B 13
Στάθμη ηχητικής πίεσης (L_{pA})	72,0 dB(A)	72,0 dB(A)
Στάθμη ηχητικής ισχύος (L_{WA})	80,0 dB(A)	80,0 dB(A)

Cordless	FBS-B 10	FBS-B 13
Αβεβαιότητα μέτρησης ήχου K_{WA}	3,0 dB(A)	3,0 dB(A)
Τιμή εκπομπής δονήσεων a_h *	3,125 m/s ²	3,125 m/s ²
Αβεβαιότητα εκπομπής δονήσεων K_{RD} *	1,5 m/s ²	1,5 m/s ²

Τα τεχνικά χαρακτηριστικά ενδέχεται να αλλάξουν χωρίς προηγούμενη ειδοποίηση. Η γκάμα των μοντέλων μπορεί να διαφέρει ανάλογα με την αγορά.

* Οι τιμές που αναφέρονται στον πίνακα προέρχονται από δοκιμές σε εργαστήριο σύμφωνα με τους προβλεπόμενους κώδικες και πρότυπα, και δεν αρκούν για εκτιμήσεις κινδύνων. Οι τιμές μέτρησης σε συγκεκριμένο χώρο εργασίας ενδέχεται να είναι υψηλότερες από τις τιμές που δηλώνονται. Οι τιμές της πραγματικής έκθεσης και το ύψος του κινδύνου ή της βλαβερής επίδρασης σε άτομο διαφέρουν κατά περίπτωση και εξαρτώνται από το περιβάλλον, τον τρόπο χειρισμού του εργαλείου, το υλικό που υποβάλλεται στην κατεργασία, το σχεδιασμό του σταθμού εργασίας καθώς και από το χρόνο έκθεσης και τη φυσική κατάσταση του χρήστη. Η εταιρεία Mirka Ltd δεν φέρει ευθύνη για τις συνέπειες της χρήσης των δηλωμένων τιμών αντί των τιμών πραγματικής έκθεσης για την εκτίμηση οποιουδήποτε ατομικού κινδύνου.

Περαιτέρω πληροφορίες για την υγιεινή και την ασφάλεια στην εργασία μπορούν να ληφθούν από τους παρακάτω ιστότοπους:

<https://osha.europa.eu/en> (Ευρώπη) ή <http://www.osha.gov> (ΗΠΑ)

Σωστή χρήση του εργαλείου

Το παρόν τριβείο έχει σχεδιαστεί για να τρίβει υλικό κάθε τύπου, όπως είναι οι βαφές, τα μέταλλα, τα ξύλα, τα σύνθετα υλικά, τα πλαστικά κ.τ.λ., με μέσα τριψίματος που προορίζονται ειδικά για τον σκοπό αυτό. Μη χρησιμοποιείτε το παρόν τριβείο για σκοπό διαφορετικό από αυτόν για τον οποίο προβλέπεται χωρίς να συμβουλευτείτε τον κατασκευαστή ή τον εξουσιοδοτημένο από αυτόν προμηθευτή. Οποιαδήποτε εργασία συντήρησης ή επισκευής για την οποία χρειάζεται να ανοίξει το περίβλημα του κινητήρα επιτρέπεται να εκτελεστεί μόνο από εξουσιοδοτημένο κέντρο σέρβις.

Μπαταρία και φορτιστής

- Όταν βγει από τη συσκευασία, η επαναφορτιζόμενη μπαταρία δεν είναι πλήρως φορτισμένη. Διαβάστε πρώτα τις οδηγίες ασφαλείας και, στη συνέχεια, φορτίστε την μπαταρία σύμφωνα με τις οδηγίες.
- Για βέλτιστη χωρητικότητα, η μπαταρία πρέπει να φορτίζεται σε θερμοκρασία περιβάλλοντος μεταξύ 18 °C (64 °F) και 24 °C (75 °F). Προς αποφυγή ζημιάς στην επαναφορτιζόμενη μπαταρία, μην φορτίζετε την επαναφορτιζόμενη μπαταρία σε χώρο όπου η θερμοκρασία του αέρα είναι κάτω από 4 °C (39°F) ή πάνω από 40 °C (104 °F).
- Για να πετύχετε τη μεγαλύτερη διάρκεια ζωής, συνιστούμε τα παρακάτω:
 - Αποθηκεύετε και φορτίζετε την μπαταρία σε δροσερό μέρος. Οι θερμοκρασίες πάνω από ή κάτω από τη κανονική θερμοκρασία δωματίου μειώνουν τη διάρκεια ζωής της μπαταρίας.
 - Μην αποθηκεύετε ποτέ την μπαταρία όταν είναι αφόρτιστη. Επαναφορτίζετε την αμέσως μετά την αφορτίσή της.
- Όλες οι μπαταρίες χάνουν σταδιακά το φορτίο τους. Όσο υψηλότερη είναι η θερμοκρασία, τόσο πιο γρήγορα χάνουν το φορτίο τους.

Αν αποθηκεύσετε το εργαλείο για μεγάλη χρονική διάρκεια χωρίς να το χρησιμοποιήσετε, επαναφορτίζετε την μπαταρία κάθε μήνα. Αυτή η τακτική παρατείνει τη διάρκεια ζωής της μπαταρίας.























Διαδικασία φόρτισης

- Συνδέστε το καλώδιο τροφοδοσίας στο φορτιστή και, στη συνέχεια, συνδέστε το σε πρίζα, πριν εισαγάγετε την επαναφορτιζόμενη μπαταρία. Και τα τρία λαμπάκια φόρτισης ανάβουν για δύο δευτερόλεπτα και, στη συνέχεια, σβήνουν.
- Εισαγάγετε την επαναφορτιζόμενη μπαταρία στο φορτιστή. Τα λαμπάκια θα αρχίσουν να αναβοσβήνουν εντός 30 δευτερολέπτων.
- Κατά τη διάρκεια της διαδικασίας φόρτισης, τα λαμπάκια φόρτισης υποδεικνύουν την κατάσταση ως εξής:
 - Τρία λαμπάκια φόρτισης αναβοσβήνουν διαδοχικά κατά τη διάρκεια της διαδικασίας φόρτισης.
 - Όταν ολοκληρωθεί η φόρτιση, και τα τρία λαμπάκια παραμένουν μόνιμα αναμμένα.
- Η διαδικασία φόρτισης διαρκεί περίπου 50 λεπτά για τον τύπο BPA 10825/11125 και 100 λεπτά για τον τύπο BPA 10850/11150.

ΣΗΜΕΙΩΣΗ! Ο παρών φορτιστής μπορεί να φορτίσει μόνο επαναφορτιζόμενες μπαταρίες 12V της Mirka.

ΣΗΜΕΙΩΣΗ! Ο χρόνος φόρτισης ενδέχεται να είναι μεγαλύτερος ανάλογα με τη θερμοκρασία περιβάλλοντος και την κατάσταση των μπαταριών.

Ένδειξη LED του φορτιστή BCA 108

LED						
3						
2						
1						
Status	 Pre-charge (Trickle charge)	 Charging...	 Charging...	 Charging finished	 Over temperature	 Battery failure
	 Remain continuously on		 Flashing			

Διαγνωστικός έλεγχος φορτιστή

Ο φορτιστής υποδεικνύει τις παρακάτω καταστάσεις:

- Μια επαναφορτιζόμενη μπαταρία έχει υπερθερμανθεί. Και τα τρία λαμπάκια φόρτισης αναβοσβήνουν. Αφαιρέστε την μπαταρία, αφήστε την να κρυώσει για 15–30 λεπτά και, στη συνέχεια, εισαγάγετε την ξανά.
- Υπάρχει δυσλειτουργία στην μπαταρία ή στο φορτιστή. Δύο λαμπάκια φόρτισης αναβοσβήνουν. Αφαιρέστε την μπαταρία και αφήστε την να κρυώσει. Εισαγάγετε ξανά την επαναφορτιζόμενη μπαταρία στο φορτιστή. Αν και πάλι αναβοσβήνουν δύο λαμπάκια φόρτισης, η μπαταρία ή ο φορτιστής ενδέχεται να χρειάζεται σέρβις.

Τα πρώτα βήματα

1. Όταν βγάλετε το εργαλείο από τη συσκευασία του, βεβαιωθείτε ότι είναι άθικτο, πλήρες και ότι δεν έχει υποστεί ζημιές λόγω μεταφοράς. Μη χρησιμοποιείτε ποτέ εργαλείο που παρουσιάζει ζημιά.
2. Βεβαιωθείτε ότι ο βραχίονας τάνυσης έχει στερεωθεί σωστά στο εργαλείο και ότι το προστατευτικό πλαστικό κάλυμμα θερμότητας, το προστατευτικό από καουτσούκ και άλλα εξαρτήματα έχουν τοποθετηθεί σωστά στον βραχίονα τάνυσης.

Τοποθέτηση βραχίονα τάνυσης FBS-B 10 στο εργαλείο:

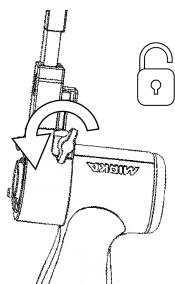

Βεβαιωθείτε ότι η οπή σύσφιξης είναι ευθυγραμμισμένη ομόκεντρα και κάθετα στο μεταλλικό χτώνιο του εργαλείου και ότι η πεταλούδα είναι ανοιχτή.

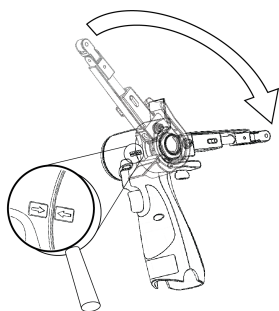

Τα δύο βέλη στο σώμα του εργαλείου και στο κάλυμμα θερμοτότητας του βραχίονα τάνσης θα πρέπει να είναι στραμμένα το ένα προς το άλλο.

Ωθήστε απαλά τον βραχίονα μέχρι τέρμα πάνω στο πλαστικό περιβλήμα και διασφαλίστε ότι οι ο πλαστικός περιοριστής γωνίας κλίσης εισέρχεται στον βραχίονα τάνσης, και μετά ρυθμίστε τον βραχίονα στην επιθυμητή γωνία και σφίξτε την πεταλούδα.

Ο βραχίονας μπορεί να σταθεροποιηθεί σε οποιαδήποτε επιθυμητή γωνία εντός του εύρους ρύθμισης (-90° έως 90°).

Τοποθέτηση βραχίονα τάνσης FBS-B 13 στο εργαλείο:

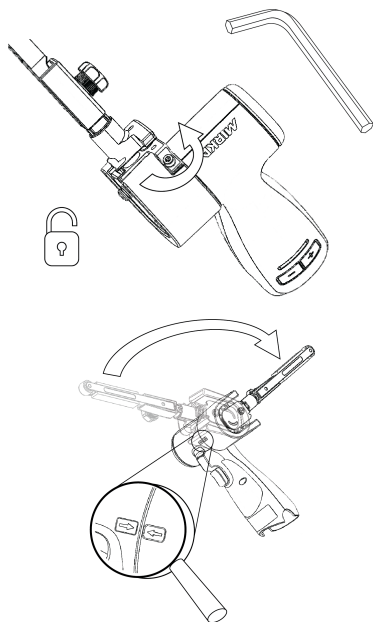

Βεβαιωθείτε ότι η οπή σύσφιξης είναι ευθυγραμμισμένη ομόκεντρα και κάθετα στο μεταλλικό χιτώνιο του εργαλείου και ότι το εξαγωνικό παξιμάδι 3 mm είναι ανοιχτό.

Βεβαιωθείτε ότι το μικρό τμήμα τάνσης είναι σωστά ευθυγραμμισμένο, έτσι ώστε να αποφευχθεί ενδεχόμενη ζημιά στην επιφάνεια τάνσης του εργαλείου κατά τη διάρκεια της τοποθέτησης.

Ωθήστε απαλά τον βραχίονα μέχρι τέρμα πάνω στο πλαστικό περιβλήμα και διασφαλίστε ότι οι ο πλαστικός περιοριστής γωνίας κλίσης εισέρχεται στον βραχίονα τάνσης, και μετά ρυθμίστε τον βραχίονα στην επιθυμητή γωνία και σφίξτε το εξαγωνικό παξιμάδι.

Ο βραχίονας μπορεί να σταθεροποιηθεί σε οποιαδήποτε επιθυμητή γωνία εντός του εύρους ρύθμισης (-90° έως 90°).

3. Τοποθετήστε την πλήρως φορτισμένη την επαναφορτιζόμενη μπαταρία μέσα στο τριβείο μέχρι να ακουστεί ότι έχει κομπώσει.

Οδηγίες χρήσης

- Το παρόν εργαλείο προορίζεται για χρήση ως εργαλείο χείρως. Το εργαλείο μπορεί να χρησιμοποιηθεί σε οποιαδήποτε θέση.
- Επιλέξτε κατάλληλη ταινία τριψίματος και στερεώστε την στο εργαλείο. Βεβαιωθείτε ότι το μέσο τριψίματος είναι κεντραρισμένο στον τροχό τροχαλίας της μύτης και ρυθμίστε την ευθυγράμμιση χρησιμοποιώντας το μικρό εξαγωνικό παξιμάδι στο FBS-B 10 ή το πλαστικό κουμπί στο πλάι του βραχίονα τάνσης στο FBS-B 13.

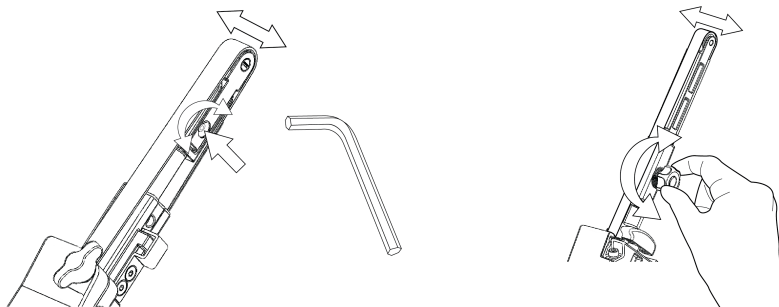

- Το τριβείο μπορεί πλέον να ενεργοποιηθεί / να ανάψει και η λειτουργία του ξεκινά με το πάτημα της σκανδάλης.
- Το τριβείο συνεχίζει να λειτουργεί και παραμένει στην ενεργή κατάσταση όσο η σκανδάλη παραμένει πατημένη. Όταν αφήσετε τη σκανδάλη, το τριβείο σταματά, αλλά παραμένει στην ενεργή κατάσταση για σύντομο χρόνο πριν απενεργοποιηθεί / σβήσει αυτόματα.
- Όταν το τριβείο είναι στην ενεργή κατάσταση, το δεξί LED είναι πράσινο.
- Στην ενεργή κατάσταση, το αριστερό LED δείχνει την κατάσταση της μπαταρίας:

Πράσινο: Η στάθμη φόρτισης της μπαταρίας είναι εντάξει.

Αναβοσβήνει με πράσινο/κόκκινο χρώμα: Η στάθμη φόρτισης της μπαταρίας είναι χαμηλή.

Κόκκινο: Η τάση της μπαταρίας είναι πολύ χαμηλή. Το τριβείο δεν μπορεί να λειτουργήσει.

- Το εργαλείο έχει δύο τρόπους ρύθμισης της ταχύτητας. Στον προεπιλεγμένο τρόπο λειτουργίας, η ταχύτητα ρυθμίζεται γραμμικά με αλλαγή της θέσης της σκανδάλης. Στον άλλο τρόπο λειτουργίας, η ταχύτητα παραμένει πάντοτε σταθερή στις ρυθμισμένες μέγιστες σ.α.λ. όσο το εργαλείο είναι σε λειτουργία. Εάν τα κουμπιά grm+ και grm- πατηθούν ταυτόχρονα όσο το εργαλείο είναι στην ενεργή κατάσταση, το εργαλείο εναλλάσσεται ανάμεσα στους δύο τρόπους ρύθμισης.
- Στην ενεργή κατάσταση, οι μέγιστες σ.α.λ. μπορούν να ρυθμιστούν με πάτημα του κουμπιού grm+ ή του κουμπιού grm- στη χειρολαβή του εργαλείου. Οι σ.α.λ. μπορούν να ρυθμιστούν με βήματα των 2 200, 4 000, 6 000, 9 000, 12 000, 15 000 και 17 000 σ.α.λ.
- Οι σ.α.λ. μπορούν να κλειδωθούν για να αποτραπεί ακούσια αλλαγή των σ.α.λ. Για να κλειδώσετε τις σ.α.λ.:
 1. Περιμένετε μέχρι το τριβείο να μην είναι στην ενεργή κατάσταση.
 2. Πατήστε ταυτόχρονα και κρατήστε πατημένα τα κουμπιά grm+ και grm- και, στη συνέχεια, τραβήξτε τη σκανδάλη.
 3. Επαναλάβετε αυτήν τη διαδικασία για να ξεκλειδώσετε τις σ.α.λ.

Εάν πατηθεί το κουμπί grm+ ή το κουμπί grm- με κλειδωμένες σ.α.λ., το δεξί LED αναβοσβήνει με κόκκινο χρώμα δύο φορές, και οι σ.α.λ. δεν θα αλλάξουν.

- Κατά το τρίψιμο, τοποθετείτε πάντοτε πρώτα το εργαλείο κοντά στην επιφάνεια κατεργασίας πριν ενεργοποιήσετε το εργαλείο. Απομακρύνετε πάντοτε το εργαλείο από την επιφάνεια κατεργασίας πριν απενεργοποιήσετε το εργαλείο. Έτσι αποφεύγεται η δημιουργία αυλακώσεων στην επιφάνεια κατεργασίας λόγω υπερβολικής ταχύτητας του μέσου τρίψιματος.
- Όταν ολοκληρωθεί το τρίψιμο, αφαιρέστε την μπαταρία από το τριβείο πατώντας ταυτόχρονα τα κουμπιά στις δύο πλευρές και αφαιρώντας την μπαταρία από το εργαλείο. Φορτίστε την μπαταρία.

Φως εργασίας



Προσοχή: Μην κοιτάζετε απευθείας το φως εργασίας!

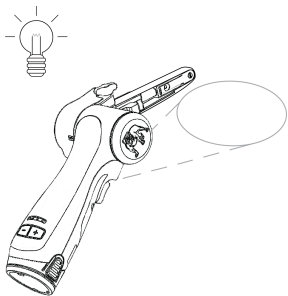

Το παρόν εργαλείο είναι εξοπλισμένο με φως εργασίας, το οποίο είναι στερεωμένο υπό γωνία 30° με διεύθυνση προς τα εμπρός.

Πατήστε τη σκανδάλη για να ανάψει το φως εργασίας.

Το φως σβήνει αυτόματα 60 δευτερόλεπτα αφότου αφήσετε τη σκανδάλη.

Bluetooth

Το παρόν εργαλείο είναι εξοπλισμένο με τεχνολογία χαμηλής ενέργειας Bluetooth® και μπορεί να συνδεθεί στην εφαρμογή myMirka που επιτρέπει την πρόσβαση σε πρόσθετες λειτουργίες του εργαλείου. Για περισσότερες πληροφορίες σχετικά με τις λειτουργίες της εφαρμογής και για να μάθετε αν είναι διαθέσιμη στη χώρα σας, επισκεφθείτε την ιστοσελίδα www.mirka.com/mymirka

Ενεργοποιήστε το Bluetooth στο Mirka® FBS-B 10 & 13 με την παρακάτω διαδικασία:

1. Συνδέστε την μπαταρία στο εργαλείο.
2. Πιέστε και κρατήστε πατημένο το κουμπί grn+ καθώς ενεργοποιείτε το εργαλείο πατώντας τη σκανδάλη.
3. Το μεσαίο LED αναβοσβήνει με πράσινο χρώμα, για να δηλώσει ότι το Bluetooth είναι ενεργό και έτοιμο για συνδέσεις.
4. Το μεσαίο LED ανάβει σταθερά με πράσινο χρώμα όταν το εργαλείο έχει συνδεθεί με άλλη συσκευή Bluetooth.
5. Το Bluetooth απενεργοποιείται όταν το εργαλείο απενεργοποιηθεί/σβήσει.

ΣΗΜΕΙΩΣΗ! Αν το app δεν έχει εγκατασταθεί ή δεν είναι διαθέσιμο στη χώρα σας, το Bluetooth δεν θα ενεργοποιηθεί.

Το λεκτικό σήμα Bluetooth® και οι λογότυποι είναι εμπορικά σήματα που έχουν κατατεθεί και ανήκουν στην Bluetooth SIG, Inc. και η χρήση των σημάτων αυτών από την Mirka Ltd γίνεται με τη σχετική άδεια. Τα άλλα εμπορικά σήματα και οι εμπορικές ονομασίες ανήκουν στους αντίστοιχους ιδιοκτήτες τους.

Συντήρηση



Αποσυνδέετε πάντοτε την μπαταρία πριν από τη συντήρηση!
Χρησιμοποιείτε μόνο γνήσια ανταλλακτικά Mirka.

Αντικατάσταση της ταινίας FBS-B 10

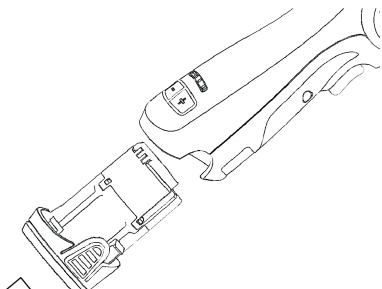

Αφαιρέστε την μπαταρία.

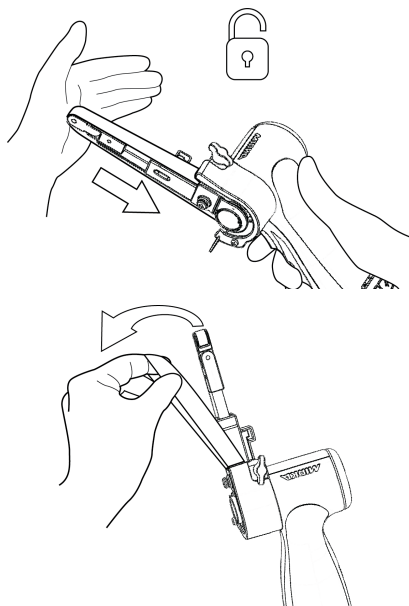

Ωθήστε τον βραχίονα τάνσης προς το αστάλινο προστατευτικό κάλυμμα για να απελευθερωθεί η ασφάλεια.

Αλλάξτε την ταινία και βεβαιωθείτε ότι η ταινία είναι κεντραρισμένη.

Πιέστε την ασφάλεια στον βραχίονα τάνσης προς το αστάλινο κάλυμμα για να εφαρμοστεί τάνυση.

Αντικατάσταση της ταινίας FBS-B 13

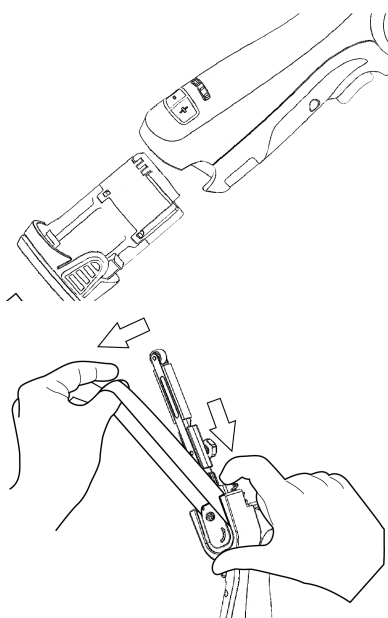

Αφαιρέστε την μπαταρία.

Σπρώξτε την πλάκα για να χαλαρώσει η ταινία.

Διατηρήστε την πλάκα συμπιεσμένη για να αλλάξετε την ταινία και βεβαιωθείτε ότι η ταινία είναι κεντραρισμένη.

Απελευθερώστε την πλάκα ώθησης για να εφαρμοστεί τάνυση.

Καθαρισμός

Χρησιμοποιήστε μαλακή βούρτσα για την αφαίρεση συσσωρευμένης σκόνης. Φορέστε γυαλιά ασφαλείας για να προστατέψετε τα μάτια σας κατά τον καθαρισμό.

Αν το σώμα του εργαλείου χρειάζεται καθαρισμό, σκουπίστε το με απαλό, υψό πανί. Μπορείτε να χρησιμοποιήσετε ένα ήπιο απορρυπαντικό.



ΠΡΟΕΙΔΟΠΟΙΗΣΗ: Μην χρησιμοποιήσετε ποτέ οινόπνευμα, βενζίνη ή κάποιο άλλο καθαριστικό προϊόν. Μην χρησιμοποιήσετε ποτέ καυστικά μέσα για να καθαρίσετε πλαστικά μέρη.

Οδηγίες καθαρισμού φορτιστή

Οι βρομιές και οι λιπαρές ουσίες μπορούν αφαιρεθούν από την εξωτερική επιφάνεια του φορτιστή με πανί ή με μαλακή μη μεταλλική βούρτσα. Μην χρησιμοποιείτε νερό ή διαλύματα καθαρισμού.



Περαιτέρω σέρβις

Το σέρβις πρέπει να εκτελείται πάντοτε από καταρτισμένο προσωπικό. Για να παραμείνει έγκυρη η εγγύηση του εργαλείου και για να διασφαλιστεί η βέλτιστη ασφάλεια και λειτουργικότητα του εργαλείου, αναθέτετε το σέρβις σε εξουσιοδοτημένο κέντρο σέρβις Mirka. Για να εντοπίσετε το εξουσιοδοτημένο κέντρο σέρβις Mirka της περιοχής σας, επικοινωνήστε με το Τμήμα Εξυπηρέτησης Πελατών της Mirka, τον αντιπρόσωπο Mirka της περιοχής σας ή επισκεφθείτε την ιστοσελίδα www.mirka.com

Οδηγός αντιμετώπισης προβλημάτων

Σύμπτωμα	Ενδεχόμενη αιτία	Λύση
Δεν ανάβει το δεξί LED του τριβείου όταν η σκανδάλη είναι πατημένη.	Η επαναφορτιζόμενη μπαταρία δεν είναι στερεωμένη σωστά στο τριβείο. Η μπαταρία είναι εντελώς άδεια.	Εισαγάγετε σωστά την μπαταρία. Φορτίστε την μπαταρία.
Το (δεξί) LED του τριβείου είναι κόκκινο και το τριβείο επιβραδύνεται μέχρι την ελάχιστη ρύθμιση ταχύτητας κατά το τρίψιμο.	Υψηλή θερμοκρασία στο εσωτερικό του τριβείου. Υπερβολικά μεγάλο φορτίο παρατεταμένης διάρκειας.	Ελαττώστε το φορτίο του τριβείου για κάποιο χρονικό διάστημα, και οι στροφές του τριβείου θα αυξηθούν ξανά.
Η λυχνία LED (δεξί) του τριβείου είναι κόκκινη και οι Σ.Α.Λ. είναι ελαφρώς μειωμένες.	Υπερβολικά μεγάλο στιγμιαίο φορτίο.	Ελαττώστε το φορτίο και η λυχνία LED (δεξί) θα γίνει αυτόματα πράσινη.
Το αριστερό LED είναι κόκκινο και το τριβείο δεν λειτουργεί.	Η τάση της μπαταρίας είναι πολύ χαμηλή.	Φορτίστε την μπαταρία.
Το αριστερό LED του εργαλείου αναβοσβήνει με κόκκινο χρώμα, παρόλο που η μπαταρία είναι πλήρως φορτισμένη.	Αστοχία μπαταρίας. Χρησιμοποιήστε το app για διαγνωστικό έλεγχο.	Αντικαταστήστε την μπαταρία.
Το αριστερό LED του εργαλείου είναι πράσινο, υποδεικνύοντας κανονική στάθμη μπαταρίας και ότι η μπαταρία είναι τοποθετημένη σωστά, ωστόσο το εργαλείο δεν ξεκινά.	Βλάβη εργαλείου.	Επικοινωνήστε με κέντρο σέρβις της Mirka.

Πληροφορίες για την απόρριψη

ΚΙΝΔΥΝΟΣ



Αφαιρέστε το καλώδιο ρεύματος από τα ηλεκτρικά εργαλεία κατά την απόρριψή τους, ώστε να μην μπορούν να χρησιμοποιηθούν.

Τηρείτε τους κανονισμούς που ισχύουν σε κάθε χώρα σχετικά με την απόρριψη και την ανακύκλωση μη χρησιμοποιημένων μηχανημάτων, συσκευασιών και παρελκομένων.

Μόνο ΕΕ: Μην απορρίπτετε τα ηλεκτρικά εργαλεία με τα οικιακά απορρίμματα. Σύμφωνα με τις Ευρωπαϊκές Οδηγίες σχετικά με τα απόβλητα ειδών ηλεκτρικού και ηλεκτρονικού εξοπλισμού και την εφαρμογή τους στην εθνική νομοθεσία, τα ηλεκτρικά εργαλεία που έχουν φτάσει στο τέλος του κύκλου ζωής τους πρέπει να συλλέγονται χωριστά και να παραδίδονται σε αρμόδιο φορέα για τη φιλική προς το περιβάλλον ανακύκλωσή τους.



Για περισσότερες πληροφορίες σχετικά με τον κανονισμό REACH, την οδηγία RoHS και την κοινωνική εταιρική ευθύνη μας, επισκεφθείτε την ιστοσελίδα www.mirka.com

Declaration of conformity

Mirka Ltd, 66850 Jeppo, Finland

declare under our sole responsibility that the Mirka® products (listed below and see "Technical data" table for particular model) to which this declaration relates are in conformity with the following standards or other normative documents: EN 62841-1:2015+AC:2015+A11:2022, EN 62841-2-4:2014+AC:2015, EN 55014-1:2021, EN 55014-2:2021, EN 300 328 V2.2.2, EN 301 489-1 V2.2.3, EN 301 489-17 V3.2.4 & EN IEC 63000:2018 in accordance with the regulations 2006/42/EC, 2014/53/EU, 2011/65/EU, 2015/863/EU & 2012/19/EU. The battery charger are in conformity with the following standards and directives; EN 60335-1:2012/A15:2021, EN 60335-2-29:2021/A1:2021, EN 62233:2008, EN 55014-1:2017, EN 55014-2:2015, EN 61000-3-2:2014, EN 61000-3-3:2013 & EN IEC 63000:2018 in accordance with the regulations 2014/35/EU, 2014/30/EU, 2011/65/EU, 2015/863/EU & 2012/19/EU.

Products: Mirka® FBS-B 10 & 13

<p>Jeppo 01.02.2024 Place and date of issue</p>		 Stefan Sjöberg, CEO	<p>Manufacturer / Supplier Mirka Ltd 66850 Jeppo, Finland Tel. +358 20 760 2111 Fax +358 20 760 2290 www.mirka.com</p>	
---	---	--	--	--

Original instructions. We reserve the right to make changes to this manual without prior notice.

Important

Read these safety and operating instructions carefully before installing, operating or maintaining this tool. Keep these instructions in a safe and accessible place. Read and comply with state and local regulations.

Note: Mirka products are in continuous development. Please visit mirka.com for the latest version of these instructions.

Required personal safety equipment



Read operator's manual



Wear safety glasses



Wear ear protection









Wear safety gloves



Wear face mask

Symbols

	Complies with EU relevant standards
	Complies with UK relevant regulations
	Complies with China RoHS requirement
	Complies with Australia & New Zealand RCM requirement
	Complies with Eurasian conformity requirements
	Complies with Brazilian conformity requirements



Warning: Potential hazardous situation that may result in death or serious injury and/or property damage.

Caution: Potential hazardous situation that may result in minor or moderate injury and/or property damage.



General Power Tool Safety Warnings



WARNING Read all safety warnings and all instructions. Failure to follow the warnings and instructions may result in electric shock, fire and/or serious injury.

Save all warnings and instructions for future reference. The term "power tool" in the warnings refers to your mains-operated (corded) power tool or battery-operated (cordless) power tool.

1. Work area safety

- a. **Keep work area clean and well lit.** Cluttered or dark areas invite accidents.
- b. **Do not operate power tools in explosive atmospheres, such as in the presence of flammable liquids, gases or dust.** Power tools create sparks which may ignite the dust or fumes.
- c. **Keep children and bystanders away while operating a power tool.** Distractions can cause you to lose control.

2. Electrical safety

- a. **Power tool plugs must match the outlet. Never modify the plug in any way. Do not use any adapter plugs with earthed (grounded) power tools.** Unmodified plugs and matching outlets will reduce risk of electric shock.
- b. **Avoid body contact with earthed or grounded surfaces, such as pipes, radiators, ranges and refrigerators.** There is an increased risk of electric shock if your body is earthed or grounded.
- c. **Do not expose power tools to rain or wet conditions.** Water entering a power tool will increase the risk of electric shock.
- d. **Do not abuse the cord. Never use the cord for carrying, pulling or unplugging the power tool. Keep cord away from heat, oil, sharp edges and moving parts.** Damaged or entangled cords increase the risk of electric shock.
- e. **When operating a power tool outdoors, use an extension cord suitable for outdoor use.** Use of a cord suitable for outdoor use reduces the risk of electric shock.
- f. **If operating a power tool in a damp location is unavoidable, use a residual current device (RCD) protected supply.** Use of an RCD reduces the risk of electric shock.

3. Personal safety

- a. **Stay alert, watch what you are doing and use common sense when operating a power tool. Do not use a power tool while you are tired or under the influence of drugs, alcohol or medication.** A moment of inattention while operating power tools may result in serious personal injury.
- b. **Use personal protective equipment. Always wear eye protection.** Protective equipment such as a dust mask, non-skid safety shoes, hard hat, or hearing protection used for appropriate conditions will reduce personal injuries.
- c. **Prevent unintentional starting. Ensure the switch is in the off-position before connecting to power source and/or battery pack, picking up or carrying the tool.** Carrying power tools with your finger on the switch or plugging in tools when the switch is in the on-position invites accidents.
- d. **Remove any adjusting key or wrench before turning the power tool on.** A wrench or a key left attached to a rotating part of the power tool may result in personal injury.
- e. **Do not overreach. Keep proper footing and balance at all times.** This enables better control of the power tool in unexpected situations.
- f. **Dress properly. Do not wear loose clothing or jewellery. Keep your hair, clothing and gloves away from moving parts.** Loose clothes, jewellery or long hair can be caught in moving parts.
- g. **If devices are provided for the connection of dust extraction and collection facilities, ensure these are connected and properly used.** Use of dust collection can reduce dust-related hazards.
- h. **Do not let familiarity gained from frequent use of tools allow you to become complacent and ignore tool safety principles.** A careless action can cause severe injury within a fraction of a second.

4. Power tool use and care

- a. **Do not overload the power tool. Use the correct power tool for your application.** The correct power tool will do the job better and safer at the rate for which it was designed.
- b. **Do not use the power tool if the switch does not turn it on and off.** Any power tool that cannot be controlled with the switch is dangerous and must be repaired.

- c. **Disconnect the plug from the power source and/or the battery pack from the power tool before making any adjustments, changing accessories, or storing power tools.** Such preventive safety measures reduce the risk of starting the power tool accidentally.
 - d. **Store idle power tools out of the reach of children and do not allow persons unfamiliar with the power tool or these instructions to operate the power tool.** Power tools are dangerous in the hands of untrained users.
 - e. **Maintain power tools and accessories. Check for misalignment or binding of moving parts, breakage of parts and any other condition that may affect the power tool's operation. If damaged, have the power tool repaired before use.** Many accidents are caused by poorly maintained power tools.
 - f. **Keep cutting tools sharp and clean.** Properly maintained cutting tools with sharp cutting edges are less likely to bind and are easier to control.
 - g. **Use the power tool, accessories and tool bits etc. in accordance with these instructions, taking into account the working conditions and the work to be performed.** Use of the power tool for operations different from those intended could result in a hazardous situation.
 - h. **Keep handles and grasping surfaces dry, clean and free from oil and grease.** Slippery handles and grasping surfaces do not allow for safe handling and control of the tool in unexpected situations.
5. **Battery tool use and care**
- a. **Recharge only with the charger specified by the manufacturer.** A charger that is suitable for one type of battery pack may create a risk of fire when used with another battery pack.
 - b. **Use power tools only with specifically designated battery packs.** Use of any other battery packs may create a risk of injury and fire.
 - c. **When battery pack is not in use, keep it away from other metal objects, like paper clips, coins, keys, nails, screws or other small metal objects, that can make a connection from one terminal to another.** Shorting the battery terminals together may cause burns or a fire.
 - d. **Under abusive conditions, liquid may be ejected from the battery; avoid contact. If contact accidentally occurs, flush with water. If liquid contacts eyes, additionally seek medical help.** Liquid ejected from the battery may cause irritation or burns.
 - e. **Do not use a batter pack or tool that is damaged or modified.** Damaged or modified batteries may exhibit unpredictable behaviour resulting in fire, explosion or risk of injury.
 - f. **Do not expose a battery pack or tool to fire or excessive temperature.** Exposure to fire or temperature above 130 °C may cause explosion.
 - g. **Follow all charging instructions and do not charge the battery pack or tool outside the temperature range specified in the instructions.** Charging improperly or at temperatures outside the specified range may damage the battery and increase the risk of fire.
6. **Service**
- a. **Have your power tool serviced by a qualified repair person using only identical replacement parts.** This will ensure that the safety of the power tool is maintained.
 - b. **Never service damaged battery packs.** Service of battery packs should only be performed by the manufacturer or authorized service providers



Safety rules for battery pack and charger

- Important safety and operating instructions for your battery and charger. Before using the charger, read all instructions and warnings on the charger, the battery pack and the tool.
- If the battery pack casing is cracked or damaged, do not insert into charger. There is a danger of electric shock or electrocution.
- Do not allow any liquid to get inside charger. Electric shock may result.
- This charger is not intended for any uses other than charging rechargeable batteries.
- Do not place any object on top of the charger, near any heat source or place the charger on a soft surface that may result in excessive internal heat.
- Make sure the cord is located so it will not be stepped on, tripped over, or otherwise subjected to damage or stress.
- Do not use the charger if it has received a sharp blow, been dropped or otherwise damaged in any way.
- Do not store or use the tool and battery pack in locations where the temperature may reach or exceed 50 °C (122 °F).
- The charger is designed to operate on standard household electrical power (100–240 VAC). Do not attempt to use it on any other voltage.
- Children should be supervised to ensure that they do not play with the appliance.

Additional Safety Warnings

- Always ensure that the work piece to be sanded is firmly fixed in place.
- Always remove battery during any transportation of the tool.
- Do not allow the tool to free speed without taking precautions to protect surrounding people and objects in the event that the abrasive or other moving parts should come loose.
- Read all instructions before using this tool. All operators must be fully trained in the proper, safe use of this tool.
- All maintenance must be carried out by trained personnel. For service, contact a Mirka authorized service center.
- If the tool appears to malfunction, stop using it immediately and arrange for service and repair.
- Before changing the abrasive always disconnect the power source
- Never carry, store or leave the tool unattended with the power source connected.
- Keep hands clear of the abrasive belt during use.
- Always wear required personal safety protection in accordance with manufacturer's instructions and local/national standards while using this tool.
- Read the Materials Safety Data Sheet (MSDS) for the working surface.
- If any physical hand/wrist discomfort is experienced, stop working and seek medical attention. Hand, wrist and arm injury may result from repetitive work, motion and overexposure to vibrations.

Additional information on battery and charger

- Never attempt to open the battery pack for any reason. If the plastic housing of the battery pack breaks or cracks, immediately discontinue use and do not recharge.

Additional Warnings

Some dust created by power sanding, sawing, grinding, drilling, and other construction activities contains chemicals known to cause cancer, birth defects or other reproductive harm. Some examples of these chemicals are:

- lead from lead-based paints,
- crystalline silica from bricks and cement and other masonry products, and
- arsenic and chromium from chemically treated lumber.

Your risk from these exposures varies, depending on how often you do this type of work. To reduce your exposure to these chemicals: work in a well ventilated area, and work with approved safety equipment, such as those dust masks that are specially designed to filter out microscopic particles.

Technical data

Mirka®	FBS-B 10	FBS-B 13
Voltage	12 VDC	12 VDC
Speed	2200 –18000 rpm	2200 –18000 rpm
Weight (tool only)	0.70 kg (1.5 lbs)	0.74 kg (1.6 lbs)
Belt size	10 x 330 mm (3/8" x 13")	13 x 457 mm (1/2" x 18")
Belt speed	2.6 – 20.5 m/s	2.5 – 19.6 m/s

Battery charger	Mirka BCA 108
Input	100–240 VAC, 50–60Hz
Charging time	< 50 min (2.5 Ah) < 100 min (5.0 Ah)
Storage temperature range	-20 °C – 80 °C (-4 °F – 176 °F)
Charging temperature	4 °C – 40 °C (39 °F – 104 °F)
Dimension	191 x 102 x 86 mm (7 1/2" x 4" x 3 3/8")

Battery charger		Mirka BCA 108
Weight	0.66 kg (1.5 lbs)	
Degree of protection	II / 	

Battery pack	Mirka BPA 10825	Mirka BPA 10850	Mirka BPA 11125	Mirka BPA 11150
Type	Rechargeable Li-ion	Rechargeable Li-ion	Rechargeable Li-ion	Rechargeable Li-ion
Battery voltage	10.8 VDC	10.8 VDC	11.1 VDC	11.1 VDC
Capacity	2.5 Ah / 27.0 Wh	5.0 Ah / 54.0 Wh	2.5 Ah / 27.75 Wh	5.0 Ah / 55.5 Wh
Weight	0.18 kg (0.4 lbs)	0.38 kg (0.8 lbs)	0.18 kg (0.4 lbs)	0.38 kg (0.8 lbs)
Intelligent battery	Yes	Yes	Yes	Yes

Noise and vibration information

The measured values may be used for comparing one tool with another and in a preliminary assessment of exposure.

Cordless	FBS-B 10	FBS-B 13
Sound pressure level (L_{pA})	72.0 dB(A)	72.0 dB(A)
Sound power level (L_{WA})	80.0 dB(A)	80.0 dB(A)
Sound measurement uncertainty K_{WA}	3.0 dB(A)	3.0 dB(A)
Vibration emission value a_n^*	3.125 m/s ²	3.125 m/s ²
Vibration emission uncertainty K_{pA}^*	1.5 m/s ²	1.5 m/s ²

Specifications subject to change without prior notice. Model range may vary between markets.

* The values stated in the table are derived from laboratory testing in conformity with stated codes and standards and are not sufficient for risk evaluation. Values measured in a particular work place may be higher than the declared values. The actual exposure values and amount of risk or harm experienced by an individual are unique to each situation and depend upon the surrounding environment, the way the individual operates the machinery, the particular material being worked, work station design and the user's exposure time and physical condition. Mirka accepts no responsibility for the consequences of using declared values instead of actual exposure values for any individual risk assessment.

Further occupational health and safety information can be obtained from the following websites:

<https://osha.europa.eu/en> (Europe) or <http://www.osha.gov> (USA)

Proper use of tool

This sander is designed for sanding all types of materials such as paints, metals, wood, composites, plastics, etc., using abrasives specially designed for this purpose. Do not use this sander for any other purpose than that specified without consulting the manufacturer or the manufacturer's authorized supplier. Any maintenance or repair work requiring the motor housing to be opened may only be carried out by an authorized service center.

Battery and charger

- The battery pack is not fully charged out of the carton. First read the safety instructions and then charge your battery according to the instructions.
- For optimal charging capacity the battery should be charged at an ambient temperature between 18 °C (64 °F) and 24 °C (75 °F). To prevent damage to the battery pack, do not charge the battery pack where the air temperature is below 4 °C (39 °F) or above 40 °C (104 °F).
- To obtain the longest possible battery life, we suggest the following:
 - Store and charge your battery in a cool area. Temperatures above or below normal room temperature will shorten battery life.

- Never store the battery in a discharged condition. Recharge it immediately after it has been discharged.
- All batteries gradually lose their charge. The higher the temperature, the quicker they lose their charge.

If you store your tool for long periods of time without use, recharge the battery every month. This practice will prolong battery life.

Charging procedure

- Connect the power cord to the charger, and then plug into an outlet before inserting battery pack. All three charging lights will be on for two seconds and then turn off.
- Insert the battery pack into the charger. The lights will start to flash within 30 seconds.
- During the charging process, the charging lights will indicate the status as follows:
 - Three charging lights will flash in sequence during the charging process.
 - Fully charged, all three lights will remain on continuously.
- The charging process will last approximately 50 minutes for BPA 10825/11125 and 100 minutes for BPA 10850/11150 battery pack.

NOTE! This charger can only charge Mirka 12V battery packs.

NOTE! Charging times may be longer depending on the surrounding temperature and battery conditions.

LED indication of BCA 108 charger

LED						
3						
2						
1						
Status	Pre-charge (Trickle charge)	Charging...	Charging...	Charging finished	Over temperature	Battery failure

Remain continuously on
 Flashing

Charger diagnostics

The charger will indicate if:

- A battery pack is overheated. All three charging lights will flash. Remove the battery and allow it to cool down for 15–30 minutes and re-insert.
- A malfunction occurs in the battery or the charger. Two charging lights will flash. Remove the battery and allow it to cool down. Re-insert the battery pack into the charger. If two charging lights still flash, the battery or charger may require service.

How to get started

1. When unpacking the tool, make sure it is intact, complete and has not been damaged in transport. Never use a damaged tool.
2. Make sure the tension arm is properly attached to the tool and that the protective plastic heat cover, rubber guard and other parts are correctly mounted onto the tension arm.

FBS-B 10 tension arm assembly on tool:

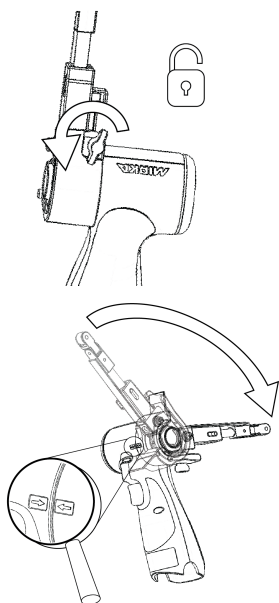

Make sure that the clamping hole is concentrically and perpendicularly aligned against the tool metal sleeve and that the wing nut is opened.

The two arrows on the tool body and tension arm heat cover should be pointing towards each other.

Gently push the arm all the way against the plastic housing and ensure that the plastic tilt angle limiter slots into the tension arm, then position the arm at desired angle and tension the wing nut.

The arm can be fixed at any desired angle within the adjustment range (-90° to 90°).

FBS-B 13 tension arm assembly on tool:

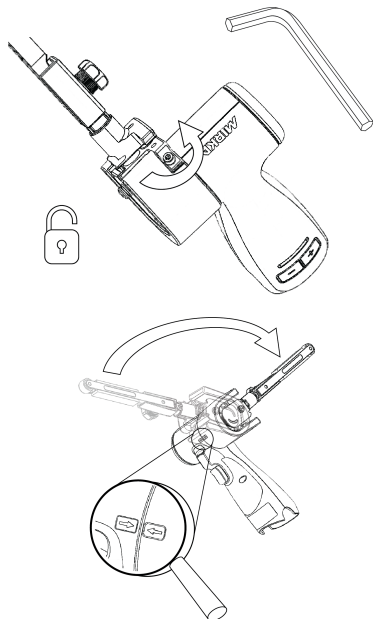

Make sure that the clamping hole is concentrically and perpendicularly aligned against the tool metal sleeve and that the 3mm hex nut is opened.

Verify that the small tensioning part is correctly aligned to prevent damaging the tensioning surface of the tool during assembly.

Gently push the arm all the way against the plastic housing and ensure that the plastic tilt angle limiter slots into the tension arm, then position the arm at desired angle and tension the hex nut.

The arm can be fixed at any desired angle within the adjustment range (-90° to 90°).

3. Install the fully charged battery pack into the sander until it locks in place with a click.

Operating instructions

- The tool is intended to be operated as a hand held tool. The tool can be used in any position.
- Select a suitable abrasive belt and secure it to the tool. Make sure the abrasive is centered on the nose pulley wheel and adjust alignment on FBS-B 10 using the small hex nut, on FBS-B 13 using the plastic knob on the side of the tension arm.

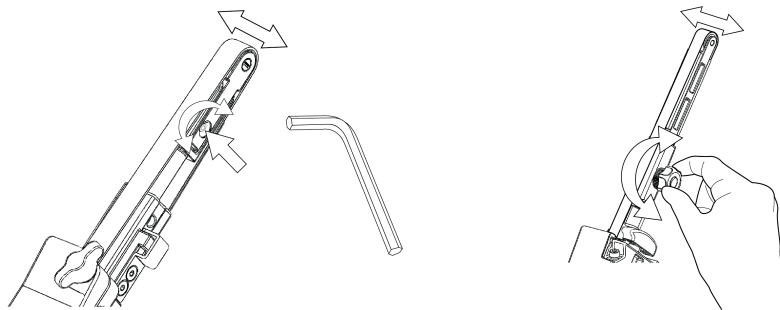

- The sander can now be activated / turned on and started by pressing the switch trigger.
- The sander will run and stay in active mode as long as the trigger is pressed. After the trigger is released the sander will stop but continue to stay in active mode for a short time before it automatically deactivates / turns off.
- When sander is in active mode the right LED is green.
- In active mode the left LED shows the battery status:

Green: Battery charge level is OK.

Flashing green/red: Battery charge level is weak.

Red: Battery voltage too low. Sander is not operable.

- The tool has two speed control modes. In the default mode the speed can be adjusted linearly by changing the position of the trigger. In the other mode the speed remains fixed at the set max rpm when the tool is running. When the rpm+ and rpm- buttons are pressed simultaneously while the tool is in active mode, the tool toggles between the two controlling modes.
- In active mode the max rpm can be adjusted by pressing the rpm+ or rpm- buttons on the tool handle. The rpm can be adjusted in steps of 2 200, 4 000, 6 000, 9 000, 12 000, 15 000 and 17 000 rpm.
- The rpm can be locked to prevent an accidental rpm change. In order to lock rpm:
 1. Wait until the sander is not in active mode.
 2. Simultaneously press and hold both rpm+ and rpm- buttons and then pull the switch trigger.
 3. Repeat this process to unlock the rpm.
 If rpm+ or rpm- is pressed when the rpm is locked the right led flashes red twice and the rpm will not change.
- When sanding, always place the tool close to the work surface before starting the tool. Always remove the tool from the work surface before stopping it. This will prevent gouging of the work surface due to excess speed of the abrasive.
- When sanding is finished, remove the battery from the sander by simultaneously pressing the buttons on both sides and removing the battery from the tool. Charge the battery.

Worklight



Caution: Do not stare directly into worklight!

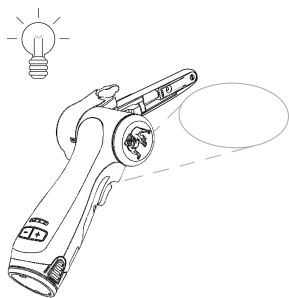

This tool is equipped with a worklight which is fixed in position at a 30° forward angle.

Push the switch trigger to activate the worklight.

The light will automatically turn off 60 seconds after the switch trigger is released.

Bluetooth

This tool is equipped with Bluetooth® low energy technology and can be connected to MyMirka app through which additional tool functionality can be accessed. For more information on the app functionality and if it is available in your country, go to www.mirka.com/mymirka

Activate Bluetooth on your Mirka® FBS-B 10 & 13 as follows:

1. Connect the battery to the tool.
2. Press and hold the rpm+ button while activating the tool by pressing the switch trigger.
3. Middle LED is flashing green, to indicate that Bluetooth is active and ready for connections.
4. Middle LED is lit green when the tool is connected to another Bluetooth device.
5. Bluetooth is deactivated when the tool is deactivated/turned off.

NOTE! If the app is not installed or if it is not available in your country, Bluetooth shall not be activated.

The Bluetooth® word mark and logos are registered trademarks owned by the Bluetooth SIG, Inc. and any use of such marks by Mirka Ltd is under license. Other trademarks and trade names are those of their respective owners.

Maintenance



Always remove the battery before maintenance!
Only use original Mirka spare parts!

Replacing the belt FBS-B 10

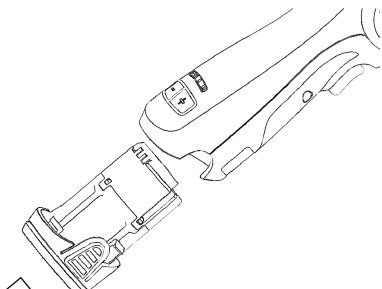

Remove the battery.

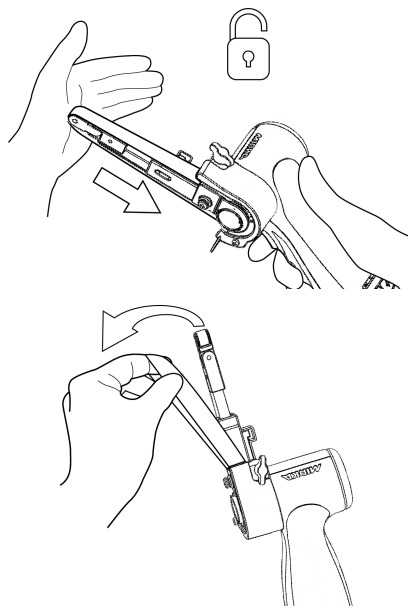

Push the tension arm towards the steel protect cover to release the lock function.

Change the belt, make sure that the belt is centered.
Press the lock function on the tension arm towards the steel cover to engage tension.

Replacing the belt FBS-B 13

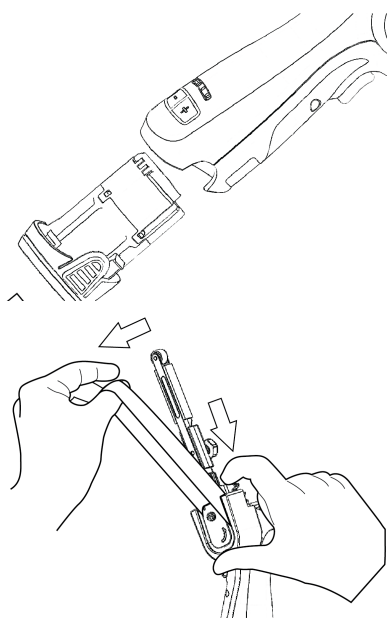

Remove the battery.

Push the plate to loosen the belt tension.
Keep the plate compressed in order to change the belt, make sure that the belt is centered.
Release the push plate to engage tension.

Cleaning

Use a soft brush to remove any accumulated dust. Wear safety glasses to protect your eyes while cleaning.

If the body of the tool needs cleaning, wipe it with a soft damp cloth. A mild detergent can be used.



WARNING: Never use alcohol, petrol or other cleaning agent. Never use caustic agents to clean plastic parts.

Charger cleaning instructions

Dirt and grease may be removed from the exterior of the charger using a cloth or soft non metallic brush. Do not use water or any cleaning solutions.



Further service

Servicing must always be performed by trained personnel. To keep the tool warranty valid and ensure optimal tool safety and function, servicing must be carried out by a Mirka authorized service centre. To locate your local Mirka authorized service centre, contact Mirka Customer Service, your Mirka dealer or go to www.mirka.com

Troubleshooting guide

Symptom	Possible cause	Solution
No light from sander right LED when trigger is pressed.	Battery pack not properly attached to the sander. Battery totally empty.	Insert the battery properly. Charge the battery.
The sander LED (right) is red and the sander slows down to the minimum speed setting when sanding.	Temperature too high in the sander. Too heavy long term load.	Reduce the load on the sander for some time and the sander will speed up again.
The sander LED (right) is red and rpm is slightly reduced.	Too heavy short term load.	Use lighter load and the LED (right) will automatically change to green.
The left LED is red and the sander is not running.	The battery voltage is too low.	Charge the battery.
The left led of the tool is flashing red although the battery is fully charged.	Battery failure. Please use the App for diagnostics.	Replace the battery.
The left led of the tool is green, indicating normal battery level, and battery is properly attached but the tool does not start.	Tool failure.	Contact Mirka service center.

Disposal information

DANGER



Render redundant power tools unusable by removing the power cord.

Observe applicable country-specific regulations regarding disposal and recycling of disused machines, packaging and accessories.

EU only: Do not dispose electric power tools in house-hold waste. According to European Directives on waste electrical and electronic equipment and its implementation under national law, electric tools that have reached the end of their life must be collected separately and taken to an environmentally compatible recycling facility.



For more information regarding REACH, RoHS and our corporate social responsibility visit www.mirka.com

Declaración de conformidad

Mirka Ltd, 66850 Jepua, Finlandia

declara bajo su única responsabilidad que los productos Mirka® (enumerados a continuación, ver la tabla «Datos técnicos» para el modelo correspondiente) a los que se refiere esta declaración son conformes a las siguientes normativas u otros documentos reglamentarios: EN 62841-1:2015+AC:2015+A11:2022, EN 62841-2-4:2014+AC:2015, EN 55014-1:2021, EN 55014-2:2021, EN 300 328 V2.2.2, EN 301 489-1 V2.2.3, EN 301 489-17 V3.2.4 y EN IEC 63000:2018, de acuerdo con las normativas 2006/42/CE, 2014/53/UE, 2011/65/UE, 2015/863/UE y 2012/19/UE. Este cargador de batería es conforme a los siguientes reglamentos y directivas; EN 60335-1:2012/A15:2021, EN 60335-2-29:2021/A1:2021, EN 62233:2008, EN 55014-1:2017, EN 55014-2:2015, EN 61000-3-2:2014, EN 61000-3-3:2013 y EN IEC 63000:2018, conforme a las normativas 2014/35/UE, 2014/30/UE, 2011/65/UE, 2015/863/UE y 2012/19/UE.

Productos: Mirka® FBS-B 10 y 13

<p>Jepua 01-02-2024 Lugar y fecha de emisión</p>	 Compañía	 Stefan Sjöberg, CEO	<p>Fabricante / Proveedor Mirka Ltd 66850 Jepua, Finlandia Tfno +358 20 760 2111 Fax +358 20 760 2290 www.mirka.com</p>	
--	---	--	--	--

Traducción de las instrucciones originales Nos reservamos el derecho a efectuar cambios en este manual sin previa notificación

Importante

Lea atentamente las instrucciones de seguridad y operación antes de instalar, operar o realizar el mantenimiento de esta herramienta. Guarde estas instrucciones en un lugar seguro y accesible. Lea y cumpla con las normativas estatales y locales.

Nota: Los productos de Mirka están en continuo desarrollo. Visite mirka.com para consultar la última versión de estas instrucciones.

Equipo de seguridad personal necesario



Lea el manual del operador



Gafas de seguridad



Protección auditiva







Guantos de seguridad



Máscara

Símbolos

	<p>Cumple con las normativas aplicables de la UE</p>
	<p>Cumple con las normativas aplicables del Reino Unido</p>
	<p>Cumple con los requisitos de la directiva RoHS para China</p>
	<p>Cumple con los requisitos del sistema RCM para Australia y Nueva Zelanda</p>
	<p>Cumple con los requisitos de conformidad de la zona euroasiática</p>



Aviso: Indica una situación potencialmente peligrosa la cual, si no se evita, podría causar la muerte, lesiones graves y/o daños a la propiedad

Aviso: Indica una situación potencialmente peligrosa la cual, si no se evita, podría causar lesiones leves o moderadas y/o daños a la propiedad



Advertencias generales de seguridad sobre herramientas eléctricas



AVISO Lea todos los avisos e instrucciones de seguridad. En caso de no seguirse los avisos e instrucciones, podrían producirse descargas eléctricas, incendios y/o lesiones graves.

Guarde todos los avisos e instrucciones como referencia para el futuro. El término «herramienta eléctrica» de los avisos se refiere a su herramienta eléctrica conectada a la corriente (con cable) o de funcionamiento con batería (sin cable).

1. Seguridad del área de trabajo

- Mantenga la zona de trabajo limpia y bien iluminada.** Las zonas oscuras o con acumulación de objetos son más propensas a accidentes.
- No utilice herramientas eléctricas en ambientes inflamables; por ejemplo, en presencia de líquidos inflamables, gases o polvo.** Las herramientas eléctricas provocan chispas que pueden inflamar el polvo o gases.
- Mantenga a los niños y personas circundantes alejados mientras maneja la herramienta eléctrica.** Las distracciones podrían hacerle perder el control de la herramienta.

2. Seguridad eléctrica

- Los enchufes de la herramienta eléctrica deben coincidir con la toma de corriente. No modifique el enchufe bajo ningún concepto. No utilice adaptadores en herramientas eléctricas con toma de tierra.** Los enchufes sin modificar y sus salidas correspondientes reducen el riesgo de descargas eléctricas.
- Evite todo contacto físico con superficies con toma de tierra, tales como tuberías, radiadores, hornillos de cocina y frigoríficos.** Si su cuerpo está haciendo contacto con tierra, el riesgo de descarga eléctrica será mayor.
- No exponga las herramientas eléctricas a la lluvia ni a condiciones de humedad.** Si entra agua en una herramienta eléctrica, aumentará el riesgo de descargas eléctricas.
- No maltrate el cable. Nunca utilice el cable para tirar de la herramienta eléctrica, transportarla o desenchufarla. Mantenga el cable alejado del calor, el aceite, cantos afilados y piezas móviles.** Los cables dañados o enredados pueden aumentar el riesgo de descargas eléctricas.
- Si va a operar una herramienta eléctrica al aire libre, utilice un cable alargador apto para uso en exteriores.** El uso de un cable adecuado para uso en exteriores reducirá el riesgo de descargas eléctricas.
- Si inevitablemente debe usar una herramienta eléctrica en un lugar húmedo, utilice una fuente de alimentación con dispositivo de corriente residual (RCD).** El uso de un RCD reducirá el riesgo de descargas eléctricas.

3. Seguridad personal

- Cuando utilice una herramienta eléctrica debe prestar mucha atención, fijarse en lo que hace y usar el sentido común. No utilice una herramienta eléctrica si está cansado/a o si se halla bajo los efectos de drogas, alcohol o medicamentos.** Un momento de descuido durante el uso de la herramienta eléctrica puede bastar para que el usuario sufra graves lesiones.
- Utilice equipo de protección personal. Lleve siempre protección ocular.** El uso de equipo de protección en condiciones apropiadas, ya sea una mascarilla antipolvo, calzado de seguridad antideslizante, casco duro o protección auditiva, reducirá el riesgo de lesiones.
- Procure no encender la herramienta sin querer. Asegúrese de que el interruptor esté en posición de apagado antes de conectarla a la fuente de alimentación y/o al cargador de batería, levantando o transportando para ello la herramienta.** Transportar herramientas eléctricas con el dedo en el interruptor, o enchufar herramientas cuando el interruptor está en posición de encendido, puede provocar accidentes.
- Antes de encender la herramienta eléctrica, retire cualquier llave inglesa o llave de ajuste que haya colocado en ella.** Si deja una llave inglesa o de otro tipo colocada en una pieza giratoria de la herramienta eléctrica, podría causar daños físicos.
- No se exceda en sus movimientos. Mantenga el equilibrio y una posición firme de los pies en todo momento.** Esto permitirá un mayor control de la herramienta eléctrica en situaciones inesperadas.

- f. **Vaya vestido adecuadamente. No use ropa holgada ni joyas. Asegúrese de que su pelo, ropa y guantes estén alejados de las piezas móviles.** La ropa holgada, las joyas o el pelo largo pueden quedar atrapados en las piezas móviles.
- g. **Si se le han proporcionado dispositivos para la conexión de elementos de extracción y recogida de polvo, asegúrese de que se conecten y se utilicen debidamente.** El uso de recogida de polvo puede reducir riesgos relacionados con el polvo.
- h. **No deje que la familiaridad provocada por el uso frecuente de herramientas le permita relajarse e ignorar los principios de seguridad de las herramientas.** Un descuido puede causar lesiones graves en cuestión de décimas de segundo.

4. **Uso y cuidado de una herramienta eléctrica**

- a. **No sobrecargue la herramienta eléctrica. Uso de la herramienta eléctrica adecuada para su aplicación.** Una herramienta eléctrica adecuada funcionará mejor, de forma más segura y al ritmo para el cual haya sido diseñada.
- b. **No utilice la herramienta eléctrica si el interruptor no consigue apagarla y encenderla.** Una herramienta eléctrica que no pueda ser controlada con el interruptor es peligrosa y, por tanto, debe ser reparada.
- c. **Desconecte el enchufe de la fuente de alimentación y/o la batería de la herramienta antes de realizar cualquier ajuste, cambiar los accesorios o almacenar herramientas eléctricas.** Dichas medidas de seguridad preventivas reducirán el riesgo de encender accidentalmente la herramienta eléctrica.
- d. **Guarde las herramientas eléctricas fuera del alcance de niños, y no deje que opere la herramienta nadie que no esté familiarizado con ella o con estas instrucciones.** Las herramientas eléctricas pueden ser peligrosas en manos de usuarios no preparados.
- e. **Ocúpese del mantenimiento de las herramientas eléctricas y accesorios. Compruebe que no haya piezas móviles mal alineadas, enganchadas o rotas, o en cualquier estado que pueda afectar al funcionamiento de la herramienta. En caso de daños, repare la herramienta antes de usarla.** Muchos accidentes son producto del mal mantenimiento de las herramientas.
- f. **Conserve sus herramientas de corte bien limpias y afiladas.** Unas herramientas de corte bien conservadas, con cantos afilados, serán menos propensas a engancharse y más fáciles de controlar.
- g. **Utilice la herramienta eléctrica, los accesorios y piezas etc. conforme a estas instrucciones, teniendo en cuenta las condiciones de funcionamiento y el trabajo que se vaya a realizar.** El uso de la herramienta eléctrica para operaciones distintas a las previstas puede dar lugar a situaciones peligrosas.
- h. **Conserve las manillas y superficies de agarre secas, limpias y libres de aceite y grasa.** Las manillas resbaladizas y las superficies de agarre impiden el manejo seguro y el control de la herramienta en situaciones imprevistas.

5. **Uso y cuidado de una herramienta con batería**

- a. **Recárguela únicamente con el cargador que especifique el fabricante.** Un cargador apto para un tipo de batería podría llegar a provocar un incendio si se utiliza con otro tipo de batería.
- b. **Utilice la herramienta eléctrica solo con aquellas baterías específicamente indicadas para ello.** El uso de cualquier otro tipo de batería podría llegar a provocar accidentes o incendios.
- c. **Cuando la batería no se esté utilizando, manténgala alejada de objetos metálicos tales como clips, monedas, llaves, clavos, tornillos u otros objetos metálicos pequeños que puedan provocar una reacción entre sus bornes.** Un cortocircuito entre los bornes de la batería podría llegar a provocar quemaduras o un incendio.
- d. **En condiciones de uso indebido, puede llegar a salir líquido de la batería; evite el contacto con él. Si por cualquier causa entrara en contacto con el líquido, aclárese con agua. Si el líquido entrara en contacto con los ojos, solicite además ayuda médica.** El líquido que sale de la batería podría causarle irritación o quemaduras.
- e. **No utilice una batería o una herramienta que haya sido dañada o modificada.** Las baterías dañadas o modificadas pueden comportarse de forma impredecible, dando lugar a incendios, explosiones o riesgo de lesiones.
- f. **No exponga una batería o una herramienta al fuego ni a temperaturas excesivas.** La exposición al fuego o a temperaturas superiores a 130 °C puede provocar explosiones.
- g. **Siga todas las instrucciones de carga y no cargue la batería o la herramienta fuera del rango de temperatura especificado en las instrucciones.** Una carga indebida o a temperaturas fuera del rango especificado podría causar daños en la batería y aumentar el riesgo de incendios.

6. **Reparaciones**

- a. **Asegúrese de que su herramienta eléctrica sea reparada por un profesional cualificado de reparaciones que emplee únicamente piezas de repuesto idénticas.** De este modo garantizará la seguridad de la herramienta eléctrica.
- b. **Nunca repare una batería dañada.** La reparación de baterías solo debe ser llevada a cabo por el fabricante o por un proveedor de reparaciones autorizado



Normas de seguridad para la batería y el cargador

- Importantes instrucciones de seguridad y manejo para la batería y el cargador. Antes de usar el cargador, lea todas las instrucciones y advertencias sobre el cargador, la batería y la herramienta.
- Si la batería está agrietada o ha sufrido daños, no la introduzca en el cargador. Corre peligro de recibir una descarga eléctrica o de electrocución.
- No deje que entre ningún líquido en el cargador. Podría recibir una descarga eléctrica.
- Este cargador no es compatible con cualquier uso que no sea el de cargar baterías recargables.
- No coloque ningún objeto encima del cargador, cerca de una fuente de calor o sobre una superficie suave que pueda provocar excesivo calor interno.
- Asegúrese de que el cable no esté en un lugar donde pueda ser pisado, se pueda tropezar con él o pueda verse expuesto a daños y maltrato.
- No utilice el cargador si ha recibido un golpe fuerte, se ha caído o ha recibido daños de algún otro tipo.
- No almacene o utilice la herramienta y la batería en lugares en los que la temperatura alcance o supere los 50 °C (122 °F).
- El cargador ha sido diseñado para funcionar con alimentación eléctrica doméstica estándar (100–240 VAC). No intente utilizarlo con ningún otro voltaje.
- Los niños deben ser supervisados para asegurarse de que no jueguen con el aparato.



Advertencias de seguridad adicionales

- Asegúrese siempre de que la superficie de trabajo que va a lijar está firmemente sujeta en su lugar.
- Retire siempre la batería del cargador durante el transporte de la herramienta.
- No permita que la herramienta gire libremente sin tomar la precaución de proteger a las personas u objetos circundantes de la pérdida del abrasivo u otras piezas móviles.
- Lea todas las instrucciones antes de utilizar la herramienta. Todos los operadores deben estar ampliamente capacitados para el uso adecuado y seguro de esta herramienta.
- Todo el mantenimiento debe ser realizado por personal capacitado. Para posibles reparaciones, comuníquese con un centro de servicio autorizado de Mirka.
- Si la herramienta pareciera estar funcionando mal, deje de usarla de inmediato y llévela a reparar.
- Antes de cambiar el abrasivo, desconecte siempre la fuente de alimentación.
- Nunca transporte, almacene o descuide la herramienta con la fuente de alimentación conectada.
- Mantenga las manos alejadas del plato giratorio cuando esté en funcionamiento.
- Lleve puesto siempre el equipo de seguridad personal conforme a las instrucciones del fabricante y de las normativas locales/nacionales cuando utilice esta herramienta.
- Lea la Hoja de Datos de Seguridad de Materiales (MSDS) en relación a la superficie de trabajo.
- En caso de cualquier daño físico en la mano/muñeca, deje de trabajar y busque atención médica. Las lesiones en la mano, la muñeca y el brazo pueden derivar de un trabajo con movimientos repetitivos o de una exposición excesiva a las vibraciones.

Información adicional sobre la batería y el cargador

- Nunca, bajo ningún concepto, intente abrir la batería. Si la carcasa de plástico de la batería se rompe o se agrieta, deje de utilizarla de inmediato y no la recargue.



Advertencias adicionales

Algunos polvos generados por el lijado, aserrado, amolado o taladrado con herramientas eléctricas y otras actividades de construcción contienen sustancias químicas que se sabe que causan cáncer, defectos de nacimiento y otros daños sobre la reproducción. Algunos ejemplos de estas sustancias químicas son:

- plomo procedente de pinturas a base de plomo,
- sílice cristalina procedente de ladrillos y cemento, así como de otros productos de mampostería, y
- arsénico y cromo procedentes de madera de construcción tratada químicamente.

El riesgo para usted por estas exposiciones varía, dependiendo de qué tan a menudo haga este tipo de trabajo. Para reducir su exposición a estas sustancias químicas: trabaje en un área bien ventilada y trabaje con equipo de seguridad aprobado, como por ejemplo las máscaras antipolvo que están diseñadas especialmente para impedir mediante filtración el paso de partículas microscópicas.

Datos técnicos

Mirka®	FBS-B 10	FBS-B 13
Voltaje	12 VDC	12 VDC
Velocidad	2200 – 18000 R.P.M.	2200 – 18000 R.P.M.
Peso (solo de la herramienta)	0,70 kg	0,74 kg
Medidas de la banda	10 x 330 mm	13 x 457 mm
Velocidad de la banda	2,6 – 20,5 m/s	2,5 – 19,6 m/s

Cargador de batería	Mirka BCA 108
Entrada	100–240 VAC, 50–60Hz
Tiempo de recarga	< 50 min (2,5 Ah) < 100 min (5,0 Ah)
Rango de temperatura de almacenaje	-20 °C – 80 °C
Temperatura de recarga	4 °C – 40 °C
Medidas	191 x 102 x 86 mm
Peso	0,66 kg
Grado de protección	II / 

Batería	Mirka BPA 10825	Mirka BPA 10850	Mirka BPA 11125	Mirka BPA 11150
Tipo	Recargable Li-ion	Recargable Li-ion	Recargable Li-ion	Recargable Li-ion
Voltaje de la batería	10,8 VDC	10,8 VDC	11,1 VDC	11,1 VDC
Capacidad	2,5 Ah / 27,0 Wh	5,0 Ah / 54,0 Wh	2,5 Ah / 27,75 Wh	5,0 Ah / 55,5 Wh
Peso	0,18 kg	0,38 kg	0,18 kg	0,38 kg
Batería inteligente	Sí	Sí	Sí	Sí

Información sobre ruido y vibración

Los valores medidos pueden servir para comparar una herramienta con otra y en una evaluación preliminar de exposición.

Cordless	FBS-B 10	FBS-B 13
Nivel de presión del sonido (L_{PA})	72,0 dB(A)	72,0 dB(A)
Nivel de potencia del sonido (L_{WA})	80,0 dB(A)	80,0 dB(A)
Incertidumbre sobre la medición del sonido K_{WA}	3,0 dB(A)	3,0 dB(A)
Valor de emisión de la vibración a_h*	3,125 m/s ²	3,125 m/s ²
Incertidumbre sobre la emisión de vibración K_{PA}*	1,5 m/s ²	1,5 m/s ²

Las especificaciones pueden estar sujetas a cambio sin previo aviso La gama de modelos puede variar de un mercado a otro

* Los valores indicados en la tabla son de las pruebas de laboratorio, de conformidad con los códigos y estándares establecidos, y no son suficientes para la evaluación de riesgos. Los valores medidos en una zona de trabajo determinada pueden ser más altos que los declarados. Los valores reales de exposición y la cantidad de riesgo o daño sufrido por un individuo son únicos para cada situación y dependen de su entorno, la forma en que el individuo trabaja, el material en concreto en que se trabaja, el diseño del puesto de trabajo y el tiempo de exposición y la condición física del usuario. Mirka Ltd no se hace responsable de las consecuencias del uso de los valores declarados en lugar de los valores reales de exposición para cualquier evaluación del riesgo individual.

Se puede obtener más información sobre riesgos y seguridad laborales en las siguientes páginas web:

<https://osha.europa.eu/en> (Europe) o <http://www.osha.gov> (USA)

Uso correcto de la herramienta

Esta lijadora ha sido diseñada para lijar todo tipo de materiales (pinturas, metales, madera, compuestos, plásticos, etc.) utilizando un abrasivo especialmente diseñado para dicho propósito. No utilice esta lijadora para ningún propósito que no figure entre aquellos especificados sin consultar antes con el fabricante o el proveedor autorizado del fabricante. Aquellas tareas de mantenimiento o reparación que requieran abrir la carcasa del motor solo se podrán llevar a cabo en un centro de reparaciones autorizado.

Batería y cargador

- La batería no está totalmente cargada fuera del cartón. Lea primero las instrucciones de seguridad y después cargue la batería siguiendo las instrucciones.
- Para una capacidad de carga óptima, la batería debería estar cargada a una temperatura de ambiente entre 18 °C (64 °F) y 24 °C (75 °F). Para evitar daños a la batería, no cargue la batería allí donde la temperatura del aire sea inferior a 4 °C (39 °F) o superior a 40 °C (104 °F).
- Para obtener la vida de batería más larga que sea posible, le sugerimos las siguientes medidas:
 - Guarde y cargue su batería en un lugar fresco. Las temperaturas superiores o inferiores a la temperatura ambiente normal acortarán la vida de la batería.
 - Nunca guarde la batería si está descargada. Recárguela de inmediato una vez que se haya descargado.
- Todas las baterías van perdiendo su carga de manera gradual. Cuanto más alta sea la temperatura, con más rapidez perderán la carga.

Si guarda su herramienta y no la utiliza durante un largo periodo de tiempo, recargue la batería todos los meses. Esta práctica prolongará la vida de la batería.

Procedimiento de carga

- Conecte el cable de alimentación al cargador, y después conéctelo a un enchufe antes de introducir la batería. Las tres luces de carga se encenderán durante dos segundos y después se apagarán.
- Introduzca la batería en el cargador. Las luces empezarán a parpadear en menos de 30 segundos.
- Durante el proceso de carga, las luces de carga indicarán el estado de la siguiente manera:
 - Tres luces de carga parpadearán consecutivamente durante el proceso de carga.
 - Una vez cargada, las tres luces permanecerán encendidas de forma continua.
- El proceso de carga durará aproximadamente 50 minutos para la batería BPA 10825/11125 y 100 minutos para la batería BPA 10850/11150.

AVISO! Este cargador solo puede cargar baterías Mirka de 12V.

AVISO! Los tiempos de carga pueden ser más largos en función de las condiciones de temperatura y batería circundantes.

Indicador led del cargador de BCA 108

LED						
3						
2						
1						
Status	 Pre-charge (Trickle charge)	 Charging...	 Charging...	 Charging finished	 Over temperature	 Battery failure

Remain continuously on

Flashing

Diagnóstico del cargador

El cargador indicará si:

- Una batería está recalentada. Las tres luces de carga parpadearán. Extraiga la batería y deje que se enfríe unos 15–30 minutos antes de volver a introducirla.
- Hay una avería en la batería o en el cargador. Dos luces de carga parpadearán. Extraiga la batería y deje que se enfríe. Vuelva a introducir la batería en el cargador. Si todavía parpadean dos luces de carga, puede que sea necesario reparar la batería o el cargador.

Cómo arrancar

1. Al desembalar la herramienta, asegúrese de que está intacta, completa y de que no ha sido dañada durante el transporte. No utilice nunca una herramienta dañada.
2. Compruebe la correcta sujeción del brazo tensor a la herramienta y que la cubierta térmica protectora de plástico, la protección de goma y demás piezas estén correctamente montadas en el brazo tensor.

Conjunto de brazo tensor FBS-B 10 en la herramienta:

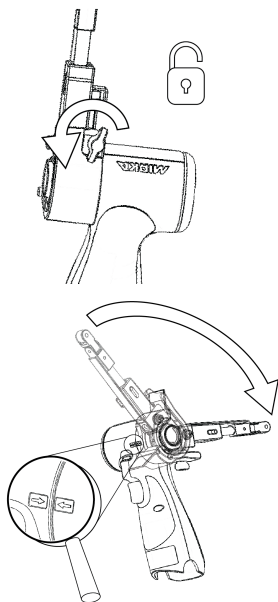

Verifique que el orificio de sujeción esté alineado concéntrica y perpendicularmente respecto al manguito metálico de la herramienta y que la tuerca de mariposa se encuentre abierta.

Las dos flechas del cuerpo de la herramienta y de la cubierta térmica del brazo tensor deben apuntar la una hacia la otra.

Empuje con suavidad el brazo hasta su tope contra la carcasa de plástico y asegúrese de que el limitador de ángulo de inclinación de plástico se inserte en el brazo tensor. A continuación, coloque el brazo en el ángulo deseado y apriete la tuerca de mariposa.

El brazo puede fijarse en cualquier ángulo dentro de su intervalo de ajuste (-90° a +90°).

Conjunto de brazo tensor FBS-B 13 en la herramienta:

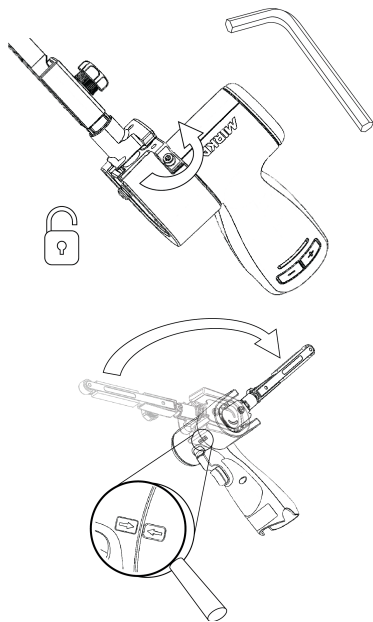

Verifique que el orificio de sujeción esté alineado concéntrica y perpendicularmente respecto al manguito metálico de la herramienta y que la tuerca hexagonal de 3 mm se encuentre abierta.

Compruebe la correcta alineación de la pequeña pieza tensora para evitar dañar la superficie tensora de la herramienta durante el montaje.

Empuje con suavidad el brazo hasta su tope contra la carcasa de plástico y asegúrese de que el limitador de ángulo de inclinación de plástico se inserte en el brazo tensor. A continuación, coloque el brazo en el ángulo deseado y apriete la tuerca hexagonal.

El brazo puede fijarse en cualquier ángulo dentro de su intervalo de ajuste (-90° a $+90^{\circ}$).

3. Instale la batería totalmente cargada en la lijadora hasta que encaje perfectamente en su lugar con un «clic».

Instrucciones de manejo

- Esta herramienta ha sido diseñada para uso portátil. La herramienta se puede utilizar en cualquier posición.
- Seleccione una banda abrasiva adecuada y fíjela bien sobre la herramienta. Asegúrese de que el abrasivo esté centrado en la rueda de polea central, y ajuste el alineamiento en el FBS-B 10 utilizando la tuerca hexagonal pequeña, y en el FBS-B 13 utilizando la perilla de plástico del lateral del brazo tensor.

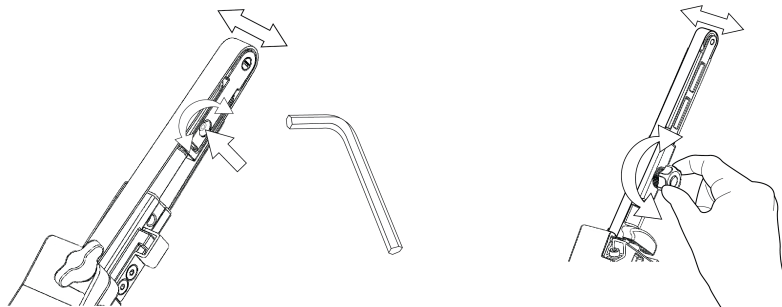

- Ya se puede activar/encender la lijadora, y ponerla en marcha pulsando el interruptor.
- La lijadora se pondrá en funcionamiento y permanecerá en modo activo mientras el interruptor siga pulsado. Cuando se suelte el interruptor, la lijadora se detendrá pero seguirá en modo activo por un breve periodo de tiempo, antes de desactivarse / apagarse automáticamente.
- Cuando la lijadora está en modo activo, el led derecho se pone de color verde.
- En modo activo, el led izquierdo muestra el estado de la batería:

Verde: El nivel de carga de la batería es correcto.

Parpadeo verde/rojo: El nivel de carga de la batería es bajo.

Rojo: El voltaje de la batería es demasiado bajo. No se puede utilizar la lijadora.

- La herramienta dispone de dos modos de control de velocidad. Por defecto, la velocidad se puede ajustar de forma lineal cambiando la posición del interruptor. En el otro modo, la velocidad sigue fija en el máx. de rpm (revoluciones por minuto) fijadas cuando la herramienta está en funcionamiento. Cuando se pulsán simultáneamente los botones de rpm+ y rpm- mientras la herramienta está en modo activo, esta oscila entre los dos modos de control.
- En modo activo, se puede ajustar el máx. de rpm pulsando los botones rpm+ o rpm- en la manilla de la herramienta. Las rpm se pueden ajustar en pasos de 2200, 4000, 6000, 9000, 12 000, 15 000 y 17 000 rpm.
- Se pueden bloquear las rpm para evitar un cambio accidental de rpm. Para bloquear las rpm:
 1. Espere hasta que la lijadora deje de estar en modo activo.
 2. Mantenga pulsados simultáneamente los botones de rpm+ y rpm-, y entonces accione el interruptor.
 3. Repita este proceso para desbloquear las rpm.

Si las rpm+ o rpm- están pulsadas cuando las rpm están bloqueadas, el led derecho emite una luz roja intermitente dos veces y las rpm no cambian.

- Para el lijado, coloque siempre la herramienta cerca de la superficie de trabajo antes de encender la herramienta. Retire siempre la herramienta de la superficie de trabajo antes de detenerla. De este modo evitará posibles melladuras sobre la superficie de trabajo debido a un exceso de velocidad del abrasivo.
- Cuando termine el lijado, extraiga la batería de la lijadora pulsando simultáneamente los botones en ambos lados y extrayendo la batería de la herramienta. Cargue la batería.

Lámpara de trabajo



Precaución: ¡No mire directamente a la lámpara de trabajo!

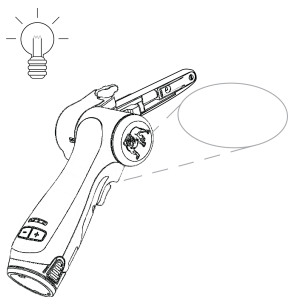

Esta herramienta viene equipada con una lámpara de trabajo en una posición fija, a un ángulo inclinado de 30°.

Pulse el interruptor para activar la lámpara de trabajo.

La luz se apagará automáticamente 60 segundos después de soltar el interruptor.

Bluetooth

Esta herramienta está equipada con tecnología Bluetooth de bajo consumo y se puede conectar a la app MyMirka, a través de la cual se accede a las funciones adicionales de la herramienta. Para más información sobre las funciones de la app y su disponibilidad en su país, visite www.mirka.com/mymirka

Para activar Bluetooth en su Mirka® FBS-B 10 y 13, siga estos pasos:

1. Conecte la batería a la herramienta.
2. Mantenga pulsado el botón rpm+ a la vez que activa la herramienta, pulsando para ello el interruptor.
3. El led central emitirá una luz intermitente verde para indicar que Bluetooth está activo y listo para conectarse.
4. El led central se pondrá verde cuando la herramienta esté conectada a otro dispositivo con Bluetooth.
5. Si la herramienta se desconecta o apaga, se desactivará el Bluetooth.

AVISO! Si la app no está instalada o no está disponible en su país, no podrá activarse el Bluetooth.

La marca nominativa y los logos de Bluetooth® son marcas registradas que pertenecen a Bluetooth SIG, Inc, por lo cual todo uso que haga Mirka Ltd de dichas marcas será bajo licencia Otras marcas registradas y nombres comerciales serán propiedad de sus respectivos propietarios

Mantenimiento



¡Extraiga siempre la batería antes del mantenimiento!
¡Use solo piezas de repuesto originales de Mirka!

Cambio de la banda FBS-B 10

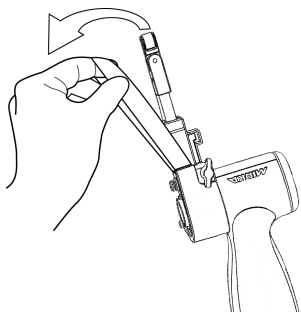
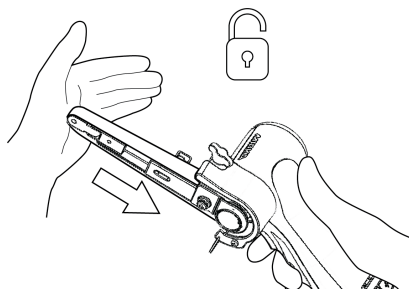
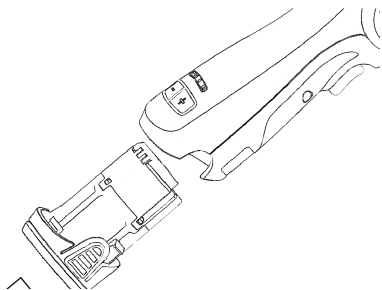

Quite la batería.

Empuje el brazo tensor hacia la cubierta protectora de acero para liberar la función de bloqueo.

Cambie la banda y asegúrese de que esté bien centrada.
Pulse la función de bloqueo en el brazo tensor, llevándolo hacia la cubierta de acero para conectar la tensión.

Cambio de la banda FBS-B 13

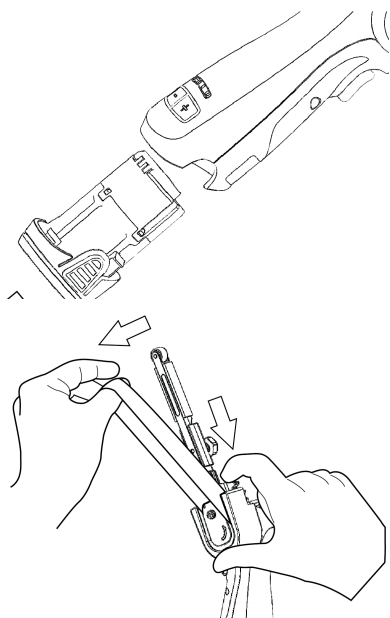

Quite la batería.

Presione la placa para aflojar la tensión de la banda.

Mantenga comprimida la placa para cambiar la banda, y asegúrese de que la banda esté centrada.

Libere la presión sobre la placa para conectar la tensión.

Limpieza

Utilice una escobilla suave para quitar el polvo que se haya acumulado. Lleve gafas de seguridad para proteger sus ojos mientras limpia.

Si es necesario limpiar el cuerpo de la herramienta, frótelo con un suave paño húmedo. Puede usar también un detergente no muy fuerte.



ADVERTENCIA: Nunca utilice alcohol, gasolina u otros agentes limpiadores. Nunca utilice agentes cáusticos para limpiar piezas de plástico

Instrucciones de limpieza del cargador

La suciedad y la grasa se pueden eliminar del exterior del cargador utilizando un paño o una escobilla suave no metálica. No utilice agua ni soluciones de limpieza.



Servicio adicional

Las reparaciones solo deben ser realizadas por personal debidamente capacitado. Para mantener la garantía válida y para garantizar la seguridad y funcionamiento de la herramienta, es preciso que la reparación se efectúe en centros de reparaciones autorizados de Mirka. Para localizar su centro local autorizado de servicio técnico de Mirka, póngase en contacto con el Servicio de Atención al Cliente de Mirka, su distribuidor de Mirka, o bien visite www.mirka.com

Guía de solución de problemas

Síntoma	Causa posible	Solución
No se enciende ninguna luz en el derecho de la lijadora al pulsar el interruptor.	La batería no está bien instalada en la lijadora. La batería está totalmente vacía.	Introduzca la batería correctamente. Cargue la batería.
El led de la lijadora (derecha) está rojo y la herramienta baja a una velocidad mínima durante el lijado.	Temperatura demasiado alta en la lijadora. La carga a largo plazo es demasiado pesada.	Reduzca la carga de la lijadora durante un tiempo y la lijadora recuperará su velocidad habitual.
El LED (a la derecha) de la lijadora emite una luz roja y las R.P.M. se reducen ligeramente.	La carga a corto plazo es demasiado pesada.	Utilice una carga más ligera y el LED (a la derecha) pasará a emitir automáticamente una luz verde.
El led izquierdo emite una luz roja y la lijadora no está encendida.	El voltaje de la batería es demasiado bajo.	Cargue la batería.
El led izquierdo de la herramienta emite una luz roja aunque la batería está totalmente cargada.	Fallo de la batería. Use la app para diagnósticos.	Sustituya la batería.
El led izquierdo de la herramienta está verde, lo que indica un nivel de batería normal, y la batería está bien instalada; sin embargo, la herramienta no se pone en marcha.	Fallo de la herramienta.	Póngase en contacto con un centro de reparaciones de Mirka.

Información sobre gestión de residuos

PELIGRO



Para inutilizar una herramienta de potencia obsoleta, quite el cable de alimentación.

Cumpla con las normativas específicas aplicables en su país sobre el desguace y el reciclado de máquinas, embalajes y accesorios en desuso.

Solo para la UE: No realice el desguace de herramientas eléctricas junto con los residuos domésticos. En cumplimiento de las directivas europeas sobre residuos de aparatos eléctricos y electrónicos y su aplicación de acuerdo con la legislación nacional, las herramientas eléctricas que han llegado al final de su vida deben ser recogidas por separado y llevadas a una planta de reciclaje compatible con el medio ambiente.



Para más información sobre REACH, RoHS y nuestra responsabilidad social corporativa, visite www.mirka.com

Vastavusdeklaratsioon

Mirka Ltd, 66850 Jeppo, Soome

teatab ainuvastutuse alusel, et Mirka® tooted (loetletud allpool, konkreetse mudeli andmeid vt tabelist „Tehnilised andmed“), mille kohta see avaldus kehtib, vastavad järgmistele standarditele või muudele normdokumentidele. EN 62841-1-20155+AC:2015+A11:2022, EN 62841-2-4:2014+AC:2015, EN 55014-1:2021, EN 55014-2:2021, EN 300 328 V2.2.2, EN 301 489-1 V2.2.3, EN 301 489-17 V3.2.4 ja EN IEC 63000:2018 kooskõlas määrustega 2006/42/EÜ, 2014/53/EL, 2011/65/EL, 2015/863/EL ja 2012/19/EL. Akulaadija vastab järgmistele standarditele ja direktiividele: EN 60335-1:2012/A15:2021, EN 60335-2-29:2021/A1:2021, EN 62233:2008, EN 55014-1:2017, EN 55014-2:2015, EN 61000-3-2:2014, EN 61000-3-3:2013 ja EN IEC 63000:2018 kooskõlas määrustega 2014/35/EL, 2014/30/EL, 2011/65/EL, 2015/863/EL ja 2012/19/EL.

Tooted: Mirka® FBS-B 10 ja 13

<p>Jeppo 01.02.2024 Väljaandmise koht ja kuupäev</p>	 Ettevõtte	 Stefan Sjöberg, tegevjuht	<p>Tootja/tarnija Mirka Ltd 66850 Jeppo, Soome Tel: +358 20 760 2111 Faks: +358 20 760 2290 www.mirka.com</p>	
--	--	--	--	--

Algsete juhiste tõlge. Jätame endale õiguse teha juhendisse muudatusi ilma ette teatamata.

NB!

Lugege need ohutusnõuded ja kasutusjuhised enne toote paigaldamist, kasutamist või hooldamist hoolikalt läbi. Hoidke juhiseid turvalises ja hõlpsasti kättesaadavas kohas. Lugege ja järgige riiklikke ja kohalikke eeskirju.

Märkus. Mirka tooted on pidevas arengus. Nende juhiste uusima versiooni saamiseks külastage veebisaiti mirka.com.

Nõutavad isikukaitsevahendid



Lugege kasutusjuhendit



Kandke kaitseprille



Kandke kõrvaklappe



Kandke kaitsekindaid



Kandke näomaski

Sümbolid

	<p>Vastab asjaomastele ELi standarditele</p>
	<p>Vastab Ühendkuningriigi asjaomastele eeskirjadele</p>
	<p>Vastab China RoHS-i nõuetele</p>
	<p>Vastab Austraalia ja Uus-Meremaa nõuetele vastavuse märgi (RCM) nõuetele</p>
	<p>Vastab Euraasia vastavusnõuetele</p>
	<p>Vastab Brasiilia vastavusnõuetele</p>



Hoiatus! Võimalikud ohuolukorrad, mis võivad põhjustada surma või tõsiseid vigastusi ja/või kahju varale.
Ettevaatus! Võimalikud ohuolukorrad, mis võivad põhjustada kergeid või keskmisi vigastusi ja/või kahju varale.



Elektritööriista üldised ohutushoiatused



HOIATUS Lugege kõiki ohutuslaseid hoiatusi ja juhiseid. Allpool loetletud ohutuslase hoiatuste ja juhiste eiramine võib põhjustada elektrilöögi, tulekahju ja/või raske vigastuse.
Salvestage kõik hoiatused ja juhised edaspidiseks kasutamiseks. Hoiatustes kasutatud termin „elektritööriist“ viitab teie võrgutoitega (juhtmega) elektritööriistale või akutoitega (juhtmeta) elektritööriistale.

1. Tööala ohutus

- Tööala peab olema puhas ja hästi valgustatud.** Segamini või tumedad alad põhjustavad õnnetusi.
- Ärge kasutage elektritööriistu plahvatusohtlikus keskkonnas, lahtise leegi, plahvatusohtlike vedelike, gaaside või tolmu lähedal.** Elektritööriistad tekitavad sädemeid, mis võivad tolmu või auru süütada.
- Elektritööriista kasutamisel hoidke lapsed ja kõrvalised isikud eemal.** Tähelepanu kõrvalejuhtimise tõttu võite kaotada kontrolli.

2. Elektriohutus

- Elektritööriista pistikud peavad vastama pistikupesale. Ärge kunagi muutke pistikut mingil viisil. Ärge kasutage maandatud elektritööriistadega adapteripistikuid.** Muutmata pistikud ja sobivad pistikupesad vähendavad elektrilöögi ohtu.
- Vältige kokkupuudet maandatud pindadega, nt torude, radiaatorite, pliitide ja külmikutega.** Kui teie keha on maandatud, on elektrilöögi oht suurem.
- Ärge jätke elektritööriistu vihma kätte ega märgadesse tingimustesse.** Elektritööriista sisenev vesi suurendab elektrilöögi ohtu.
- Ärge kasutage juhet mitteotstarbekohaselt. Ärge kunagi kasutage juhet elektritööriista kandmiseks, tõmbamiseks või vooluvõrgust eemaldamiseks. Hoidke juhe eemal kuumusest, õlist, teravatest servadest ja liikuvatest osadest.** Kahjustatud või takerdunud juhtmed suurendavad elektrilöögi ohtu.
- Kui kasutate elektritööriista välitingimustes, kasutage välitingimustes kasutamiseks sobivat pikendusjuhet.** Välitingimustes kasutamiseks sobiva juhtme kasutamine vähendab elektrilöögi ohtu.
- Kui elektritööriista kasutamine niiskes kohas on vältimatut, kasutage jääkvooluseadmega (RCD) kaitstud toiteallikat.** RCD kasutamine vähendab elektrilöögi ohtu.

3. Isiklik ohutus

- Olge tähelepanelik, vaadake, mida teete, ja kasutage elektritööriista kasutamisel tervet mõistust. Ärge kasutage elektritööriista, kui olete väsinud või narkootikumide, alkoholi või ravimite mõju all.** Elektritööriistade kasutamisel võib hetkeline tähelepanuta jätmine põhjustada tõsiseid kehavigastusi.
- Kandke isikukaitsevahendeid. Kandke alati kaitseprille.** Sobivates tingimustes kasutatavad kaitsevahendid, nagu tolmu- ja libisemiskindlad turvajalatsid, kiiver või kuulmiskaitsevahendid, vähendavad kehavigastuste ohtu.
- Vältige soovimatut käivitumist. Veenduge, et lüliti on väljalülitatud asendis, enne kui ühendate selle toiteallika ja/või akukomplektiga, võtate tööriista kätte või kannate seda kaasas.** Kui kannate elektritööriistu nii, et sõrm on lülilil, või ühendate tööriistu, kui lüliti on sisselülitatud asendis, võib see põhjustada õnnetusi.
- Enne elektritööriista sisselülitamist eemaldage reguleerimisvõti.** Elektritööriista pöörleva osa külge jäänud võti võib põhjustada kehavigastusi.
- Ärge sirutage seadet liiga kaugele. Hoidke alati tasakaalu ja kindlat jalgealust.** See võimaldab elektritööriista ootamatutes olukordades paremini juhtida.
- Riietuge korralikult. Ärge kandke avaraid riideid ega ehteid. Hoidke juuksed, riided ja kindad eemal liikuvatest osadest.** Avarad riided, ehted või pikad juuksed võivad liikuvatesse osadesse takerduda.
- Kui tolmueemaldamiseks ja kogumiseks on olemas seadmed, veenduge, et need oleksid ühendatud ja nõuetekohaselt kasutatud.** Tolmukoguri kasutamine võib vähendada tolmu ga seotud ohte.
- Ärge ignoreerige tööriistade ohutusnõudeid ega muutuge liiga enesekindaks isegi siis, kui teil on pikk tööriistade kasutamise kogemus.** Raskest vigastused võivad tekkida isegi siis, kui ainult sekundi mürdosa jooksul hooletult käituda.

4. Elektritööriista kasutamine ja hooldamine

- Ärge koormake elektritööriista üle. Kasutage oma rakenduse jaoks õiget elektritööriista.** Õige elektritööriist teeb töö paremini ja ohutumalt kiirusega, mille jaoks see on mõeldud.

- b. **Ärge kasutage elektritööriista, kui lülitist ei saa seda sisse ega välja lülitada.** Kõik elektritööriistad, mida ei saa lülitiga juhtida, on ohtlikud ja need tuleb parandada.
 - c. **Enne reguleerimist, tarvikute vahetamist või elektritööriistade hoiustamist eemaldage pistik toiteallikast ja/või akukomplektist.** Sellised ennetavad ohutusmeetmed vähendavad elektritööriista juhusliku käivitumise ohtu.
 - d. **Hoidke jõudeolekus elektritööriistu lastele kättesaamatus kohas ja ärge lubage kellelgi, kes tööriista ega selle juhiseid ei tunne, seda kasutada.** Elektritööriistad on väljaõppeta kasutajate käes ohtlikud.
 - e. **Hooldage elektritööriistu. Kontrollige, et liikuvad osad ei oleks valesti joondatud või kinnitatud, osad ei oleks purunenud ega esineks muid olukordi, mis võivad mõjutada elektritööriista tööd. Kui seade on kahjustatud, laske see enne kasutamist parandada.** Paljud õnnetused on põhjustatud halvasti hooldatud elektritööriistade poolt.
 - f. **Hoidke löiketerad teravad ja puhtad.** Nõuetekohaselt hooldatud teravate löikeservadega löiketööriista ei takerdu nii tõenäoliselt ja neid on lihtsam juhtida.
 - g. **Kasutage elektritööriista, tarvikuid, vahetatavaid osi jne vastavalt käesolevatele juhistele, võttes arvesse töötingimusi ja tehtavat tööd.** Elektritööriista kasutamine ettenähtud toimingutest erinevateks toiminguteks võib põhjustada ohtliku olukorra.
 - h. **Käepidemed ja haaratavad pinnad peavad olema alati kuivad ning puhtad, eriti ettevaatlik olge õlide ja määrdeainetega.** Libedad käepidemed ja haaratavad pinnad ei võimalda ootamatutes olukordades turvalist haaramist ja kontrolli tööriista üle.
5. **Akutööriista kasutamine ja hooldamine**
- a. **Kasutage laadimiseks ainult tootja määratud laadijat.** Ühele akuploki tüübile sobiv laadija võib teistsuguse akuplokiga kasutamise korral tekitada tuleohtu.
 - b. **Kasutage elektritööriistu ainult selleks ette nähtud akuplokiga.** Mis tahes muu akuploki kasutamine võib tekitada vigastuse- ja tuleohtu.
 - c. **Kui akuplokk pole kasutusel, hoidke see eemal muudest metallesemest (nt kirjaklambrid, mündid, võtmed, naelad, kruvid vm väikesed metallesemed), mis võivad luua klemmide vahele ühenduse.** Akuklemmide lühistamine neid kokku viies võib põhjustada põletusi või tulekahju.
 - d. **Ebasoodsates tingimustes võib akust väljuda vedelikku. Vältige sellega kokkupuudet. Juhuslikul kokkupuutel loputage kokkupuutekohta veega. Kui vedelik satub silma, pöörduge kiiresti arsti poole.** Akust väljavoolanud vedelik võib põhjustada ärritust või põletusi.
 - e. **Ärge kasutage kahjustatud või kohandatud akut või tööriista.** Kahjustatud või kohandatud akud võivad käituda etteaimamatult, mis omakorda võib kaasa tuua tulekahju, plahvatuse või vigastuste ohtu.
 - f. **Ärge laske akul või tööriistal puutuda kokku tule ega liiga kõrge temperatuuriga.** Kokkupuude tule või temperatuuriga, mis on üle 130 °C, võib põhjustada plahvatuse.
 - g. **Järgige kõiki laadimisjuhendeid ja ärge laadige akut ega tööriista keskkonnas, mille temperatuur on väljaspool juhendis märgitud temperatuurivahemikku.** Valesti või väljaspool märgitud vahemikku laadimine võib akut kahjustada ja tulekahjuriski suurendada.
6. **Hooldus**
- a. **Laske elektritööriista hooldada kvalifitseeritud remonditöökohas, kasutades ainult õigeid varuosi.** See tagab elektritööriista ohutuse.
 - b. **Ärge laske kunagi hooldada kahjustatud akusid.** Akusid on lubatud hooldada ainult tootjal või autoriseeritud teenusepakkujal.



Ohutuseeskirjad aku ja laadija kohta

- Olulised ohutus- ja kasutusjuhised aku ja laadija kohta. Enne laadija kasutamist lugege kõiki juhiseid ja hoiatusi laadijal, akul ning tööriistal.
- Kui aku korpus on möranenud või katki, ärge sisestage seda laadijasse. Sellega kaasneb elektrilöögioht, mis võib olla surmav.
- Ärge laske vedelikel laadijasse sattuda. Võite saada elektrilöögi.
- See laadija ei ole mõeldud muuks kui üksnes akude laadimiseks.
- Ärge asetage laadijale mingeid esemeid, samuti ärge pange laadijat soojusallikate lähedale ega pehmele pinnale, sest see võib põhjustada sisetemperatuuri tõusu.
- Veenduge, et kaabel oleks paigutatud nii, et sellele ei saaks peale astuda ega selle taha komistada ning et seda ei saaks muul moel kahjustada või koormata.
- Ärge kasutage laadijat, kui see on saanud terava löögi, maha kukkunud või muul viisil vigastatud.
- Ärge hoidke ega kasutage tööriista ja akut kohtades, kus temperatuur võib ületada 50 °C (122 °F).
- Laadija on mõeldud töötama tavalise majapidamiselektri toitel (100–240 V vahelduvvool). Ärge püüdke seda kasutada mingi muu pingega.
- Lapsi tuleb jälgida, et nad seadmega ei mängiks.

Täiendavad ohutusnõuded

- Veenduge alati, et lihvitav detail on korralikult kohale fikseeritud.
- Tööriista mis tahes transportimise ajal eemaldage alati aku.
- Ärge laske tööriistal kiirust üles võtta, rakendamata ettevaatusabinõusid ümbritsevate inimeste ja esemete kaitseks juhuks, kui abrasiivid või muud liikuvad osad peaksid lahti tulema.
- Enne tööriista kasutamist lugege läbi kõik juhised. Kõikidel kasutajatel peab olema tööriista kasutus- ja ohutusalaane väljaõpe.
- Igasugust hooldust tohivad teha vaid väljaõppe saanud isikud. Hoolduseks võtke ühendust Mirka volitatud teeninduskeskusega.
- Kui tööriist tõrgub, lõpetage kohe selle kasutamine ja viige see hooldusse või remonti.
- Enne liivapaberi vahetamist lahutage tööriist alati toiteallikast
- Ärge kandke, hoiustage ega jätke tööriista järelevalveta, kui see on ühendatud toiteallikaga.
- Hoidke tööriista kasutamisel käed liikuvast lihvpadjast eemal.
- Kasutage tööriista kasutamisel alati nõutavaid isikukaitsevahendeid, mille loetelu leiate tootja kasutusjuhiseist ja kohalikest/rahvuslikest standarditest.
- Lugege läbi töödeldavate pindade ja materjalide ohutuskardid (MSDS).
- Randmetes või kätes väsimuse või ebamugavustunde tekkimisel lõpetage töö ja pöörduge arsti poole. Korduvad töövõtted, liigutused ja vibratsioon võivad põhjustada labakäte, randmete ja käsivarte vigastusi.

Lisateave aku ja laadija kohta

- Ärge kunagi üritage akut ühelgi põhjusel avada. Kui aku plastkorpus puruneb või mõraneb, lõpetage kohe kasutamine ja ärge akut laadige.

Täiendavad hoiatused

Osa elektrilise lihvimise, saagimise, lihvimise, puurimise ja muude ehitustegevuse tagajärjel tekkinud tolmu sisaldab kemikaale, mis teadaolevalt põhjustavad vähki, sünnidefekte või muud reproduktiivset kahju. Mõned kemikaalide näited on järgmised:

- pliipõhiste värvide plii,
- kristalliline ränioksiid tellistest, tsemendist ja muudest müürsepatoodetest ning
- arseen ja kroom keemiliselt töödeldud saematerjalist.

Teie risk nendega kokkupuutumiseks on erinev, olenevalt sellest, kui sageli seda tüüpi tööd teete. Nende kemikaalidega kokkupuute vähendamiseks töötage hästi ventileeritud kohas ja kasutage heakskiidetud ohutusvahendeid (näiteks tolmumaskid), mis on spetsiaalselt ette nähtud mikroskoopiliste osakeste filtrimiseks.

Tehnilised andmed

Mirka®	FBS-B 10	FBS-B 13
Pinge	12 VDC	12 VDC
Kiirus	2200 –18000 p/min	2200 –18000 p/min
Kaal (ainult tööriist)	0,70 kg	0,74 kg
Lindi suurus	10 x 330 mm	13 x 457 mm
Rihma kiirus	2,6 – 20,5 m/s	2,5 – 19,6 m/s

Akulaadija	Mirka BCA 108
Sisend	100–240 VAC, 50–60Hz
Laadimisaeg	< 50 min (2,5 Ah) < 100 min (5,0 Ah)
Hoiustamise temperatuurivahemik	-20 °C – 80 °C

Akulaadija	Mirka BCA 108
Laadimistemperatuur	4 °C – 40 °C
Mõõtmed	191 x 102 x 86 mm
Kaal	0,66 kg
Kaitseklass	II / □

Akuplokk	Mirka BPA 10825	Mirka BPA 10850	Mirka BPA 11125	Mirka BPA 11150
Tüüp	Laetav Liitiumioon	Laetav Liitiumioon	Laetav Liitiumioon	Laetav Liitiumioon
Akupinge	10,8 VDC	10,8 VDC	11,1 VDC	11,1 VDC
Võimsus	2,5 Ah / 27,0 Wh	5,0 Ah / 54,0 Wh	2,5 Ah / 27,75 Wh	5,0 Ah / 55,5 Wh
Kaal	0,18 kg	0,38 kg	0,18 kg	0,38 kg
Nutiaku	Jah	Jah	Jah	Jah

Müra- ja vibratsiooniteave

Möödetud väärtusi võib kasutada ühe vahendi võrdlemiseks teisega ja kokkupuute eelhindamiseks.

Cordless	FBS-B 10	FBS-B 13
Helirõhutase (L_{pA})	72,0 dB(A)	72,0 dB(A)
Helivõimsustase (L_{WA})	80,0 dB(A)	80,0 dB(A)
Mürataseme mõõtmise määramatus K_{WA}	3,0 dB(A)	3,0 dB(A)
Vibratsioonitase a_h^*	3,125 m/s ²	3,125 m/s ²
Vibratsioonitugevuse määramatus K_{pA}^*	1,5 m/s ²	1,5 m/s ²

Tehniliis andmeid võidakse ette teatamata muuta. Mudelite valik sõltub turust.

* Tabelis märgitud väärtused põhinevad laboris tehtud katsetel, mille puhul järgiti kehtivaid koodekseid ja standardeid ning need ei ole piisavad riski hindamiseks. Konkreetsetes töökohas mõõdetud väärtused võivad olla märgitud väärtustest suuremad. Tegelikult rakenduvad väärtused ja isikule tekkiv risk või kahju olenevad olukorrast ja ümbritsevast keskkonnast, isiku töömeetoditest, töödeldavast materjalist, töökoha struktuurist ning tööajast ja kasutaja füüsilisest seisundist. Mirka Ltd ei vastuta tagajärgede eest, mis tulenevad riskide hindamisel tegelike väärtuste asemel märgitud väärtuste kasutamisest.

Lisateavet töötervishoiu ja -ohutuse kohta leiate järgmistelt veebisaitidelt:

<https://osha.europa.eu/en> (Euroopa) või <http://www.osha.gov> (USA)

Tööriista nõuetekohane kasutamine

See lihvmasin on mõeldud iga tüüpi materjalide (nt värvid, metallid, puit, komposiidid, plastmassid jne) lihvimiseks selleks spetsiaalselt ette nähtud abrasiividega. Ärge kasutage seda lihvijat ühekski muuks otstarbeks tootjaga või tootja volitatud tarnijaga konsulteerimata. Mis tahes hooldus- või remonditöid, mis nõuavad mootorikorpuse avamist, tohib teha vaid volitatud hoolduskeskuses.

Aku ja laadija

- Aku ei ole karbist võttes täis laetud. Lugege esmalt ohutusjuhiseid ja seejärel laadige akut juhiste järgi.
- Optimaalse laadimismahu saavutamiseks tuleb akut laadida ümbritseval temperatuuril 18 °C (64 °F) kuni 24 °C (75 °F). Aku kahjustamise vältimiseks ärge seda laadige, kui ümbritsev temperatuur on alla 4 °C (39 °F) või üle 40 °C (104 °F).
- Aku võimalikult pika tööea tagamiseks soovime järgmist.
 - Hoidke ja laadige akut jahedas kohas. Toatemperatuurist kõrgemal või madalamal temperatuuril laadimine lühendab aku tööiga.

- Ärge kunagi hoiustage tühja akut. Laadige see kohe täis, kui see tühjeneb.
 - Kõigi akude laetustase väheneb ajapikku. Mida kõrgem on temperatuur, seda kiiremini väheneb laetustase.
- Kui te oma tööriista pikka aega ei kasuta, laadige akut kord kuus. See tava pikendab aku tööiga.

Laadimine

- Ühendage toitejuhe laadijaga ja seejärel seinakontakti, alles siis sisestage aku. Kõik kolm laadimistuld süttivad kaheks sekundiks ja seejärel kustuvad.
- Sisestage aku laadijasse. Tuled vilguvad 30 sekundit.
- Laadimise ajal näitavad laadimistuled olekut järgmiselt.
 - Kolm laadimistuld vilguvad laadimise ajal kordamööda.
 - Kui aku on täis, jäävad kõik kolm tuld püsivalt põlema.
- Laadimine kestab aku BPA 10825/11125 korral 50 minutit ja aku BPA 10850/11150 korral 100 minutit.

MÄRKUS! Selle laadijaga saab laadida ainult Mirka 12V akusid.

MÄRKUS! Laadimisaeg võib olla pikem olenevalt ümbritsevast temperatuurist ja aku seisukorrast.

BCA 108 laadija näidikutuli

LED						
3						
2						
1						
Status	 Pre-charge (Trickle charge)	 Charging...	 Charging...	 Charging finished	 Over temperature	 Battery failure

Remain continuously on

Flashing

Laadija diagnostika

Laadija annab märku järgmiselt.

- Aku on ülekuumenenud. Kõik kolm laadimistuld hakkavad vilkuma. Eemaldage aku ja laske sel 15–30 minutit jahtuda, seejärel sisestage uuesti.
- Akus või laadijas ilmneb tõrge. Kaks laadimistuld hakkavad vilkuma. Eemaldage aku ja laske sel jahtuda. Sisestage aku uuesti laadijasse. Kui kaks laadimistuld endiselt vilguvad, võib aku või laadija vajada hooldust.

Alustamine

1. Tööriista lahtipakkimisel veenduge, et see on terve ja pole transpordi käigus kahjustada saanud. Ärge kunagi kasutage kahjustada saanud tööriista.
2. Veenduge, et pingutushoob on korralikult tööriista külge kinnitatud ning plastist kaitsekate, kummikaitse ja muud osad on pingutushoovle õigesti paigaldatud.

FBS-B 10 pingutushoova monteerimine tööriistale.

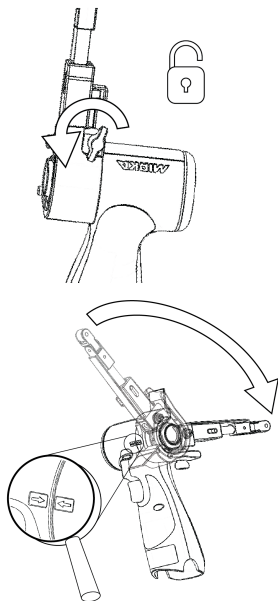

Veenduge, et kinnitusava on kontsentriselt ja risti tööriista metallhülsiga kohakuti ning tiibmutter lahti.

Nooled tööriista korpusel ja pingutushoova soojuskattel peavad olema suunatud teineteise poole.

Lükake hoob õrnalt lõpuni vastu plastkorpust ja veenduge, et plastist kaldenurgapiiraja läheb pingutushoova sisse, seejärel seadke hoob soovitud nurga alla ja keerake tiibmutter kinni.

Hoova saab fikseerida mis tahes soovitud nurga all reguleerimisvahemikus (-90° kuni 90°).

FBS-B 13 pingutushoova monteerimine tööriistale.

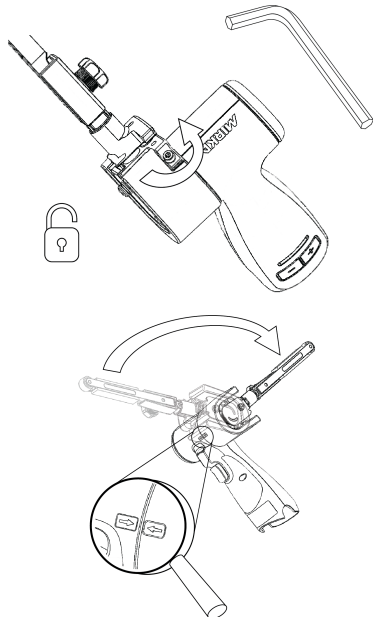

Veenduge, et kinnitusava on kontsentriselt ja risti tööriista metallhülsiga kohakuti ning 3 mm kuuskantmutter lahti.

Kontrollige, et väike pingutusdetail on õigesti joondatud vältimaks tööriista pingutuspinna kahjustamist monteerimise ajal.

Lükake hoob õrnalt lõpuni vastu plastkorpust ja veenduge, et plastist kaldenurgapiiraja läheb pingutushoova sisse, seejärel seadke hoob soovitud nurga alla ja keerake kuuskantmutter kinni.

Hoova saab fikseerida mis tahes soovitud nurga all reguleerimisvahemikus (-90° kuni 90°).

3. Paigaldage täislaetud aku lihvijasse, nii et see lukustuks klõpsuga paika.

Kasutusjuhised

- Tegemist on käsitööriistaga. Tööriista saab kasutada igas asendis.
- Valige sobiv abrasiivrihm ja kinnitage see tööriista külge. Veenduge, et abrasiiv on eesmise rihmaratta keskel, ja reguleerige FBS-B 10 joondust väikese kuuskantmutriga, FBS-B 13 puhul pingutusõla küljel asuva plastnupu abil.

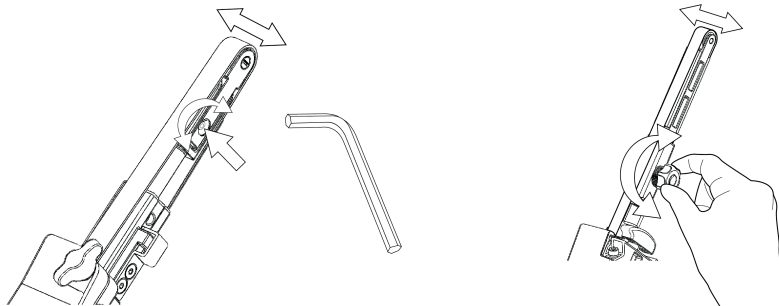

- Lihvija saab nüüd aktiveerida / sisse lülitada ja käivitada, vajutades päästiklülitit.
- Lihvija hakkab tööle ja püsib aktiivses režiimis seni, kuni päästikut all hoitakse. Päästiku vabastamisel lihvija peatub, kuid jääb enne automaatset inaktiveerumist/väljalülitumist mõneks ajaks aktiivsesse režiimi.
- Kui lihvija on aktiivses režiimis, põleb parempoolne LED-tuli roheliselt.
- Aktiivses režiimis näitab vasakpoolne LED-tuli aku olekut.

Roheline: aku laetuse tase on piisav.

Vilgub roheliselt/punaselt: aku hakkab tühjenema.

Punane: aku pinge on liiga madal. Lihvijat ei saa kasutada.

- Tööriistal on kaks kiiruserežiimi. Vaikimisi saab kiirust lineaarselt reguleerida, muutes päästiku asendit. Teises režiimis on kiirus tööriista kasutamise ajal fikseeritud eelnevalt määratud maksimaalsele pöörte arvule. Kui tööriist on aktiivses režiimis ning nuppe rpm+ ja rpm- vajutatakse üheaegselt, lülitub tööriist kahe juhtimisrežiimi vahel.
- Aktiivses režiimis saab maksimaalset pööret reguleerida, vajutades tööriista käepidemel nuppu rpm+ või rpm-. Pöördeid saab reguleerida sammudega 2 200, 4 000, 6 000, 9 000, 12 000, 15 000 ja 17 000 p/min.
- Pöörte arvu saab lukustada, et vältida selle juhuslikku muutmist. Pöörte lukustamiseks toimige järgmiselt.

1. Oodake, kuni lihvija pole enam aktiivses režiimis.
2. Vajutage korraga nuppe rpm+ ja rpm- ning hoidke neid all, seejärel tõmmake päästiklülitit.
3. Pöörte avamiseks korrake seda toimingut.

Kui pöörded on lukustatud ja vajutatakse nupule rpm+ või rpm-, vilgub parempoolne LED kaks korda punaselt ja pöörded ei muutu.

- Lihvimisel viige tööriist enne selle käivitamist alati tööpinna lähedale. Enne tööriista seiskamist eemaldage see alati töödeldavalt pinnalt. Sellega väldite töödeldava pinna kraapimist seiskumisel pöörleva liivapaberiga.
- Kui lihvimine on lõpetatud, eemaldage aku lihvmasinast, vajutades üheaegselt mõlemal küljel olevaid nuppe ja tõmmates aku välja. Laadige akut.

Töövalgusti



Ettevaatust! Ärge vaadake otse töövalgustisse!

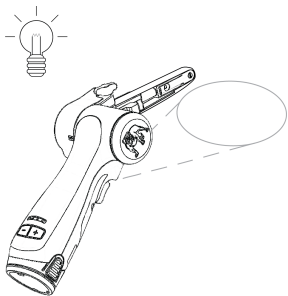

See tööriist on varustatud töövalgustiga, mis on fikseeritud ettepoole suunatuna 30° nurga all.

Töövalgusti sisselülitamiseks vajutage käivitusnupule.

Tuli kustub automaatselt 60 sekundit pärast käivitusnupu vabastamist.

Bluetooth

Sel tööriistal on Bluetooth®-i madala energiatarbega tehnoloogia ja seda on võimalik ühendada MyMirka rakendusega, mille kaudu pääseb juurde tööriista täiendavatele funktsioonidele. Rakenduse funktsioonide ja saadavuse kohta oma riigis leiata lisateavet veebilehelt www.mirka.com/mymirka

Bluetoothi aktiveerimiseks Mirka® FBS-B 10 ja 13-e lihvmasinal toimige järgmiselt.

1. Paigaldage tööriistale aku.
2. Vajutage nupule rpm+ ja hoidke seda all, vajutades samal ajal päästiklülile.
3. Keskmine LED-tuli vilgub roheliselt. See näitab, et Bluetooth on aktiivne ja ühendusteks valmis.
4. Keskmine LED-tuli põleb püsivalt, kui tööriist on ühendatud teise Bluetooth-seadmega.
5. Bluetooth inaktiveeritakse tööriista inaktiveerimisel / välja lülitamisel.

MÄRKUS! Kui rakendust pole installitud või see pole teie riigis saadaval, ei aktiveerita Bluetoothi.

Bluetooth®-i sõnamärk ja logod on registreeritud kaubamärgid, mis kuuluvad ettevõttele Bluetooth SIG, Inc., ning selliste märkide igasugune kasutamine ettevõtte Mirka Ltd poolt toimub litsentsi alusel. Muud kaubamärgid ja kaubanimed kuuluvad nende vastavatele omanikele.

Hooldus



Eemaldage aku alati enne hooldustööde alustamist.
Kasutage üksnes Mirka originaalvaruosi!

Rihma vahetamine: FBS-B 10

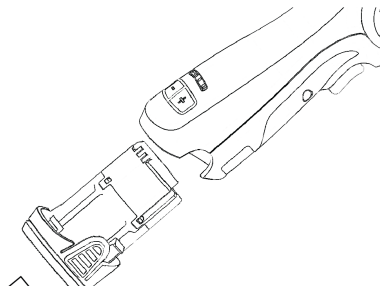

Eemaldage aku.

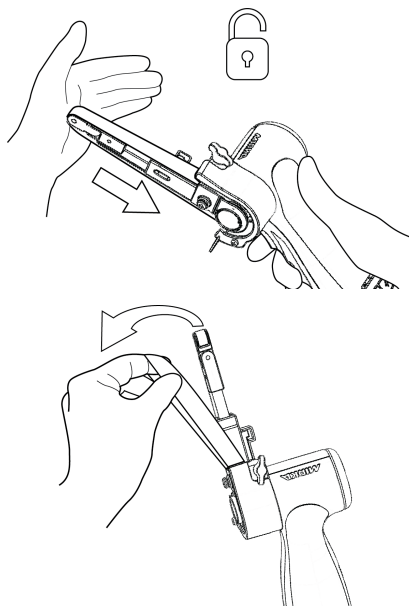

Lukustuse avamiseks suruge pingutushooba terasest kaitsekatte poole.

Vahetage rihm ja veenduge, et see jääb keskele.

Pingsuse taastamiseks suruge pingutushooba lukustusfunktsiooni terasest katte poole.

Rihma vahetamine: FBS-B 13

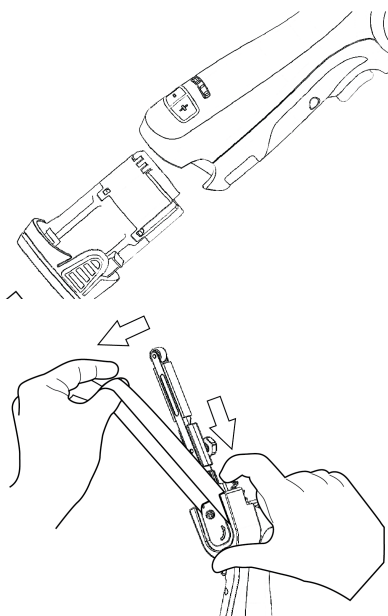

Eemaldage aku.

Rihma pinge lõdvendamiseks lükake plaati.

Suruge lindi vahetamise ajal endiselt plaadile ja veenduge, et lint joonduks keskele.

Pingsuse taastamiseks vabastage plaat surve alt.

Puhastamine

Kasutage seadmele kogunenud tolmude eemaldamiseks pehmet harja. Kandke kaitseprille, et puhastamise ajal oma silmi kaitsta.

Kui tööriista korpus vajab puhastamist, pühkige seda pehme niiske lapiga. Lubatud on kasutada õrnatoimelist pesuvahendit.



HOIATUS. Ärge kunagi kasutage alkoholi, bensiini ega muid puhastusvahendeid. Ärge kunagi puhastage plastosi söövitavate ainetega.

Laadija puhastamise juhised

Laadija välispinnalt võib eemaldada mustust ja rasvavahet, kasutades lappi või pehmet mittemetallist harja. Ärge kasutage vett ega mis tahes puhastuslahuseid.



Täiendav teenindus

Hooldust peab alati tegema vastava väljaõppe saanud isik. Tööriista garantii kehtivuse säilitamiseks ning tööriista ohutuse ja toimivuse tagamiseks tuleb seda alati lasta hooldada Mirka volitatud teeninduskeskuses. Kohaliku Mirka volitatud teeninduskeskuse leidmiseks võtke ühendust Mirka klienditeenindusega, oma Mirka edasimüüjaga või külastage veebisaiti www.mirka.com

Tõrkeotsing

Probleem	Võimalik põhjus	Lahendus
Päästiku vajutamisel parempoolne LED-tuli ei sütti.	Aku ei ole korralikult lihvijasse paigaldatud. Aku on täiesti tühi.	Sisestage aku õigesti. Laadige akut.
Lihvija LED (paremal) on punane ja masin aeglustub lihvimisel minimaalse kiiruseni.	Lihvija temperatuur on liiga kõrge. Liiga suur pikaajaline koormus.	Vähendage mõneks ajaks lihvija koormust, kuni lihvija on kiiruse jälle üles võtnud.
Lihvija LED-tuli (parem) põleb punaselt ja RPM on veidi vähenenud.	Liiga suur lühiajaline koormus.	Kasutage väiksemat koormust – LED-tuli (parem) muutub automaatselt roheliseks.
Vasakpoolne LED-tuli põleb punaselt ja lihvija ei tööta.	Aku pinge on liiga madal.	Laadige akut.
Tööriista vasakpoolne LED-tuli põleb punaselt, kuigi aku on täis.	Aku tõrge. Kasutage diagnostika jaoks rakendust.	Asendage aku.
Tööriista vasakpoolne LED on roheline, mis näitab normaalset aku taset, ja aku on korralikult kinnitatud, kuid tööriist ei käivitu.	Tööriista rike.	Võtke ühendust Mirka teeninduskeskusega.

Teave utiliseerimise kohta

OHT



Eemaldage vanadelt elektritööriistadelt toitejuhtmed, et neid ei saaks kasutada.

Järgige kasutamata masinate, pakendite ja lisaseadmete utiliseerimise ja ringlussevõtu kohta kehtivaid riigisiseseid eeskirju.

Ainult EL-is. Ärge visake elektritööriistu olmeprügi hulka. Mahakantud elektri- ja elektroonikaseadmete Euroopa direktiivide kohaselt ning nende rakendamisel riiklike seaduste järgi tuleb elektritööriistad, mille kasutusiga on läbi, koguda eraldi kokku ja viia keskkonnasäästlikku kogumiskeskusesse.



Lisateavet REACH-i, RoHS-i ja meie ettevõtte sotsiaalse vastutuse kohta leiate aadressilt www.mirka.com

Vaatimustenmukaisuusvakuutus

Mirka Oy, 66850 Jepua

Vakuutamme omalla vastuullamme, että Mirka®-tuotteet (lueteltu alla ja katso mallikohtainen taulukko "Tekniset tiedot"), joita tämä vakuutus koskee, täyttävät seuraavien standardien tai muiden määräysten vaatimukset: EN 62841-1:2015+AC:2015+A11:2022, EN 62841-2:4:2014+AC:2015, EN 55014-1:2021, EN 55014-2:2021, EN 300 328 V2.2.2, EN 301 489-1 V2.2.3, EN 301 489-17 V3.2.4 ja EN IEC 63000:2018 asetusten 2006/42/EY, 2014/53/EU, 2011/65/EU, 2015/863/EU ja 2012/19/EU määräysten mukaisesti. Latauslaite on seuraavien standardien ja direktiivien mukainen: EN 60335-1:2012/A15:2021, EN 60335-2-29:2021/A1:2021, EN 62233:2008, EN 55014-1:2017, EN 55014-2:2015, EN 61000-3-2:2014, EN 61000-3-3:2013 ja EN IEC 63000:2018 asetusten 2014/35/EU, 2014/30/EU, 2011/65/EU, 2015/863/EU ja 2012/19/EU määräysten mukaisesti.

Tuotteet: Mirka® FBS-B 10 & 13

<p>Jepua 01.02.2024 Paikka ja aika</p>	 Yritys	 Stefan Sjöberg, toimitus- johtaja	<p>Valmistaja/Myyjä Mirka Oy 66850 Jepua Tel. 020 760 2111 Fax 020 760 2290 www.mirka.com</p>	
--	---	---	--	--

Käännös alkuperäisistä ohjeista. Pidätämme oikeuden tämän käyttöohjeen muuttamiseen ilman ennakoilmoitusta.

Tärkeää

Lue nämä turvallisuus- ja käyttöohjeet huolellisesti ennen tämän työkalun asennusta, käyttöä tai kunnossapittoa. Säilytä nämä ohjeet hyvin saatavilla turvallisessa paikassa. Lue kansalliset ja paikalliset määräykset ja noudata niitä.

Huom: Mirka kehittää tuotteitaan jatkuvasti. Saat näiden ohjeiden uusimman version osoitteesta mirka.com.

Vaadittavat henkilösuojaimet



Lue
käyttöohje



Käytä
suojalaseja



Käytä
kuulonsuojaimia



Käytä
suojakäsineitä



Käytä
kasvosuojainta

Merkinnät

	<p>Noudattaa asianmukaisia EU-standardveja.</p>
	<p>Noudattaa asianmukaisia UK-asetuksia.</p>
	<p>Kiinan RoHS-vaatimuksen mukainen.</p>
	<p>Noudattaa Australian ja Uuden-Seelannin RCM-vaatimuksia.</p>
	<p>Euraasian vaatimusten mukainen.</p>
	<p>Brasilian vaatimusten mukainen.</p>



Varoitus: Mahdollinen vaaratilanne, joka voi aiheuttaa kuoleman tai vakavan henkilö- ja/tai omaisuusvahingon.
Huomio: Mahdollinen vaaratilanne, joka voi aiheuttaa lievän tai keskivaikkeen henkilö- ja/tai omaisuusvahingon.



Koneen yleiset turvallisuusvaroitukset



VAROITUS Lue kaikki turvallisuusvaroitukset ja ohjeet. Varoitusten ja ohjeiden laiminlyönnistä voi seurata sähköisku, tulipalo ja/tai vakava henkilövahinko.
Säästä kaikki varoitukset ja ohjeet tulevaa tarvetta varten. Varoituksissa käytetty termi "kone" viittaa verkkovirtakäyttöiseen (johdolliseen) sähkötyökaluun tai akkukäyttöiseen (johdottomaan) sähkötyökaluun.

1. Työalueen turvallisuus

- Pidä työalue puhtaana ja hyvin valaistuna.** Alueen sotkuisuus ja hämäryys edesauttaa onnettomuuksien tapahtumista.
- Koneita ei saa käyttää räjähdysherkissä ympäristöissä, kuten tiloissa, joissa on syttyviä nesteitä, kaasuja tai pölyä.** Koneet synnyttävät kipinöitä, jotka voivat sytyttää pölyn tai höyryt.
- Pidä lapset ja sivulliset loitolla koneita käyttäessäsi.** Häiriöt voivat aiheuttaa koneen hallinnan menettämisen.

2. Sähköturvallisuus

- Koneen pistokkeen pitää vastata pistorasiaa. Pistoketta ei saa koskaan muokata millään tavoin. Maadoitettujen koneiden kanssa ei saa käyttää pistorasiasovittimia.** Muokkaamattomat pistokkeet ja vastaavat pistorasiat vähentävät sähköiskun vaaraa.
- Vältä maadoitettujen pintojen koskettamista. Näitä ovat muun muassa putket, lämpöpatterit, liedet ja jääkaapit.** Sähköiskun vaara kasvaa, jos kehoasi on maadoitettu.
- Koneita ei saa altistaa sateelle tai kosteudelle.** Koneeseen pääsevä vesi kasvattaa sähköiskun vaaraa.
- Johtoa ei saa pahoinpidellä. Koneita ei saa koskaan kantaa tai vetää virtajohdosta eikä pistoketta saa irrottaa pistorasiasta virtajohdosta vetämällä. Pidä johto loitolla lämmöstä, öljystä, terävistä reunoista ja liikkuvista osista.** Vaurioitunut tai sotkeutunut johto kasvattaa sähköiskun vaaraa.
- Kun konetta käytetään ulkona, käytä ulkokäyttöön sopivaa jatkojohtoa.** Ulkokäyttöön sopivan sähköjohdon käyttö vähentää sähköiskun vaaraa.
- Jos konetta on pakko käyttää kosteassa tilassa, käytä virtalähdettä, jossa on vikavirtasuojaja (RCD).** Vikavirtasuojajan käyttö pienentää sähköiskun vaaraa.

3. Henkilöturvallisuus

- Pysy valppaana, katso mitä teet ja käytä tervettä järkeä, kun käytät konetta. Koneita ei saa koskaan käyttää väsyneenä tai huumeiden, alkoholin tai lääkkeiden vaikutuksen alaisena.** Valppauden herpaantuminen hetkeksikin konetta käytettäessä voi aiheuttaa vakavan henkilövahingon.
- Käytä suojavaatetusta. Käytä aina silmiensuojaimia.** Pölysuojain, luistamattomat turvakengät, kypärä tai kuulonsuojain vähentävät henkilövahinkoja, kun olosuhteet vaativat niitä.
- Estä tahaton käynnistys. Varmista, että kytkin on OFF-asennossa ennen virtalähteen ja/tai akun kytkemistä sekä työkalun nostamista tai kantamista.** Työkalun kuljettaminen siten, että sormi on kytkimellä tai virtajohdon kytkeminen, kun virtakytkin on ON-asennossa, edesauttaa onnettomuuksien tapahtumista.
- Irrota säätöavain tai jokoavain koneesta ennen sen käynnistystä.** Koneen pyöriivään saatan jäänyt jokoavain tai säätöavain osaan aiheuttaa henkilövahingon.
- Älä kurota liian pitkälle. Seiso aina tukevassa ja tasapainoisessa asennossa.** Siten kone pysyy paremmin hallinnassa odottamattomissa tilanteissa.
- Pukeudu asianmukaisesti. Löysä vaatetta tai koruja ei saa käyttää. Pidä hiukset, vaatteet ja käsineet etäällä koneen liikkuvista osista.** Löysät vaatteet, korut tai pitkät hiukset voivat takertua koneen liikkuviin osiin.
- Jos laitteessa on liitäntä imurille ja pölysäiliölle, varmista että nämä on liitetty ja niitä käytetään oikein.** Pölyn kerääminen voi vähentää pölyyn liittyviä vaaroja.
- Vaikka olisit tottunut käyttämään koneita, muista aina noudattaa koneturvallisuuden periaatteita.** Huolimaton käyttö voi aiheuttaa vakavan tapaturman sekunnin murto-osassa.

4. Koneen käyttö ja hoito

- Koneita ei saa ylikuormittaa. Käytä oikeaa konetta kuhunkin käyttökohteeseen.** Oikea kone tekee parempaa jälkeä turvallisesti tahdilla, johon se on suunniteltu.
- Koneita ei saa käyttää, jos se käynnistyy ja sammuu virtakytkimestä.** Jos konetta ei voi hallita kytkimellä, se on vaarallinen ja pitää korjata.

- c. **Irrrota pistoke pistorasiasta ja/tai akku koneesta aina ennen säätöjen tekemistä, lisävarusteiden vaihtamista tai koneen varoistointia.** Tällaiset ehkäisevät turvatoimet pienentävät koneen epähuomiossa tapahtuvan käynnistymisen vaaraa.
 - d. **Säilytä käyttämättömiä koneita poissa lasten ulottuvilta. Koneita ei saa käyttää kukaan, joka ei tunne konetta tai näitä ohjeita.** Koneet ovat vaarallisia kouluttamattomien käyttäjien käsissä.
 - e. **Varmista koneiden käyttökuntoisuus. Tarkista liikkuvien osien siirtyminen paikaltaan tai takertelu, osien rikkoutuminen ja muut asiat, jotka voivat vaikuttaa koneen käyttöön. Jos kone on vaurioitunut, korjautaa se ennen käyttöä.** Monet onnettomuudet aiheutuvat huonosti hoidetuista koneista.
 - f. **Pidä leikkaustyökalut terävinä ja puhtaina.** Oikein huolletut koneen leikkuureunat ovat teräviä. Tämä vähentää takertelua ja helpottaa hallintaa.
 - g. **Käytä konetta, lisävarusteita ja kärkeä tms. näiden ohjeiden mukaisesti. Ota huomioon työskentelyolot ja tehtävä työ.** Koneen käyttäminen muuhun kuin sille tarkoitettuihin käyttökohteisiin voi aiheuttaa vaaratilanteen.
 - h. **Pidä kahvat ja tartuntapinnat kuivina ja puhdista ne liasta, öljyistä ja rasvasta.** Liukkaat kahvat ja tartuntapinnat estävät koneen turvallisen käytön ja hallinnan ylläpitävissä tilanteissa.
5. **Akkukäyttöisen hiomakoneen käyttö ja hoito**
- a. **Lataa akku vain valmistajan määrittelemällä latauslaitteella.** Tietyn tyyppiselle akkupaketille tarkoitettu latauslaite voi aiheuttaa tulipalon vaaran ladattaessa sillä muun tyyppistä akkupakettia.
 - b. **Käytä hiomakoneissa vain niihin määriteltyjä akkupaketteja.** Muun akkupaketin käyttö voi aiheuttaa tapaturman tai tulipalon vaaran.
 - c. **Kun akkupakettia ei käytetä, pidä se etäällä muista metalliesineistä, kuten paperiliittimistä, kolikoista, avaimista, nautoista tai muista pienistä metalliesineistä, jotka voivat yhdistää navat toisiinsa.** Akun napojen oikosulkeminen voi aiheuttaa palovammoja tai tulipalon.
 - d. **Virheellisesti säilytettynä akku voi vuotaa. Älä koske akusta vuotaneeseen nesteeseen. Jos nestettä joutuu iholle, huuhtele iho vedellä. Jos nestettä joutuu silmiin, huuhtele silmät vedellä ja hakeudu tarvittaessa lääkäriin hoitoon.** Akusta vuotava neste voi aiheuttaa ärsytystä tai palovammoja.
 - e. **Älä käytä akkupakettia tai konetta, joka on vioittunut tai johon on tehty muutoksia.** Vioittuneet tai muunnellut akut voivat käyttäytyä ennalta arvaamattomasti ja aiheuttaa tulipalon, räjähdyksen tai tapaturmavaaran.
 - f. **Älä altista akkupakettia tai konetta tulelle tai liialliselle kuumuudelle.** Altistuminen tulelle tai yli 130 °C:een lämpötilalle voi aiheuttaa räjähdyksen.
 - g. **Noudata latausohjeita ja lataa akkupaketti tai kone vain ohjeissa määritellyllä lämpötila-alueella.** Virheellinen lataus tai lataus määritellyn lämpötila-alueen ulkopuolella voi vaurioittaa akkupakettia ja kasvattaa tulipalon vaaraa.
6. **Huolto**
- a. **Huollata kone pätevällä huoltoasentajalla ja käytä vain samanlaisia vaihto-osia.** Siten varmistetaan, että koneen turvallisuus pysyy ennallaan.
 - b. **Vioittuneita akkupaketteja ei saa koskaan huoltaa.** Akkupaketit saa huoltaa vain valmistaja tai valtuutettu huoltoliike.



Akkupaketin ja latauslaitteen turvallisuusmääräykset

- Akun ja latauslaitteen tärkeitä turvallisuus- ja käyttöohjeita. Lue kaikki latauslaitetta, akkuja ja konetta koskevat ohjeet ja varoitukset ennen latauslaitteen käyttöä.
- Jos akkupaketissa on halkeamia tai muita vaurioita, älä aseta sitä latauslaitteeseen. Seurauksena voi olla vaarallinen tai tappava sähköisku.
- Älä päästä mitään nestettä latauslaitteen sisälle. Seurauksena voi olla sähköisku.
- Tätä latauslaitetta ei ole tarkoitettu mihinkään muuhun käyttöön kuin akkujen lataamiseen.
- Älä aseta mitään esinettä latauslaitteen päälle, äläkä aseta latauslaitetta lähelle lämmönlähdettä tai pehmeälle pinnalle, joka aiheuttaa latauslaitteen ylikuumenemisen.
- Vie johto siten, ettei kukaan astu sen päälle, kompastu siihen eikä vioita tai kuormita sitä.
- Älä käytä latauslaitetta, jos siihen on osunut terävä isku, se on pudonnut maahan tai vaurioitunut jollakin muulla tavalla.
- Älä säilytä tai käytä konetta ja akkupakettia tiloissa, joissa lämpötila voi nousta 50 °C:een (122 °F) tai sen yli.
- Latauslaite on tarkoitettu liitettäväksi normaaliin verkkojännitteeseen (100–240 VAC). Älä yritä käyttää sitä millään muulla jännitteellä.
- Lapsia on valvottava, etteivät he leiki laitteella.



Muut turvallisuusvaroitukset

- Varmista aina, että hiottava työkappale on kiinnitetty tukevasti paikalleen.
- Irrota akku aina koneen kuljetuksen ajaksi.
- Älä päästä konetta pyörimään vapaasti varmistamatta ensin, etteivät lähistöllä olevat ihmiset ja esineet ole vaarassa vahingoittua, jos koneesta irtoaa hiomaliuska tai muita liikkuvia osia.
- Lue kaikki ohjeet ennen tämän koneen käyttöä. Kaikkien tätä konetta käyttävien on osattava käyttää sitä oikein ja turvallisesti.
- Kaikki huolto- ja korjaustyöt on annettava koulutetun henkilöstön tehtäväksi. Jos kone tarvitsee huoltoa, toimita se valtuutettuun Mirka-huoltoliikkeeseen.
- Jos koneessa ilmenee toimintahäiriö, lopeta välittömästi sen käyttö ja toimita se huollettavaksi ja korjattavaksi.
- Irrota kone aina virtalähteestä ennen hiomaliuskan vaihtoa.
- Älä koskaan kannan tai säilytä sähköverkkoon kytkettyä konetta tai jätä sitä ilman valvontaa.
- Pidä kädet etäällä pyörivästä alustallasta.
- Käytä aina valmistajan ohjeiden ja paikallisten/kansallisten standardien mukaisia henkilönsuojaimia tätä konetta käyttäessäsi.
- Lue käsiteltävän pinnan käyttöturvallisuustiedote.
- Jos käsi tai ranne tuntuu kivuliaalta, lopeta työskentely ja hakeudu lääkärin hoitoon. Monotoninen työ, samanlaisina toistuvat liikkeet ja ylimääräinen tärinä voivat aiheuttaa käden, ranteen ja käsivarren vammoja.

Lisätietoja akusta ja latauslaitteesta

- Älä yritä avata akkupakettia mistään syystä. Jos akkupaketin muovikotelo rikkoutuu tai halkeaa, lopeta käyttö välittömästi äläkä lataa akkupakettia uudelleen.



Muut varoitukset

Sähkötyökaluilla hiominen, sahaaminen, jyrsiminen, poraaminen ja muut rakennustyöt tuottavat pölyä. Osa tästä pölystä sisältää kemikaaleja, joiden tiedetään aiheuttavan syöpää, synnynnäisiä sairauksia tai muuta haittaa lisääntymiselle.

Esimerkkejä tällaisista kemikaaleista ovat:

- lyijy lyijypohjaisista maaleista,
- kiteinen pii tiilistä ja sementistä sekä muista kivituohteista
- arsenikki ja kromi kemiallisesti käsitellyistä puutavarasta.

Altistumiseen liittyvä vaara vaihtelee sen mukaan, miten usein teet tällaista työtä. Voit vähentää altistustasi näille kemikaaleille seuraavasti: varmista työskentelytilan hyvä ilmanvaihto ja käytä hyväksytyjä suojavarusteita, kuten hengityssuojaimia, jotka on suunniteltu nimenomaisesti suodattamaan mikrokooppiset hiukkaset.

Tekniset tiedot

Mirka®	FBS-B 10	FBS-B 13
Jännite	12 VDC	12 VDC
Nopeus	2200 –18000 k/min	2200 –18000 k/min
Paino (vain työkalu)	0,70 kg	0,74 kg
Nauhan koko	10 x 330 mm	13 x 457 mm
Nauhan nopeus	2,6 – 20,5 m/s	2,5 – 19,6 m/s

Latauslaite	Mirka BCA 108
Tulojännite	100–240 VAC, 50–60Hz
Latausaika	< 50 min (2,5 Ah) < 100 min (5,0 Ah)
Säilytyslämpötila	-20 °C – 80 °C
Latauslämpötila	4 °C – 40 °C
Mitat	191 x 102 x 86 mm

Latauslaite		Mirka BCA 108
Paino		0,66 kg
Suojausluokka		II / 

Akkupaketti	Mirka BPA 10825	Mirka BPA 10850	Mirka BPA 11125	Mirka BPA 11150
Tyyppi	Ladattava Li-ion	Ladattava Li-ion	Ladattava Li-ion	Ladattava Li-ion
Akkujännite	10,8 VDC	10,8 VDC	11,1 VDC	11,1 VDC
Kapasiteetti	2,5 Ah / 27,0 Wh	5,0 Ah / 54,0 Wh	2,5 Ah / 27,75 Wh	5,0 Ah / 55,5 Wh
Paino	0,18 kg	0,38 kg	0,18 kg	0,38 kg
Älyakku	Kyllä	Kyllä	Kyllä	Kyllä

Melu- ja värinätiedot

Mittattuja arvoja voidaan käyttää työkalujen vertailuun ja altistuksen alustavaan arviointiin.

Cordless	FBS-B 10	FBS-B 13
Äänenpainetaso (L_{pA})	72,0 dB(A)	72,0 dB(A)
Äänentehotaso (L_{WA})	80,0 dB(A)	80,0 dB(A)
Äänimittauksen epävarmuus K_{WA}	3,0 dB(A)	3,0 dB(A)
Tärinäarvo a_h^*	3,125 m/s ²	3,125 m/s ²
Tärinäarvon epävarmuus K_{pA}^*	1,5 m/s ²	1,5 m/s ²

Pidätämme oikeuden teknisiin muutoksiin ilman ennakoilmoitusta. Mallisto voi vaihdella markkinoittain.

* Taulukon arvot on saatu laboratoriokoikeista ilmoitettujen sääntöjen ja standardien mukaisesti eivätkä ne ole riittäviä riskien arviointiin. Tietyllä työpaikalla mitatut arvot voivat olla ilmoitettuja mittausravjoja korkeammat. Todelliset altistumisarvot sekä yksittäiselle henkilölle aiheutuvan riskin tai koetun haitan määrä riippuvat kulloisestakin työtilanteesta, työympäristöstä, koneen käyttötavasta, työstettävästä materiaalista, työaseman suunnittelusta sekä altistumisajasta ja käyttäjän fyysisestä kunnosta. Mirka Oy ei hyväksy minkäänlaista vastuuta seurauksista, jotka johtuvat ilmoitettujen arvojen käyttämisestä mihinkään yksilölliseen riskinarviointiin todellisten altistumisarvojen sijasta.

Lisää työsuojelu- ja työturvallisuustietoja on saatavissa seuraavilta web-sivustoilta:

<https://osha.europa.eu/en> (Europe) tai <http://www.osha.gov> (USA)

Koneen oikea käyttö

Tämä hiomakone on suunniteltu kaikkentyyppisen materiaalin, kuten metallin, puun, komposiittien, muovin jne. hiomiseen kyseiseen tarkoitukseen suunniteltuja hiomaliuskoja käyttäen. Tätä hiomakonetta ei saa käyttää mihinkään muuhun kuin edellä määriteltyn tarkoitukseen neuvottelematta valmistajan tai valmistajan valtuuttaman edustajan kanssa. Moottorikotelon avaamista edellyttäviä huolto- tai korjaustöitä saa tehdä vain valtuutettu huoltoliike.

Akku ja latauslaite

- Akkupakettia ei toimiteta täyteen ladattuna. Lue ensin turvallisuusohjeet ja lataa sen jälkeen akku ohjeiden mukaan.
- Akkupaketti saavuttaa ihanteellisen kapasiteetin, kun latauslämpötila on 18–24 °C (64–75 °F). Akkupaketin vaurioituminen estämiseksi älä lataa sitä alle 4 °C (39 °F) tai yli 40 °C (104 °F) lämpötilassa.
- Jotta akku kestäisi mahdollisimman pitkään, ehdotamme seuraavaa:
 - Säilytä ja lataa akku viileässä. Huonolämpötilaa korkeammat tai alemmat lämpötilat lyhentävät akun kestoikää.
 - Älä koskaan säilytä akkua purkautuneena. Lataa purkautunut akku välittömästi.
- Kaikki akut menettävät vähitellen varaustaan. Mitä korkeampi lämpötila on, sitä nopeammin varaus vähenee.

Jos säilytät konettasi pitkiä aikoja käyttämättömänä, lataa akku kuukauden välein. Tämä pidentää akun kestoikää.

Lataaminen

- Liitä verkkojohto latauslaitteeseen ja sen jälkeen pistorasiaan, ennen kuin asetat akkupaketin latauslaitteeseen. Kaikki kolme latausvaloa syttyvät nyt kahdeksi sekunniksi ja sammuvat sen jälkeen.
- Aseta akkupaketti latauslaitteeseen. Valot alkavat vilkkua 30 sekunnin kuluessa.
- Latauksen aikana latauksen tilan näkee latausvaloista seuraavasti:
 - Latauksen aikana kaikki kolme latausvaloa vilkkuvat peräkkäin.
 - Kun akku on ladattu täyteen, kaikki kolme valoa palavat.
- BPA 10825/11125 -akkupaketin lataus kestää noin 50 minuuttia ja BPA 10850/11150 -akkupaketin 100 minuuttia.

HUOM! Tämä latauslaite pystyy lataamaan vain Mirka 12V akkupaketteja.

HUOM! Latausaika voi olla pidempi riippuen ympäristön lämpötilasta ja akun kunnosta.

BCA 108 latauslaitteen tilan ilmaisu merkkivaloilla

LED						
3						
2						
1						
Status	 Pre-charge (Trickle charge)	 Charging...	 Charging...	 Charging finished	 Over temperature	 Battery failure

Remain continuously on

Flashing

Latausdiagnoosiikka

Latauslaite ilmaisee, jos:

- Akkupaketti on ylikuumentunut. Kaikki kolme latausvaloa vilkkuvat. Poista akku, anna sen jäähtyä 15–30 minuuttia ja aseta se takaisin paikalleen.
- Akussa tai latauslaitteessa ilmenee toimintahäiriö. Kaksi latausvaloa vilkkuu. Poista akku ja anna sen jäähtyä. Aseta akkupaketti uudelleen latauslaitteeseen. Jos kaksi latausvaloa vilkkuu edelleen, akku tai latauslaite voi vaatia huoltoa.

Käytön aloittaminen

1. Kun purat koneen pakkauksesta, varmista, että se on ehjä ja täydellinen eikä siinä ole kuljetusvaurioita. Älä koskaan käytä viallista konetta.
2. Varmista, että kiristysvarsi on kunnolla kiinni koneessa ja muovinen lämpösuojus, kumisuoja ja muut osat on kiinnitetty oikein kiristysvarteen.

FBS-B 10 -kiristysvarren asentaminen koneeseen:

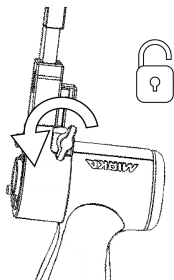

Varmista, että kiinnitysreikä on keskitetty koneen metallivaippaan kohtisuoraan ja siipimutteri on avattu.

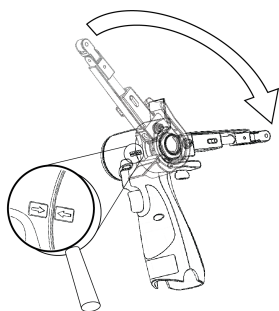

Koneen rungossa ja kiristysvarren lämpösuojuksessa olevan nuolen tulee osoittaa toisiaan kohti.

Työnnä varsi hellävaraisesti kiinni muovikoteloon ja varmista, että muovinen kallistuskulman rajoitin asettuu paikalleen kiristysvarteen. Aseta varsi sitten haluttuun asentoon ja kiristä siipimutteri.

Varren voi asettaa mihin tahansa kulmaan säätöalueella (-90–90°).

FBS-B 13 -kiristysvarren asentaminen koneeseen:

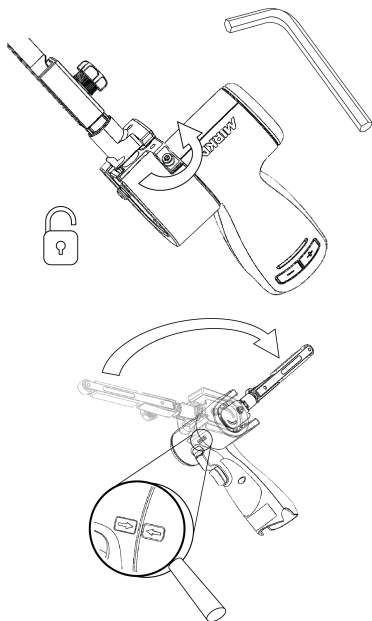

Varmista, että kiinnitysreikä on keskitetty koneen metallivaippaan kohtisuoraan ja 3 mm:n kuusiomutteri on avattu.

Varmista, että pieni kiristysosa on kohdallaan, jotta koneen kiristyspinta ei vaurioidu kokoamisen aikana.

Työnnä varsi hellävaraisesti kiinni muovikoteloon ja varmista, että muovinen kallistuskulman rajoitin asettuu paikalleen kiristysvarteen. Aseta varsi sitten haluttuun asentoon ja kiristä kuusiomutteri.

Varren voi asettaa mihin tahansa kulmaan säätöalueella (-90–90°).

- Aseta täyteen ladattu akkupaketti hiomakoneeseen niin, että se lukittuu nakshtaen paikalleen.

Käyttöohjeet

- Tämä kone on käsikäyttöinen. Koneetta voidaan käyttää missä asennossa tahansa.
- Valitse sopiva hiomanauha ja kiinnitä se pitävästi koneeseen. Varmista, että hiomanauha on keskellä kärkipyörää ja säädä FBS-B 10 -kohdistusta pienellä kuusiomutterilla tai FBS-B 13 -kohdistusta kiristysvarren sivulla olevan muovinupin avulla.

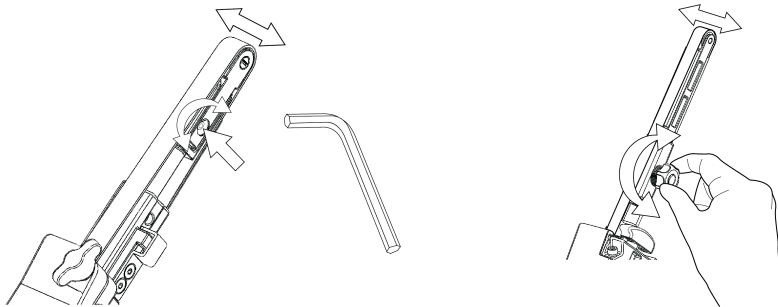

- Hiomakone voidaan nyt aktivoida / kytkeä päälle ja käynnistää painamalla liipaisinta.
- Hiomakone käy ja pysyy aktivoitussa tilassa niin kauan, kuin liipaisinta painetaan. Kun liipaisin vapautetaan, hiomakone pysähtyy mutta pysyy aktivoitussa tilassa lyhyen aikaa ja kytkeytyy sen jälkeen automaattisesti pois aktivoitusta tilasta/päältä.
- Kun hiomakone on aktivoitussa tilassa, oikeanpuoleinen merkkivalo palaa vihreänä.
- Aktivoitussa tilassa vasemmanpuoleinen merkkivalo näyttää akun tilan:

Vihreä: Akun varaustaso on OK.

Vilkkuva vihreä/punainen: Akun varaustaso on heikko.

Punainen: Akkujännite on liian alhainen. Hiomakonetta ei voi käyttää.

- Hiomakoneen nopeutta voi hallita kahdella tavalla. Oletustilassa nopeutta voidaan säätää lineaarisesti muuttamalla liipaisinkytkimen asentoa. Toisessa hallintatilassa kone käy suurimmalla pyörimisnopeudella. Hallintatavan voi vaihtaa painamalla yhtä aikaa painikkeita rpm+ ja rpm–, kun työkalu on aktivoitussa tilassa.
- Aktivoitussa tilassa maksiminopeutta voidaan säätää painamalla työkalun kahvan painiketta rpm+ tai rpm–. Pyörimisnopeudeksi voidaan säätää portaattain 2 200, 4 000, 6 000, 9 000, 12 000, 15 000 tai 17 000 k/min.
- Pyörimisnopeus voidaan lukita niin, ettei sitä voi muuttaa tahattomasti. Pyörimisnopeuden lukitseminen:
 1. Odota, kunnes hiomakone on kytkeytynyt pois aktivoitusta tilasta.
 2. Paina samanaikaisesti painikkeita rpm+ ja rpm– ja vedä sen jälkeen liipaisimesta.
 3. Voit avata pyörimisnopeuden lukituksen tekemällä saman uudelleen.

Jos painiketta rpm+ tai rpm– painetaan, kun pyörimisnopeus on lukittu, oikeanpuoleinen merkkivalo vilkkahtaa kahdesti eikä pyörimisnopeus muutu.

- Aseta kone aina lähelle hiottavaa pintaa ennen käynnistämistä. Nosta kone aina pois hiottavalta pinnalta ennen pysäyttämistä. Tämä estää nopeasti pyörivää hiomaliuskaa naarmuttamasta hiottavaa pintaa.
- Kun hionta on tehty, poista akku hiomakoneesta: paina samanaikaisesti painiketta molemmilta puolilta ja irrota akku koneesta. Lataa akku.

Työvalo



Huomio: Älä katso suoraan työvaloon!



Tässä työkalussa on työvalo, joka osoittaa kiinteästi eteenpäin 30° kulmassa.

Voit sytyttää työvalon painamalla kytkintä.

Valo sammuu automaattisesti 60 sekuntia siitä, kun kytkin-liipaisin vapautetaan.

Bluetooth

Tämä työkalu käyttää energiaa säästävää Bluetooth®-tekniikkaa, ja se voidaan yhdistää MyMirka-sovellukseen, jolla voi käyttää työkalun lisätoimintoja. Sovelluksesta ja sen saatavuudesta omassa maassasi saa lisätietoa osoitteesta www.mirka.com/mymirka

Aktivoi Mirka® FBS-B 10 & 13 -koneesi Bluetooth seuraavasti:

1. Yhdistä akku koneeseen.
2. Paina painiketta rpm+ ja pidä se alaspainettuna samalla, kun käynnistät koneen liipaisinkytkimellä.
3. Keskimmäinen LED vilkkuu vihreänä sen merkiksi, että Bluetooth on aktiivinen ja valmis yhteyksien muodostamiseen.
4. Keskimmäinen LED palaa vihreänä, kun kone on yhdistetty toiseen Bluetooth-laitteeseen.
5. Bluetooth kytkeytyy toiminnasta, kun kone kytketty pois päältä/koneen virta on katkaistu.

HUOM! Jos sovellusta ei ole asennettu tai se ei ole käytettävissä maassasi, Bluetooth ei aktivoidu.

Bluetooth-sanamerkki ja -logot ovat Bluetooth SIG Inc.:n omistamia rekisteröityjä tavaramerkkejä ja Mirka Oy käyttää niitä lisenssillä. Muut tavaramerkit ja kauppanimet ovat niiden omistajien omaisuutta.

Kunnossapito



Poista akku aina ennen kunnossapitotöitä!
Käytä vain alkuperäisiä Mirka-varaosia!

Nauhan FBS-B 10 vaihto

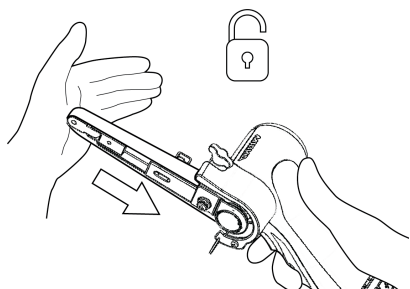
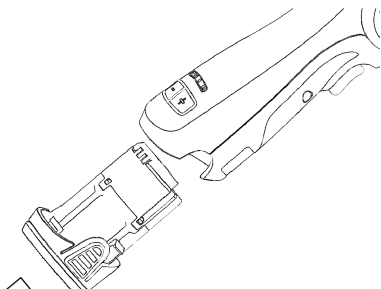

Irrota akku.

Avaa lukitustoiminto työntämällä kirstysvartta terässuoja-kuorta kohti.

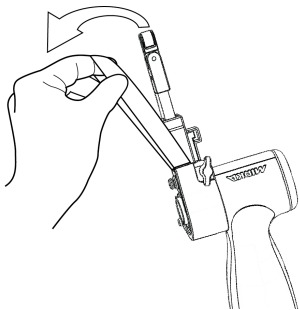

Vaihda nauha. Tarkista, että nauha on keskitetty.

Ota kiristystoiminto käyttöön painamalla kiristysvarren lukitustoimintoa teräskuorta kohti.

Nauhan FBS-B 13 vaihto

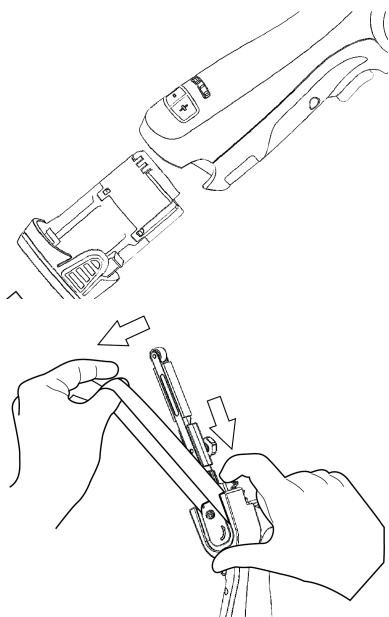

Irrota akku.

Löysää nauhan kiristys painamalla levyä.

Jatka levyn painamista, jotta voit vaihtaa nauhan. Varmista, että nauha on keskitetty.

Ota kiristystoiminto käyttöön vapauttamalla painolevy.

Puhdistus

Poista kertynyt pöly pehmeällä harjalla. Käytä suojalaseja puhdistuksen aikana.

Jos työkalun runko pitää puhdistaa, pyyhi se pehmeällä nihkeällä liinalla. Tähän voi käyttää mietoa pesuainetta.



VAROITUS: Älä koskaan käytä alkoholia, bensiiniä tai muuta puhdistusainetta. Älä koskaan käytä emäksisiä aineita muoviosien puhdistukseen.

Laturin puhdistusohjeet

Lian ja rasvan voi poistaa laturin ulkopinnalta liinalla tai pehmeällä harjalla, joka ei ole metallia. Älä käytä vettä tai mitään puhdistusliuosta.

Muu huolto

Huolto on aina annettava koulutetun henkilöstön suorittavaksi. Pitääksesi takuun voimassa ja varmistaaksesi, että kone on täysin turvallinen ja toimintakuntoinen, se on huollatettava valtuutetussa Mirka-huoltoliikkeessä. Löytääksesi lähimmän valtuutetun Mirka-huoltoliikkeen ota yhteys Mirka-asiakaspalveluun tai Mirka-jälleenmyyjään tai käy osoitteessa www.mirka.com

Vianetsintäohjeet

Ongelma	Mahdollinen syy	Toimenpide
Hiomakoneen oikeanpuoleiseen merkkivaloon ei syty valoa, kun liipaisinta painetaan.	Akkupakettia ei ole asetettu oikein hiomakoneeseen. Akku on täysin tyhjä.	Aseta akku oikein paikalleen. Lataa akku.
Hiomakoneen merkkivalo (oikea) palaa punaisena ja hiomakone alittaa asetetun vähimmäisnopeuden hionnan aikana.	Hiomakone kuumenee liikaa. Liian raskas pitkäaikainen kuormitus.	Vähennä hiomakoneen kuormitusta, kunnes hiomakoneen pyörimisnopeus palautuu ennalleen.
Hiomakoneen merkkivalo (oikeanpuoleinen) palaa punaisena ja koneen pyörimisnopeus hidastuu hie-man.	Liian raskas lyhytaikainen kuormitus.	Kevennä kuormitusta. Merkkivalo (oikeanpuoleinen) muuttuu itsestään vihreäksi.
Vasemmanpuoleinen merkkivalo palaa punaisena eikä hiomakone käy.	Akkujännite on liian alhainen.	Lataa akku.
Koneen vasen merkkivalo vilkkuu punaisena, vaikka akku on ladattu täyteen.	Akkuvika. Käytä sovellusta vianmäärittäykseen.	Vaihda akku.
Työkalun vasen merkkivalo palaa vihreänä eli akun taso on normaali ja akku on kunnolla paikallaan, mutta työkalu ei käynnisty.	Työkalussa on vika.	Ota yhteys Mirkan huoltoliikkeeseen.

Käytöstä poistaminen

VAARA



Tee käytöstä poistetut sähkökoneet käyttökeltomikiksi poistamalla niistä verkkojohto.

Noudata käytettyjen koneiden, pakkausten ja tarvikkeiden hävittämisessä ja kierrätyksessä soveltuvia kansallisia määräyksiä.

Vain EU. Sähkötyökaluja ei saa hävittää sekajätteen mukana. Sähkö- ja elektroniikkalaiteromua koskevan eurooppalaisen direktiivin ja sen kansallisissa lainsäädännössä täytäntöön pantujen määräysten mukaan loppuun käytetyt sähkötyökalut on kerättävä erikseen ja toimitettava hyväksytyyn kierrätyskeskukseen.



Lisätietoja REACH- ja RoHS-määräyksistä ja yritysvastuustamme on osoitteessa www.mirka.com

Déclaration de conformité

Mirka Ltd, 66850 Jeppo, Finlande

certifie sous son unique responsabilité que les produits Mirka® (listés ci-dessous, consulter le tableau « Caractéristiques techniques » pour un modèle spécifique), pour lesquels la présente attestation est délivrée, sont conformes aux normes ou autres documents normatifs suivants : EN 62841-1:2015+AC:2015+A11:2022, EN 62841-2-4:2014+AC:2015, EN 55014-1:2021, EN 55014-2:2021, EN 300 328 V2.2.2, EN 301 489-1 V2.2.3, EN 301 489-17 V3.2.4 & EN IEC 63000:2018 conformément aux directives 2006/42/CE, 2014/53/UE, 2011/65/UE, 2015/863/UE & 2012/19/UE. Chargeur de batteries conforme aux normes et directives suivantes : EN 60335-1:2012/A15:2021, EN 60335-2-29:2021/A1:2021, EN 62233:2008, EN 55014-1:2017, EN 55014-2:2015, EN 61000-3-2:2014, EN 61000-3-3:2013 & EN IEC 63000:2018 conformément aux directives 2014/35/UE, 2014/30/UE, 2011/65/UE, 2015/863/UE & 2012/19/UE.

Produits : Mirka® FBS-B 10 & 13

Jeppo (Finlande), le 01 février 2024 Lieu et date d'établissement	 Société	 Stefan Sjöberg, PDG	Fabricant/Fournisseur Mirka Ltd 66850 Jeppo, Finlande Tél : +358 20 760 2111 Fax +358 20 760 2290 www.mirka.com	
--	--	--	---	--

Traduction des instructions originales Nous nous réservons le droit d'apporter des modifications à ce manuel, à tout moment et sans avis préalable.

Important

Lire attentivement ces consignes de sécurité et d'utilisation avant de mettre en service, de faire fonctionner ou d'assurer l'entretien de cet appareil. Conserver ces consignes dans un lieu sûr et accessible. Veuillez lire et respecter les réglementations nationales et locales.

Remarque : Les produits Mirka bénéficient d'un développement continu. Rendez-vous sur mirka.com pour trouver la version la plus récente de ces instructions.

Équipement de protection individuelle requis



Lire le manuel de l'opérateur



Porter des lunettes de sécurité



Porter des protections auditives







Porter des gants de sécurité



Porter un masque facial

Symboles

	Conforme aux normes UE concernées
	Conforme aux directives du Royaume-Uni concernées
	Conforme aux exigences RoHS chinoises
	Conforme aux exigences RCM australiennes et néo-zélandaises
	Conforme aux exigences eurasiennes



Attention : Situation potentiellement dangereuse pouvant provoquer la mort ou de graves blessures et/ou des dommages matériels.

Attention : Situation potentiellement dangereuse pouvant provoquer des blessures légères ou modérées et/ou des dommages matériels.



Consignes de sécurité générales concernant les outils électriques



AVERTISSEMENT – Lisez l'ensemble des avertissements et consignes de sécurité. Quiconque ne respecte pas les avertissements et consignes risque de s'exposer à une décharge électrique, de provoquer un incendie et/ou de graves blessures.

Conserver les avertissements et consignes pour pouvoir les consulter ultérieurement. Le terme « outil électrique » utilisé dans les consignes de sécurité fait référence à votre outil électrique, soit-il branché (par un cordon) sur le secteur ou fonctionnant (sans fil) avec une batterie.

1. Sécurité de la zone de travail

- Veiller à ce que la zone de travail reste propre et bien éclairée.** Les zones sombres et encombrées sont propices aux accidents.
- Ne pas utiliser d'outils électriques dans des atmosphères explosives, telles que celles contenant des poussières, gaz ou liquides inflammables.** Les outils électriques créent des étincelles qui risquent d'enflammer les poussières ou les fumées.
- Pendant l'utilisation d'un outil électrique, tenir les enfants et les spectateurs à distance.** Toute distraction risquerait de vous faire perdre le contrôle.

2. Sécurité électrique

- Les prises des outils électriques doivent correspondre à celles du secteur. Ne jamais modifier une prise de quelque manière que ce soit. Ne pas utiliser d'adaptateurs avec des outils électriques raccordés à la terre.** L'utilisation de prises mâles et femelles correspondantes réduit les risques de décharges électriques.
- Éviter tout contact corporel avec les surfaces raccordées à la terre comme les tuyaux, les cuisinières, les radiateurs et les réfrigérateurs.** Le risque d'électrocution est plus grand si votre corps est en contact avec la terre.
- Ne pas exposer les outils électriques à la pluie ou à l'humidité.** La pénétration de l'eau dans un outil électrique augmente les risques de choc électrique.
- Utiliser le cordon à bon escient : jamais pour porter, tirer ou débrancher l'outil. Éloigner le cordon de la chaleur, de l'huile, des arêtes vives et des pièces mobiles.** Les cordons endommagés ou emmêlés augmentent le risque d'électrocution.
- En cas d'utilisation d'un outil électrique en extérieur, utiliser une rallonge prévue à cet effet.** Utiliser un cordon adapté à une utilisation en extérieur réduit le risque d'électrocution.
- S'il est inévitable d'utiliser l'outil électrique dans un milieu humide, le brancher à une source d'alimentation protégée par un dispositif différentiel à courant résiduel (DDR).** L'utilisation d'un DDR réduit le risque d'électrocution.

3. Sécurité du personnel

- Restez alerte, regardez ce que vous faites et faites preuve de bon sens lors de l'utilisation de vos outils électriques. N'utilisez jamais d'outil électrique en cas de fatigue ou sous l'emprise de drogues, d'alcool et de médicaments.** Un moment d'inattention au cours de l'utilisation d'outils électriques peut provoquer des blessures graves.
- Porter un équipement de protection individuelle. Toujours porter une protection oculaire.** Des équipements de protection tels qu'un masque anti-poussière, des chaussures antidérapantes, un casque de sécurité ou encore des protections auditives utilisés dans des conditions appropriées peuvent réduire le risque de blessures.
- Éviter tout démarrage intempestif. Vérifier que l'interrupteur est en position arrêté avant de brancher l'outil à une source électrique et/ou la batterie, de soulever ou de porter l'appareil.** Transporter des outils électriques avec le doigt placé sur l'interrupteur ou brancher des outils lorsque l'interrupteur est en position marche est propice aux accidents.
- Retirer toutes clés de réglage avant d'allumer l'appareil.** Une clé restée sur une pièce rotative de l'outil peut provoquer des blessures.
- Ne pas tendre le bras trop loin. Veiller à ne jamais perdre l'équilibre.** Cela permet d'avoir un meilleur contrôle sur l'outil électrique en cas d'imprévu.

- f. **Porter des vêtements appropriés. Ne porter ni vêtements amples ni bijoux pendants. Veiller à ce que cheveux, vêtements et gants restent éloignés des pièces mobiles** qui risqueraient de les happer.
- g. **Si les appareils sont conçus pour être raccordés à un système d'extraction et de captage de la poussière, veiller à ce qu'ils soient en place et dûment utilisés.** L'utilisation d'un système de captage de la poussière peut réduire les risques liés à la poussière.
- h. **Une fois familiarisé avec les outils que vous utilisez souvent, attention à toujours rester vigilant et continuer à bien respecter les règles de sécurité.** Un manque d'attention peut entraîner des blessures graves en une fraction de seconde.

4. Utilisation et soin de l'outil électrique

- a. **Ne pas exercer de surcharge sur l'outil électrique. Utiliser l'outil approprié à vos besoins.** Utiliser le bon outil et à la vitesse prévue permettra d'obtenir un meilleur résultat et sera moins risqué.
- b. **Ne pas utiliser l'outil électrique si son interrupteur ne l'allume ou ne l'éteint pas.** Tout outil électrique dont l'interrupteur ne fonctionne plus est dangereux et doit être réparé.
- c. **Avant d'effectuer des réglages, de changer d'accessoires ou de ranger vos appareils, débrancher la prise du secteur et/ou la batterie de l'outil.** Ce type de mesure de sécurité préventive réduit les risques de démarrage impromptu de l'outil.
- d. **Toujours laisser un outil tournant au ralenti hors de portée des enfants, et ne jamais confier son utilisation à des personnes connaissant mal ces consignes ou l'outil.** Entre les mains d'utilisateurs non entraînés, les outils électriques constituent un danger.
- e. **Entretien des outils électriques et des accessoires. Contrôler tout désaxage ou grippage des pièces mobiles, toute rupture des pièces ou tout autre problème risquant d'affecter le bon fonctionnement de l'outil. S'il est endommagé, faire réparer l'outil avant de l'utiliser.** De nombreux accidents sont dus à des outils mal entretenus.
- f. **Veiller à ce que les outils coupants restent affûtés et propres.** Les outils coupants bien entretenus dont les arêtes de coupe sont bien affûtées risquent moins de se gripper et sont plus faciles à maîtriser.
- g. **Utiliser l'outil électrique, ses accessoires, ses outils rapportés etc. conformément à ces consignes, en prenant en compte les conditions de travail et le travail à réaliser.** L'utilisation d'un outil électrique à des fins différentes de celles pour lesquelles il a été conçu pourrait s'avérer dangereux.
- h. **Veiller à ce que les poignées et les zones de préhension restent sèches, propres et dénuée de graisse ou d'huile.** En cas de situation inattendue, une poignée ou une zone de préhension poisseuse empêcheront de tenir et de maîtriser correctement l'outil.

5. Utilisation et entretien de l'outil sur batterie

- a. **N'utiliser que le chargeur spécifié par le fabricant.** Un chargeur adapté à un seul type de bloc-batterie peut provoquer un incendie s'il n'est pas utilisé avec celui-ci.
- b. **N'utiliser les outils électroportatifs qu'avec les blocs-batteries indiqués.** L'utilisation d'autres blocs-batteries peut entraîner des blessures ou des incendies.
- c. **Lorsque le bloc-batterie n'est pas utilisé, l'éloigner de tout autre objet métallique comme les trombones, pièces de monnaie, clés, clous, vis et autres objets de ce type risquant de faire contact entre deux bornes.** Un court-circuit entre les bornes de la batterie peut provoquer des blessures ou un incendie.
- d. **Dans des conditions abusives, du liquide peut s'échapper de la batterie, éviter tout contact. En cas de contact accidentel, rincer abondamment à l'eau. Si du liquide entre en contact avec les yeux, s'adresser à un professionnel de santé.** Le liquide s'échappant de la batterie peut provoquer des irritations ou brûlures.
- e. **Ne pas utiliser de bloc-batterie ou d'outil endommagé ou modifié.** Les batteries endommagées ou modifiées peuvent présenter un comportement imprévisible risquant d'entraîner un incendie, une explosion ou des blessures.
- f. **Ne pas exposer les blocs-batterie ou les outils au flammes ou aux températures excessives.** Au-delà de 130 °C, ce type d'exposition peut provoquer une explosion.
- g. **Suivre l'ensemble des instructions de chargement et ne pas charger le bloc-batterie ou l'outil hors de la plage de températures spécifiée dans les instructions.** Un mauvais chargement ou réalisé au-delà des températures spécifiées risque d'endommager la batterie et augmenter le risque d'incendie.

6. Entretien

- a. **Confier la réparation de votre outil électrique à une personne qualifiée, et n'utiliser que des pièces de rechanges identiques.** Cela garantira la sécurité de l'outil.
- b. **Ne jamais effectuer l'entretien des blocs-batterie.** L'entretien des blocs-batterie est réservé au fabricant ou aux prestataires agréés.

Règles de sécurité relatives à la batterie et au chargeur

- Consignes de sécurité et d'utilisation importantes pour votre batterie et votre chargeur. Avant d'utiliser le chargeur, veuillez lire toutes les instructions et les avertissements s'appliquant au chargeur, à la batterie et à l'outil.
- Si le bloc-batterie est fissuré ou endommagé, ne pas l'insérer dans le chargeur. Il y a un risque potentiel de choc électrique ou d'électrocution.
- Éviter toute pénétration de liquide à l'intérieur du chargeur. Risque de choc électrique.
- Ce chargeur s'utilise uniquement pour charger des batteries rechargeables.
- Ne placer aucun objet sur le chargeur, près d'une source de chaleur et ne pas placer le chargeur sur une surface souple qui pourrait entraîner une surchauffe interne excessive.
- S'assurer que le cordon ne se trouve pas à un endroit où il risque d'être piétiné, accroché, endommagé, ou soumis à des dommages ou des contraintes.
- Ne pas utiliser le chargeur s'il a reçu un choc violent, s'il est tombé ou est endommagé de quelque manière que ce soit.
- Ne pas stocker ou utiliser l'outil et la batterie dans un endroit où la température peut atteindre ou dépasser 50 °C (122 °F).
- Le chargeur est conçu pour fonctionner sur une alimentation domestique standard (100-240 VAC). Ne pas essayer de l'utiliser sur une autre tension.
- Les enfants doivent être surveillés pour s'assurer qu'ils ne jouent pas avec l'appareil.

Consignes de sécurité supplémentaires

- Toujours s'assurer que la pièce à poncer est fermement fixée.
- Toujours retirer la batterie de l'outil pour le transporter.
- Ne pas laisser l'outil tourner à vide sans prendre de mesures de protection vis-à-vis des personnes ou des objets, au cas où l'abrasif ou d'autres pièces mobiles venaient à se desserrer.
- Lire toutes les instructions avant d'utiliser cet outil. Tout opérateur doit être parfaitement formé à la bonne utilisation de cet outil et aux règles de sécurité qui l'accompagnent.
- Tous les travaux d'entretien doivent être effectués par du personnel qualifié. Pour des travaux d'entretien ou de réparation, communiquez avec un centre d'entretien agréé Mirka.
- En cas de dysfonctionnement de l'outil, cesser immédiatement le travail et procéder à son entretien ou à sa réparation.
- Toujours débrancher la source électrique avant de changer d'abrasif.
- Ne jamais transporter, entreposer ou laisser l'outil branché à une source électrique.
- Pendant l'utilisation, garder les mains à distance du plateau tournant.
- Lors de l'utilisation de cet outil, toujours porter les équipements de protection individuelle recommandés par le fabricant et stipulés dans les normes locales/nationales.
- Lire la fiche de données de sécurité (FDS) correspondant à la surface de travail.
- En cas de gêne physique au niveau de la main ou du poignet, cesser de travailler et demander un avis médical. Des blessures touchant les mains, les poignets et les bras peuvent résulter de travaux ou de mouvements répétitifs ou d'une surexposition aux vibrations.

Informations complémentaires relatives à la batterie et au chargeur

- Ne jamais tenter d'ouvrir le bloc-batterie pour une raison quelconque. Si le boîtier en plastique de batterie est cassé ou présente des fissures, cesser immédiatement de l'utiliser et ne pas recharger.

Avertissements supplémentaires

Certaines poussières produites par le ponçage électrique, le sciage, le meulage, le perçage et d'autres activités de construction contiennent des agents chimiques qui causent des cancers, des anomalies congénitales ou d'autres dangers pour la reproduction. Voici quelques exemples de tels agents chimiques :

- le plomb des peintures à base de plomb,
- la silice cristalline des briques, du ciment et d'autres produits de maçonnerie, et
- l'arsenic et le chrome du bois d'oeuvre traité chimiquement.

Les conséquences de telles expositions varient en fonction de la fréquence à laquelle vous faites ce type de travail. Pour réduire votre exposition à ces agents chimiques, travaillez dans un endroit bien ventilé et utilisez des équipements de protection agréés, tels que les masques de protection contre la poussière qui sont conçus spécialement pour filtrer les particules microscopiques.

Caractéristiques techniques

Mirka®	FBS-B 10	FBS-B 13
Tension	12 VDC	12 VDC
Vitesse de rotation	2200 à 18000 tr/min	2200 à 18000 tr/min
Poids (outil seul)	0,70 kg	0,74 kg
Dimensions de la bande	10 x 330 mm	13 x 457 mm
Vitesse de la bande	2,6 – 20,5 m/s	2,5 – 19,6 m/s

Chargeur de batterie	Mirka BCA 108
Tension d'entrée	100–240 VAC, 50–60Hz
Temps de charge	< 50 min (2,5 Ah) < 100 min (5,0 Ah)
Plage de température de stockage	-20 °C – 80 °C
Température de charge	4 °C – 40 °C
Dimensions	191 x 102 x 86 mm
Poids	0,66 kg
Niveau de protection	II / 

Batterie	Mirka BPA 10825	Mirka BPA 10850	Mirka BPA 11125	Mirka BPA 11150
Type	Rechargeable Li-ion	Rechargeable Li-ion	Rechargeable Li-ion	Rechargeable Li-ion
Tension de batterie	10,8 VDC	10,8 VDC	11,1 VDC	11,1 VDC
Capacité	2,5 Ah / 27,0 Wh	5,0 Ah / 54,0 Wh	2,5 Ah / 27,75 Wh	5,0 Ah / 55,5 Wh
Poids	0,18 kg	0,38 kg	0,18 kg	0,38 kg
Batterie intelligente	Oui	Oui	Oui	Oui

Données relatives au bruit et aux vibrations

Les valeurs mesurées peuvent servir à comparer plusieurs outils dans le cadre d'une première évaluation de l'exposition.

Cordless	FBS-B 10	FBS-B 13
Niveau de pression acoustique (L_{pA})	72,0 dB(A)	72,0 dB(A)
Niveau de puissance acoustique (L_{WA})	80,0 dB(A)	80,0 dB(A)
Incertitude de mesure sonore K_{WA}	3,0 dB(A)	3,0 dB(A)
Valeur d'émission de vibration a_h^*	3,125 m/s ²	3,125 m/s ²
Incertitude d'émission de vibrations K_{pA}^*	1,5 m/s ²	1,5 m/s ²

Les spécifications sont sujettes à changement sans préavis La gamme de modèles peut varier d'un marché à l'autre.

- * Les niveaux de bruit et de vibration indiqués dans le tableau sont dérivés d'essais effectués en laboratoire conformément aux codes et aux normes prescrits. Ils ne suffisent pas à l'évaluation des risques pour tous les types d'exposition. Les valeurs mesurées sur le lieu de travail peuvent être supérieures aux valeurs déclarées. Les valeurs d'exposition réelles et le niveau de risque ou de dommages subis par une personne sont spécifiques à chaque situation et dépendent du milieu environnant, de la façon dont l'individu utilise ses machines, du matériau particulier sur lequel s'effectue le travail, de la conception du poste de travail ainsi que de la durée d'exposition et de la condition physique de l'utilisateur. Mirka Ltd réfute toute responsabilité vis à vis des conséquences de l'utilisation des valeurs déclarées au lieu des valeurs réelles d'exposition pour toute évaluation de risque individuelle.

Des informations complémentaires concernant la santé et la sécurité au travail peuvent être obtenues sur les sites suivants :

<https://osha.europa.eu/en> (Europe) ou <http://www.osha.gov> (USA)

Utilisation prévue

Cette ponceuse a été conçue pour poncer de nombreux matériaux comme les peintures, les métaux, le bois, les composites, les plastiques, etc. en utilisant des abrasifs appropriés pour ces opérations. Ne pas utiliser cette ponceuse à d'autres fins que celles spécifiées, sans consulter au préalable le fabricant ou le fournisseur agréés par le fabricant. Les travaux d'entretien ou de réparation exigeant l'ouverture du capot du moteur ne peuvent être effectués que par un centre d'entretien agréé.

Batterie et chargeur

- La batterie n'est pas complètement chargée à la livraison. Commencer par lire les consignes de sécurité, puis charger la batterie en suivant les instructions.
- Pour une capacité de charge optimale, la batterie doit être chargée à une température ambiante comprise entre 18 °C (64 °F) et 24 °C (75 °F). Pour éviter d'endommager la batterie, ne pas la charger lorsque la température de l'air est inférieure à 4 °C (39 °F) ou supérieure à 40 °C (104 °F).
- Pour obtenir la durée de vie de la batterie la plus longue possible, nous suggérons ce qui suit :
Conserver et charger la batterie dans un endroit frais. Des températures supérieures ou inférieures à la température ambiante normale réduisent la durée de vie de la batterie.
Ne jamais ranger la batterie dans un état déchargé. La recharger immédiatement une fois qu'elle est déchargée.
- Toutes les batteries perdent progressivement leur charge. Plus la température est élevée, plus vite elles se déchargent.

Si l'on entrepose l'outil pendant de longues périodes sans utilisation, recharger la batterie chaque mois. Cette pratique permettra de prolonger la vie de la batterie.

Procédure de charge

- Brancher le cordon d'alimentation au chargeur, puis le raccorder sur une prise avant d'introduire la batterie. Les trois témoins de charge s'allument pendant deux secondes puis s'éteignent.
- Introduire la batterie dans le chargeur. Les témoins commencent à clignoter sous 30 secondes.
- Pendant le processus de charge, les témoins de charge indiquent l'état comme suit :
Trois témoins de charge clignotent en alternance pendant le processus de charge.
Lors de pleine charge, les trois témoins sont allumés en permanence.
- Le processus de charge dure environ 50 minutes pour les packs batterie BPA 10825/11125 et 100 minutes pour les BPA 10850/11150.

ATTENTION ! Ce chargeur ne peut charger que des batteries Mirka de 12V.

ATTENTION ! Le temps de charge peut être plus long selon la température ambiante et l'état de la batterie.

Indication LED du chargeur BCA 108

LED						
3						
2						
1						
Status	 Pre-charge (Trickle charge)	 Charging...	 Charging...	 Charging finished	 Over temperature	 Battery failure

Remain continuously on

Flashing

Diagnostic chargeur

Le chargeur indique si :

- Une batterie est en surchauffe. Les trois témoins de charge clignotent. Retirer la batterie et la laisser refroidir pendant 15 à 30 minutes avant de la remonter.
- Un dysfonctionnement survient dans la batterie ou le chargeur. Deux témoins de charge clignotent. Retirer la batterie et la laisser refroidir. Insérer de nouveau la batterie dans le chargeur. Si deux témoins de charge continuent de clignoter, la batterie ou le chargeur peuvent exiger une révision.

Pour commencer

1. Lors du déballage de l'outil, vérifier qu'il est intact, complet et qu'il n'a pas été endommagé au cours du transport. Ne jamais utiliser un outil endommagé.
2. Vérifier que le bras de tension est bien fixé sur l'outil et que la protection en plastique contre la chaleur, la protection en caoutchouc et les autres pièces sont bien fixées sur le bras de tension.

Montage du bras de tension FBS-B 10 sur l'outil :

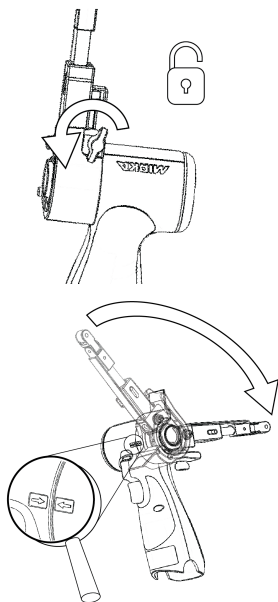

S'assurer que l'orifice de fixation est aligné de manière concentrique et perpendiculaire contre le manchon métallique de l'outil, et que l'écrou à oreilles est ouvert.

La flèche sur le corps de l'outil et celle sur la protection contre la chaleur du bras de tension doivent pointer l'une vers l'autre.

Pousser doucement le bras contre le boîtier en plastique et s'assurer que le limiteur d'angle d'inclinaison en plastique s'insère dans le bras de tension, incliner le bras selon l'angle souhaité, et serrer l'écrou à oreilles.

Le bras peut se fixer à n'importe quel angle sur la plage de réglage (-90° à 90°).

Montage du bras de tension FBS-B 13 sur l'outil :

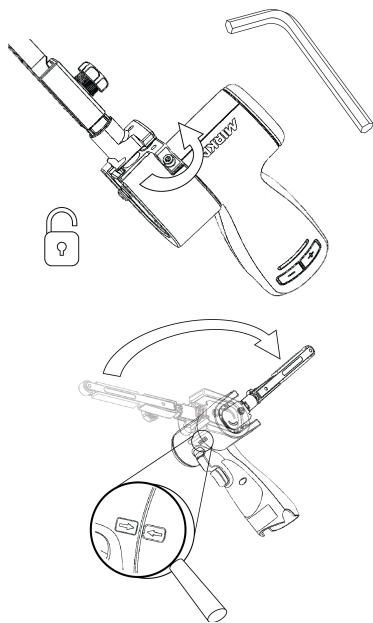

S'assurer que l'orifice de fixation est aligné de manière concentrique et perpendiculaire contre le manchon métallique de l'outil et que l'écrou hexagonal de 3 mm est ouvert.

Afin d'éviter d'endommager la surface de tension de l'outil pendant son montage, vérifier que la petite pièce de tension est bien alignée.

Pousser doucement le bras contre le boîtier en plastique et s'assurer que le limiteur d'angle d'inclinaison en plastique s'insère dans le bras de tension, incliner le bras selon l'angle souhaité, et serrer l'écrou hexagonal.

Le bras peut se fixer à n'importe quel angle sur la plage de réglage (-90° à 90°).

3. Monter la batterie complètement chargée sur la ponceuse jusqu'à ce qu'elle se verrouille avec un déclic.

Instructions d'utilisation

- Le produit a été conçu pour être utilisé comme outil à main. Il est utilisable dans n'importe quelle position.
- Choisir une bande abrasive appropriée et la fixer soigneusement à l'outil. S'assurer que l'abrasif est bien centré sur la roue dentée avant et ajuster l'alignement des FBS-B 10 à l'aide du petit écrou hexagonal, et sur les FBS-B 13 à l'aide du bouton en plastique situé sur le côté du bras de tension.

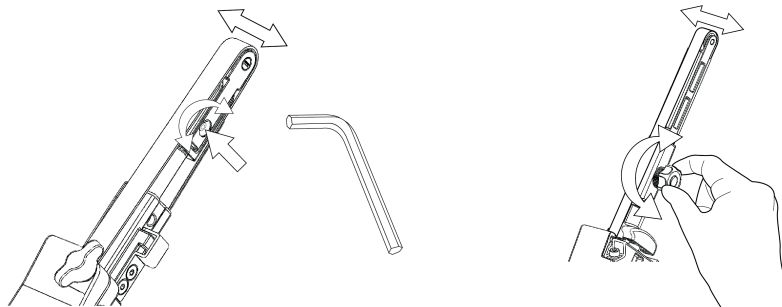

- La ponceuse peut maintenant être allumée/mise sous tension et démarrée en appuyant sur la gâchette.
- La ponceuse fonctionne et demeure en mode actif aussi longtemps qu'on exerce une pression sur la gâchette. Une fois que la gâchette est relâchée, la ponceuse s'arrête, mais continue à rester en mode actif pour un court laps de temps avant d'être désactivée/mise hors tension automatiquement.
- Lorsque la ponceuse est en mode actif, la LED de droite passe au vert.
- En mode actif, la LED de gauche indique l'état de la batterie :

Vert : Niveau de charge de la batterie OK.

Vert/rouge clignotant : Niveau de charge de la batterie bas.

Rouge : Tension de batterie trop basse. La ponceuse ne peut pas fonctionner.

- La vitesse de la ponceuse peut être ajustée de deux manières. En mode par défaut, la vitesse peut être ajustée de manière linéaire en adaptant la position du déclencheur. Dans l'autre mode, la vitesse de rotation demeure fixée sur le régime Max défini lorsque l'outil est en marche. Le fait d'appuyer simultanément sur les touches rpm + et rpm - lorsque l'outil est en mode actif permet de commuter d'un modes de commande à l'autre.
- En mode actif, la vitesse maximale se règle en appuyant sur les boutons rpm + et rpm - sur la poignée de l'outil. La vitesse de rotation peut être ajustée par paliers de 2200, 4000, 6000, 9000, 12 000, 15 000 et 17 000 tr/min.
- La vitesse de rotation peut être verrouillée pour empêcher tout changement accidentel de régime. Pour verrouiller la vitesse de rotation :

1. Attendre que la ponceuse ne soit pas en mode actif.
2. Appuyer simultanément sur les deux touches rpm + et rpm - puis appuyer sur la gâchette.
3. Répéter ce processus pour déverrouiller la vitesse de rotation.

Le fait d'appuyer sur rpm + ou rpm - lorsque la vitesse de rotation est verrouillée fait clignoter la led de droite deux fois en rouge, et la vitesse de rotation ne change pas.

- Lors du ponçage, toujours commencer par poser l'outil près de la surface de travail avant de l'allumer. Toujours enlever l'appareil de la surface poncée avant de l'arrêter. Cela évitera des défauts potentiels de ponçage en raison de la grande vitesse de l'abrasif.
- Lorsque le ponçage est terminé, retirer la batterie de la ponceuse en appuyant simultanément sur les boutons des deux côtés et en déposant la batterie de l'outil. Charger la batterie

Lumière de travail



Attention : Ne pas regarder directement la lumière de travail !

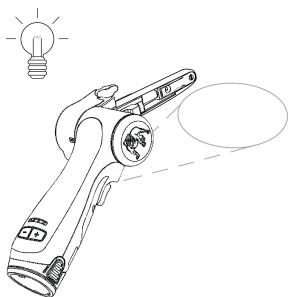

Cet outil est équipé d'une lumière de travail fixée vers l'avant selon un angle de 30°.

Appuyer sur la gâchette pour allumer la lumière.

La lumière s'éteint automatiquement 60 secondes après que la gâchette a été relâchée.

Bluetooth

Cet outil, équipé de la technologie Bluetooth® à faible consommation d'énergie, peut être connecté à l'application MyMirka permettant d'accéder à de nouvelles fonctionnalités. Si l'application est disponible dans votre pays, retrouvez toutes ses fonctionnalités sur www.mirka.com/MyMirka

Suivre la procédure suivante pour activer le Bluetooth de votre Mirka® FBS-B 10 & 13 :

1. Brancher la batterie sur l'outil.
2. Maintenir le bouton rpm + enfoncé tout en activant l'outil en appuyant sur la gâchette de déclenchement.
3. La LED du milieu clignote en vert pour indiquer que le Bluetooth est actif et prêt à la connexion.
4. La LED du milieu s'allume en vert lorsque l'outil est connecté à un autre appareil en Bluetooth.
5. Le fait de désactiver/éteindre l'outil désactive le Bluetooth.

ATTENTION ! Si l'application n'est pas installée ou si elle n'est pas disponible dans votre pays, ne pas activer le Bluetooth.

La marque verbale et le logo Bluetooth® sont des marques déposées et la propriété de Bluetooth SIG, Inc et l'utilisation de ces marques par Mirka Ltd est régie par une licence Les autres marques et marques de commerce appartiennent à leurs propriétaires respectifs.

Maintenance



Toujours retirer la batterie avant toute opération de maintenance !
N'utiliser que des pièces de rechange d'origine Mirka !

Remplacement de la bande sur FBS-B 10

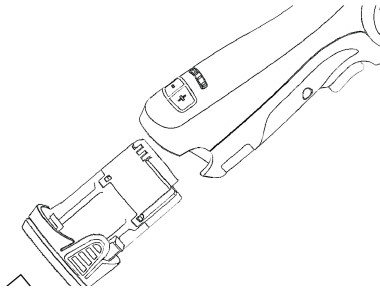

Déposer la batterie.

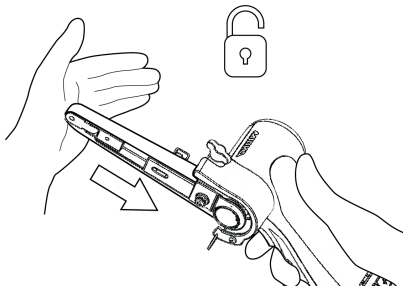

Pour déverrouiller, pousser le bras de tension vers le capot de protection en acier.

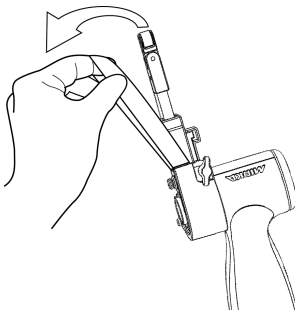

Remplacer la bande en veillant à bien la centrer.

Pour mettre sous tension, appuyer sur la fonction de verrouillage du bras de tension en direction du capot en acier.

Remplacement de la bande sur FBS-B 13

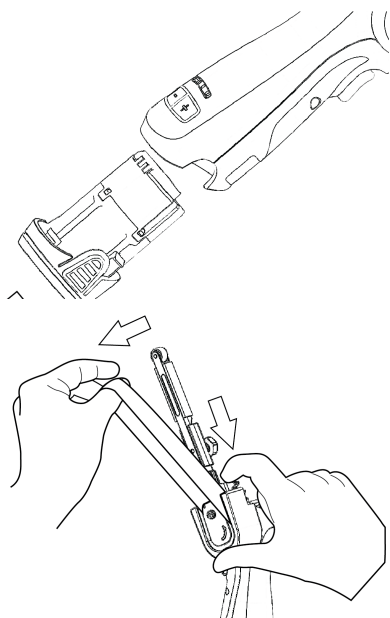

Déposer la batterie.

Appuyer sur la plaque pour relâcher la tension de la bande.

Laisser la plaque sous pression pendant le remplacement de la bande, en veillant à bien centrer la bande.

Relâcher la plaque de pression pour mettre sous tension.

Nettoyage

Retirer tous résidus de poussière à l'aide d'une brosse souple. Pendant le nettoyage, se protéger les yeux avec des lunettes de sécurité.

Si le corps de l'outil a besoin d'être nettoyé, l'essuyer à l'aide d'un tissu doux et humide. Un détergent doux peut être utilisé.



AVERTISSEMENT : Ne jamais utiliser d'alcool, d'essence ou d'autres agents de nettoyage. Ne jamais utiliser d'agents caustiques pour nettoyer les pièces en plastique.

Consignes pour le nettoyage du chargeur

La poussière et la graisse peuvent être retirées des parties externes du chargeur à l'aide d'un tissu ou d'une brosse souple non métallique. Ne pas utiliser d'eau ni de solutions de nettoyage.



Autres opérations d'entretien

Les opérations d'entretien doivent toujours être réalisées par du personnel qualifié. Pour que la garantie de l'outil reste valable et pour garantir une sécurité et un fonctionnement optimaux de l'outil, l'entretien doit être réalisé par un centre agréé Mirka. Pour trouver votre centre d'entretien agréé Mirka le plus proche, contactez le service clientèle Mirka, votre distributeur Mirka ou rendez-vous sur mirka.com.

Guide de dépannage

Problème	Cause possible	Solution
LED droite de la ponceuse éteinte lorsque la gâchette est enfoncée.	La batterie n'est pas correctement fixée sur la ponceuse. La batterie est entièrement déchargée.	Introduire correctement la batterie. Charger la batterie.
La LED (droite) de la ponceuse est rouge et la ponceuse ralentit jusqu'à atteindre la vitesse minimale définie lors du ponçage.	Température de la ponceuse trop élevée. Utilisation excessive trop longue.	Réduire temporairement la charge exercée sur la ponceuse pour lui permettre d'accélérer de nouveau.
Le voyant (droite) de la ponceuse est rouge et la vitesse de rotation est légèrement ralentie.	Utilisation excessive trop courte.	Diminuer l'intensité de l'opération et le voyant (droite) repassera automatiquement au vert.
La LED gauche passe au rouge et la ponceuse ne fonctionne pas.	La tension de la batterie est trop basse.	Charger la batterie.
La LED gauche de l'outil clignote rouge bien que sa batterie soit entièrement chargée.	Panne de batterie. Consulter les différents diagnostics sur l'application.	Remplacer la batterie.
La LED de gauche de l'outil est verte, indiquant un niveau de batterie normal, et la batterie est bien fixée mais l'outil ne démarre pas.	Panne de l'outil.	Contactez votre centre d'entretien agréé Mirka.

Mise au rebut

DANGER



Rendre inutilisables les outils électriques en trop en retirant leur cordon d'alimentation.

Respecter les réglementations propres à chaque pays en ce qui concerne la mise au rebut et le recyclage des machines inutilisées, des emballages et des accessoires.

Union européenne uniquement : Ne pas jeter les outils électriques avec les déchets ménagers. En respect des directives européennes relatives à la mise au rebut des équipements électriques et électroniques et à sa mise en œuvre conformément à la loi nationale, les outils électriques en fin de vie doivent être triés et retournés à un centre de recyclage respectueux de l'environnement.

Pour davantage d'informations sur REACH, RoHS et notre responsabilité sociale d'entreprise, rendez-vous sur www.mirka.com.





Points de collecte sur www.quefairedemesdechets.fr
Privilégiez la réparation ou le don de votre appareil !

Izjava o sukladnosti

Mirka Ltd, 66850 Jeppo, Finska

izjavljuje na svoju izričitu odgovornost da su Mirka® proizvodi (navedeni u nastavku i pogledajte tablicu „Tehnički podaci“ za određeni model) na koje se ova izjava odnosi sukladni sa sljedećim normama ili drugim normativnim dokumentima: EN 62841-1:2015+AC:2015+A11:2022, EN 62841-2-4:2014+AC:2015, EN 55014-1:2021, EN 55014-2:2021, EN 300 328 V2.2.2, EN 301 489-1 V2.2.3, EN 301 489-17 V3.2.4 i EN IEC 63000:2018 u skladu s propisima 2006/42/EZ, 2014/53/EU, 2011/65/EU, 2015/863/EU i 2012/19/EU. Punjač baterije je sukladan sa sljedećim normama i direktivama: EN 60335-1:2012/A15:2021, EN 60335-2-29:2021/A1:2021, EN 62233:2008, EN 55014-1:2017, EN 55014-2:2015, EN 61000-3-2:2014, EN 61000-3-3:2013 i EN IEC 63000:2018 u skladu s propisima 2014/35/EU, 2014/30/EU, 2011/65/EU, 2015/863/EU i 2012/19/EU.

Proizvodi: Mirka® FBS-B 10 i 13

<p>Jeppo 01.02.2024 Mjesto i datum izdanja</p>	 Tvrtna	 Stefan Sjöberg, izvršni direktor	<p>Proizvođač/dobavljač Mirka Ltd 66850 Jeppo, Finska Tel. +358 20 760 2111 Faks +358 20 760 2290 www.mirka.com</p>	
--	---	---	--	--

Prijevod originalnih uputa. Zadržavamo pravo izmijeniti ovaj priručnik bez prethodne najave.

Važno

Pozorno pročitajte sigurnosne upute i upute za rad prije postavljanja, rada, servisiranja ili popravljanja ovoga alata. Ove upute čuvajte na sigurnom i dostupnom mjestu. Pročitajte državne i lokalne propise i pridržavajte ih se.

Napomena: Proizvodi tvrtke Mirka neprekidno se razvijaju. Posjetite web mjesto mirka.com za najnoviju inačicu ovih uputa.

Potrebna osobna zaštitna oprema



Pročitajte priručnik za rukovatelja



Nosite zaštitne naočale



Nosite zaštitu za uši









Nosite zaštitne rukavice



Nosite zaštitnu masku

Simboli

	U skladu s relevantnim EU normama
	U skladu s relevantnim normama UK
	U skladu s preduvjetima ograničenja upotrebe određenih opasnih tvari (RoHS) u Kini
	U skladu s preduvjetima regulatorne oznake sukladnosti (RCM) u Australiji i na Novom Zelandu
	U skladu sa euroazijskim zahtjevima za sukladnost
	U skladu sa zahtjevima za sukladnost Brazila



Upozorenje: Moguća opasnost koja može uzrokovati ozbiljne ili smrtonosne ozljede i/ili oštećenja imovine.

Oprez: Moguća opasnost koja može uzrokovati manje ili umjerene ozljede i/ili oštećenja imovine.



Opća sigurnosna upozorenja za električne alate



UPOZORENJE Pročitajte sva sigurnosna upozorenja i sve upute. Nepoštivanjem sigurnosnih upozorenja i uputa možete uzrokovati električni udar, požar i/ili ozbiljne ozljede.

Spremite sva upozorenja i upute za buduću uporabu. Izraz „električni alat“ u upozorenjima odnosi se na vaš električni alat (s kabelom) ili na električni alat na baterije (bez kabela).

1. Sigurnost radnog područja

- Radno područje održavajte tako bude čisto i dobro osvijetljeno.** Nered i mračna područja mogu biti uzrok nezgoda.
- Električne alate ne upotrebljavajte u eksplozivnoj atmosferi, primj. u prisutnosti zapaljivih tekućina, plinova ili prašine.** Električni alati stvaraju iskre koje mogu zapaliti prašinu ili plinove.
- Djeca i promatrači uvijek moraju biti na udaljenosti dok radite s električnim alatom.** Ometanje može uzrokovati gubitak kontrole.

2. Električna sigurnost

- Utikači električnog alata moraju odgovarati utičnici. Utikač nikada nemojte mijenjati ni na koji način. S uzemljenim električnim alatom nemojte upotrebljavati nikakve adapterske utikače.** Nemodificirani utikači i odgovarajuće utičnice smanjit će rizik od strujnog udara.
- Izbjegavajte dodirivanje tijela i uzemljenih površina, kao što su cijevi, grijalice, štednjaci i hladnjaci.** Postoji povećani rizik od strujnog udara ako je vaše tijelo uzemljeno ili spojeno na uzemljenje.
- Nemojte izlagati električne alate kiši ili vlažnim uvjetima.** Voda koja uđe u električni alat povećat će rizik od strujnog udara.
- Nemojte zloupotrijebiti kabel. Kabel nikada nemojte koristiti za nošenje, povlačenje ili isključivanje električnog alata. Kabel držite dalje od topline, ulja, oštih rubova i pokretnih dijelova.** Oštećeni ili zapleteni kabeli povećavaju rizik od strujnog udara.
- Kad električni alat upotrebljavate na otvorenom, koristite produžni kabel prikladan za vanjsku upotrebu.** Upotreba kabela pogodnog za vanjsku upotrebu smanjuje rizik od strujnog udara.
- Ako je neizbježan rad električnog alata na vlažnom mjestu, upotrijebite opskrbu zaštićenu uređajem za preostalu struju (RCD).** Uporaba RCD uređaja smanjuje rizik od strujnog udara.

3. Osobna sigurnost

- Ostanite na oprezu, gledajte što radite i upotrijebite zdrav razum prilikom rukovanja električnim alatom. Električni alat nemojte upotrebljavati kada ste umorni ili pod utjecajem droge, alkohola ili lijekova.** Trenutak nepažnje tijekom rada s električnim alatima može dovesti do ozbiljnih ozljeda.
- Koristite osobnu zaštitnu opremu. Uvijek nosite zaštitu za oči.** Zaštitna oprema poput maske za zaštitu od prašine, zaštitnih cipela protiv klizanja, zaštitnog šljema ili zaštite za sluh koja se koristi za odgovarajuće uvjete smanjit će osobne ozljede.
- Spriječite nehotično pokretanje alata. Prije spajanja na izvor napajanja i/ili bateriju, dizanja ili nošenja alata, osigurajte da je prekidač u isključenom položaju.** Nošenje električnih alata prstom na prekidaču ili priključivanje alata na napajanje kada je prekidač u uključenom položaju može izazvati nezgodu.
- Prije uključivanja električnog alata uklonite sve ključeve za podešavanje.** Ako ključ ostane pričvršćen za rotirajući dio električnog alata, može uzrokovati tjelesnu ozljedu.
- Ne posežite predaleko. Sve vrijeme pazite na odgovarajuće uporište za noge i ravnotežu.** To omogućuje bolju kontrolu električnog alata u neočekivanim situacijama.
- Prikladno se odjenite. Nemojte nositi široku odjeću ili nakit. Pazite da vam se kosa, odjeća i rukavice ne nalaze u blizini pomičnih dijelova.** Pomični dijelovi mogu zahvatiti široku odjeću, nakit ili dugu kosu.
- Ako su predviđeni uređaji za spajanje uređaja za odvođenje i sakupljanje prašine, osigurajte da su povezani i da ih se pravilno koristi.** Korištenje uređaja za sakupljanje prašine može smanjiti opasnosti povezane s prašinom.
- Nemojte dopustiti da vas poznavanje stečeno učestalom uporabom alata učini zadovoljnim i da zbog toga ignorirate sigurnosna načela alata.** Neoprezna radnja može uzrokovati ozbiljne ozljede u djeliću sekunde.

4. Upotreba i održavanje električnih alata

- Nemojte preoptereti električni alat. Upotrijebite odgovarajući električni alat za vašu primjenu.** Ispravn električni alat obaviti će posao bolje i sigurnije brzinom za koju je namijenjen.

- b. **Nemojte koristiti električni alat ako ga se ne može uključiti i isključiti putem prekidača.** Bilo koji električni alat kojim se ne može upravljati prekidačem opasan je i mora ga se popraviti.
 - c. **Prije bilo kakvog podešavanja, promjene dodatne opreme ili spremanja električnog alata, odspojite utikač od izvora napajanja i/ili bateriju od električnog alata.** Takve preventivne sigurnosne mjere smanjuju rizik od slučajnog pokretanja električnog alata.
 - d. **Neelektivne električne alate čuvajte izvan dohvata djece i nemojte davati električni alat na korištenje nikome tko nije upoznat s električnim alatom ili ovje uputama.** Električni alati opasni su u rukama neobučanih korisnika.
 - e. **Održavajte električne alate. Provjerite postoje li nepopravnost ili vezanost pokretnih dijelova, lom dijelova i bilo koja druga stanja koja mogu utjecati na rad električnog alata. Ako je oštećen, dajte električni alat popraviti prije uporabe.** Mnoge nezgode uzrokuju loše održavani električni alati.
 - f. **Alate za rezanje držite oštrim i čistim.** Ispravno održavani alati za rezanje s oštrim reznim rubovima rjeđe se vežu i njima se lakše upravlja.
 - g. **Koristite električni alat, pribor, nastavke za alat itd. u skladu s ovim uputama, uzimajući u obzir radne uvjete i posao koji treba izvesti.** Korištenje električnog alata za radnje koje se razlikuju od predviđenih može dovesti do opasne situacije.
 - h. **Ručke i površine za držanje održavajte suhima, čistima te nenauljenima i nezamašćenima.** Klizave ručke i površine za držanje onemogućavaju sigurno rukovanje i kontrolu nad alatom u neočekivanim situacijama.
5. **Upotreba i održavanje alata za baterije**
- a. **Za punjenje koristite isključivo punjač koji je odobrio proizvođač.** Punjačem koji je predviđen za jednu bateriju možete uzrokovati požar ako ga koristite za drugu bateriju.
 - b. **Električne alate koristite isključivo s namjenskim baterijama.** Upotrebom drugih baterija možete uzrokovati ozljede ili požar.
 - c. **Kada ne koristite bateriju, držite je podalje od metalnih predmeta kao što su spajalice, kovanice, ključevi, čavli, vijci i drugi mali metalni predmeti koji mogu uzrokovati kratke spojeve.** Kratki spojevi mogu uzrokovati opekotine ili požar.
 - d. **U slučaju nepropisnog rukovanja, iz baterije može iscuriti tekućina; izbjegavajte kontakt. Ako slučajno dođe do kontakta, isperite vodom. Ako vam tekućina uđe u oči, obratite se liječniku.** Tekućina koja iscuri iz baterije može uzrokovati nadraženost ili opekline.
 - e. **Nemojte upotrebljavati oštećenu ili izmijenjenu bateriju ili alat.** Oštećene ili izmijenjene baterije mogu se ponašati nepredvidivo te uzrokovati požar, eksploziju ili opasnost od ozljede.
 - f. **Bateriju ili alat nemojte izlagati plamenu ili previsokoj temperaturi.** Izlaganje plamenu ili temperaturi višoj od 130 °C može uzrokovati eksploziju.
 - g. **Poštuje sve upute za punjenje i nemojte puniti bateriju ili alat izvan temperaturnog raspona navedenog u uputama.** Nepravilnim punjenjem baterije ili punjenjem na temperaturama izvan navedenog raspona možete oštetiti bateriju ili povećati opasnost od požara.
6. **Servisiranje**
- a. **Neka vaš električni alat servisira kvalificirana osoba za popravak, koristeći samo identične zamjenske dijelove.** To će osigurati očuvanje sigurnosti električnog alata.
 - b. **Nije dopušteno servisiranje oštećene baterije.** Servisiranje baterija dopušteno je isključivo proizvođaču ili ovlaštenim servisima.



Pravila sigurnosti za bateriju i punjač

- Važne upute za sigurnost i rad za bateriju i punjač. Prije korištenja punjača pročitajte sve upute i upozorenja na punjaču, bateriji i alatu.
- Ako je kućište baterije napuknuto ili oštećeno, nemojte je umetati u punjač. Postoji opasnost od električnog udara i elektrokcije.
- U punjač ne smije prodrijeti tekućina. To može uzrokovati električni udar.
- Ovaj punjač predviđen je isključivo za punjenje ponovno punjivih baterija.
- Na punjač nemojte postavljati predmete, a punjač nemojte postavljati u blizinu izvora topline ili na meke površine koje mogu uzrokovati preveliko unutarnje zagrijavanje.
- Kabel nemojte postaviti tako da je moguće gaziti ga, zapinjati za njega ili ga na drugi način izlagati oštećenjima ili naprezanju.
- Punjač nije dopušteno koristiti ako je primio jak udarac, ako je ispušten s visine ili ako je oštećen na neki drugi način.
- Nemojte spremati ili koristiti alat i bateriju na mjestima gdje temperatura može prekoračiti 50 °C (122 °F).
- Punjač je osmišljen za rad na standardnoj električnoj mreži za kućanstva (100 – 240 V izmjenične struje). Nemojte ga koristiti na drugom naponu.
- Djeca moraju biti pod nadzorom da se ne igraju s uređajem

Dodatna sigurnosna upozorenja

- Uvijek provjerite je li predmet koji brusite dobro pričvršćen.
- Uvijek izvadite bateriju tijekom bilo kakvog transporta alata.
- Nemojte dopustiti da alat slobodno radi bez poduzimanja mjera opreza za zaštitu osoba i predmeta od odvajanja brusnog materijala ili drugih pokretnih dijelova.
- Prije upotrebe ovog alata pročitajte sve upute. Svi rukovatelji moraju biti potpuno obučeni za ispravnu upotrebu ovog alata na siguran način.
- Cjelokupno održavanje mora izvršavati za to obučeno osoblje. Za servis se obratite ovlaštenom servisnom centru tvrtke Mirka.
- Ako se čini da je alat pokvaren, odmah ga prestanite koristiti i dogovorite servis i popravak.
- Prije izmjene brusnog materijala uređaj uvijek iskopčajte iz napajanja.
- Alat priključen na napajanje nikada nemojte nositi, spremati ili ostavljati bez nadzora.
- Prilikom upotrebe ruke držite podalje od rotirajućeg podloška.
- Prilikom upotrebe ovog alata uvijek nosite potrebnu osobnu zaštitnu opremu u skladu s uputama proizvođača i lokalnim/državnim standardima.
- Pročitajte Podatke o sigurnosti materijala (MSDS) za radnu površinu.
- Ako osjetite fizičku neugodu u ruci/ručnom zglobu, prestanite s radom potražite liječničku pomoć. Ozljeda šake, ručnog zgloba i ruke može biti posljedica ponavljanja radnji, pokreta i pretjerane izloženosti vibracijama.

Dodatne informacije o bateriji i punjaču

- Nikada nemojte pokušavati otvoriti bateriju. Ako plastično kućište baterije pukne ili napukne, odmah prekinite korištenje i nemojte je ponovno puniti.

Dodatna upozorenja

Određene vrste prašine nastale električnim brušenjem, piljenjem, brušenjem, bušenjem i drugim građevinskim aktivnostima sadrže kemikalije za koje je poznato da uzrokuju rak, urođene tjelesne mane ili druge reproduktivne probleme. Neki od primjera takvih kemikalija navedeni su u nastavku:

- olovo iz boja temeljenih na olovu
- kristalni silicijev dioksid iz opeka i cementa te drugih građevinskih materijala i
- arsen i krom iz kemijski obrađenog drva.

Rizik od izlaganja razlikuje se ovisno o učestalosti takvih radova. Da biste smanjili izloženost takvim kemikalijama, učinite sljedeće: radite u dobro prozračenom prostoru uz upotrebu odobrene zaštitne opreme, kao što su posebno dizajnirane maske protiv prašine koje filtriraju mikroskopske čestice.

Tehnički podaci

Mirka*	FBS-B 10	FBS-B 13
Napon	12 VDC	12 VDC
Brzina	2200 –18000 okr./min.	2200 –18000 okr./min.
Težina (samo alat)	0,70 kg	0,74 kg
Veličina trake	10 x 330 mm	13 x 457 mm
Brzina trake	2,6 – 20,5 m/s	2,5 – 19,6 m/s

Punjač baterije	Mirka BCA 108
Ulaz	100–240 VAC, 50–60Hz
Trajanje punjenja	< 50 min (2,5 Ah) < 100 min (5,0 Ah)
Raspon temperature za spremanje	-20 °C – 80 °C

Punjač baterije	Mirka BCA 108
Temperatura punjenja	4 °C – 40 °C
Dimenzije	191 x 102 x 86 mm
Težina	0,66 kg
Stupanj zaštite	II / □

Baterija	Mirka BPA 10825	Mirka BPA 10850	Mirka BPA 11125	Mirka BPA 11150
Vrsta	Punjiva Litij-ionska	Punjiva Litij-ionska	Punjiva Litij-ionska	Punjiva Litij-ionska
Napon baterije	10,8 VDC	10,8 VDC	11,1 VDC	11,1 VDC
Kapacitet	2,5 Ah / 27,0 Wh	5,0 Ah / 54,0 Wh	2,5 Ah / 27,75 Wh	5,0 Ah / 55,5 Wh
Težina	0,18 kg	0,38 kg	0,18 kg	0,38 kg
Inteligentna baterija	Da	Da	Da	Da

Informacije o buci i vibracijama

Izmjerene vrijednosti mogu se koristiti za međusobnu usporedbu alata i za preliminarnu procjenu izloženosti.

Cordless	FBS-B 10	FBS-B 13
Razina zvučnog tlaka (L_{pA})	72,0 dB(A)	72,0 dB(A)
Razina snage zvuka (L_{WA})	80,0 dB(A)	80,0 dB(A)
Neodređenost mjerenja zvuka K_{WA}	3,0 dB(A)	3,0 dB(A)
Vrijednost emisije vibracija a_n^*	3,125 m/s ²	3,125 m/s ²
Neodređenost emisije vibracija K_{pA}	1,5 m/s ²	1,5 m/s ²

Specifikacije su podložne promjeni bez prethodne obavijesti. Rasponi modela mogu se razlikovati ovisno o tržištu.

* Vrijednosti navedene u tablici uzete su iz laboratorijskih testiranja sukladnih navedenim propisima i normama te nisu dovoljne za procjenu opasnosti. Vrijednosti izmjerene na određenom radnom mjestu mogu biti veće od navedenih vrijednosti. Stvarna izloženost i rizik ili šteta po pojedinca jedinstveni su za svaku situaciju i ovisе o okruženju, načinu rada pojedinca, vrsti materijala koji se obrađuje, dizajnu radne stanice kao i o vremenu izloženosti i fizičkom stanju korisnika. Tvrtka Mirka Ltd ne može se smatrati odgovornom za posljedice uporabe navedenih vrijednosti umjesto stvarnih vrijednosti izloženosti za svaku individualnu procjenu rizika.

Daljnje informacije o zaštiti zdravlja na radu i sigurnosti možete dobiti na sljedećim web mjestima:

<https://osha.europa.eu/en> (Europe) or <http://www.osha.gov> (USA)

Pravilna upotreba alata

Ova brusilica konstruirana je za brušenje svih vrsta materijala poput boja, metala drva, kompozita, plastike itd. brusnim materijalima osmišljenima za tu svrhu. Nemojte rabiti bušilicu za bilo koju svrhu osim navedene bez prethodnog savjetovanja s proizvođačem ili ovlaštenim dobavljačem proizvođača. Svako održavanje ili servis za koje je potrebno otvoriti kućište motora smije se obavljati isključivo u ovlaštenom servisnom centru.

Baterija i punjač

- Isporučena baterija nije potpuno napunjena. Pročitajte sigurnosne upute, a potom napunite bateriju prema uputama.
- Za optimalan kapacitet punjenja bateriju biste trebali puniti na okolnoj temperaturi između 18 °C (64 °F) i 24 °C (75 °F). Radi sprječavanja oštećenja baterije ne punitite bateriju na mjestima s temperaturom zraka ispod 4 °C (39°F) ili iznad 40 °C (104 °F).
- Za najdulju moguću trajnost baterije preporučujemo sljedeće:
 - Spremajte i punitite bateriju u hladnom prostoru. Temperature više ili niže od sobne temperature skraćuju trajnost baterije.

- Bateriju nikada nemojte spremati ispražnjenu. Napunite je odmah nakon pražnjenja.
- Svim baterijama postupno se smanjuje napunjenost. Viša temperatura povećava gubitak napunjenosti.

Ako dugotrajno spremate alat i ne koristite ga, bateriju napunite svaki mjesec. Ovaj postupak produljuje trajnost baterije.

Postupak punjenja

- Priključite kabel napajanja na punjač, a potom ga prije umetanja baterije priključite na utičnicu. Na tri sekunde uključuju se sva tri indikatora punjenja, a potom se isključuju.
- Umetnite bateriju u punjač. Indikatori punjenja će početi treptati unutar 30 sekundi.
- Tijekom postupka punjenja indikatori prikazuju status punjenja na sljedeći način:
 - Tijekom postupka punjenja redom trepere tri indikatora punjenja.
 - Kada je potpuno napunjena, sva tri indikatora ostaju neprekidno uključena.
- Postupak punjenja trajat će otprilike 50 minuta za BPA 10825/11125 te 100 minuta za BPA 10850/11150.

NAPOMENA! Ovim punjačem moguće je puniti isključivo baterije tvrtke Mirka od 12V.

NAPOMENA! Trajanja punjenja mogu biti dulja ovisno o temperaturi okoline i stanju baterije.

LED indikatori punjača od BCA 108

LED						
3						
2						
1						
Status	Pre-charge (Trickle charge)	Charging...	Charging...	Charging finished	Over temperature	Battery failure

Remain continuously on

Flashing

Dijagnostika punjača

Indikatori na punjaču rade u sljedećim slučajevima:

- Baterija se pregrijava. Trepere sva tri indikatora punjenja. Uklonite bateriju, pričekajte 15 – 30 minuta da se ohladi te je ponovno umetnite.
- Došlo je do kvara na bateriji ili punjaču. Trepere dva indikatora punjenja. Uklonite bateriju i dopustite da se ohladi. Ponovno umetnite bateriju u punjač. Ako i dalje trepere dva indikatora punjenja, potrebno je servisirati bateriju ili punjač.

Kretanje s radom

1. Prilikom otvaranja ambalaže provjerite je li čist, čitav i je li oštećen tijekom transporta. Nikad ne upotrebljavajte oštećen alat.
2. Uvjerite se da je zatezna ručica pravilno pričvršćena za alat i da su plastični poklopac za zaštitu od topline, gumeni štitnik i drugi dijelovi pravilno montirani na zateznu ručicu.

Sklop zatezne ručice FBS-B 10 na alatu:

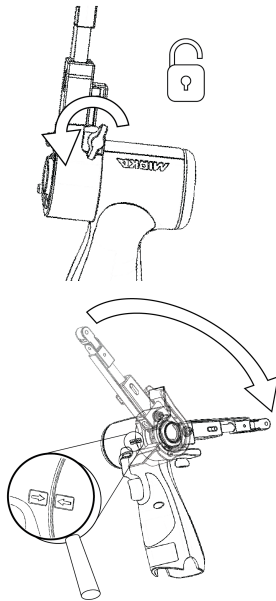

Uvjerite se da je otvor za stezanje koncentrično i okomito poravnat s metalnom čahurom alata i da je krilasta matica otvorena.

Dvije strelice na kućištu alata i poklopca za zaštitu od topline na zateznoj ručici trebaju biti usmjerene jedna prema drugoj.

Lagano gurnite ručicu do kraja na plastično kućište i osigurajte da plastični limitator kuta nagiba uđe u zateznu ručicu, a zatim postavite ručicu pod željenim kutom i zategnite krilastu maticu.

Ručica se može učvrstiti pod bilo kojim željenim kutom unutar raspona podešavanja (-90° do 90°).

Sklop zatezne ručice FBS-B 13 na alatu:

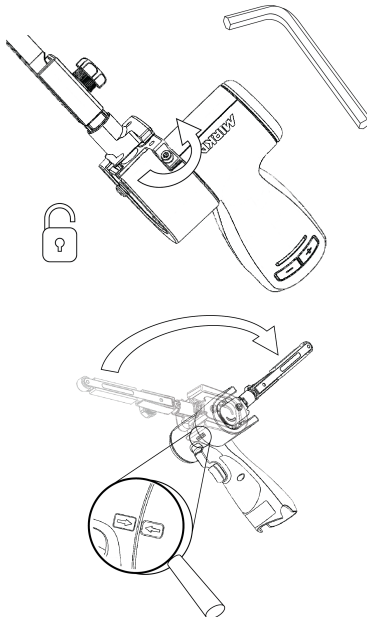

Uvjerite se da je otvor za stezanje koncentrično i okomito poravnat s metalnom čahurom alata i da je šesterokutna matica od 3 mm otvorena.

Provjerite je li mali zatezni dio ispravno poravnat kako biste spriječili oštećenje zatezne površine alata tijekom sastavljanja.

Lagano gurnite ručicu do kraja na plastično kućište i osigurajte da plastični limitator kuta nagiba uđe u zateznu ručicu, a zatim postavite ručicu pod željenim kutom i zategnite šesterokutnu maticu.

Ručica se može učvrstiti pod bilo kojim željenim kutom unutar raspona podešavanja (-90° do 90°).

3. Napunjenu bateriju umetnite u brusilicu tako da se zabravi uz škljocaj.

Upute za rad

- Alat je namijenjen uporabi u svojstvu ručnog alata. Alat se može koristiti u bilo kojem položaju.
- Odaberite pogodnu abrazivnu traku i pričvrstite je na alat. Provjerite je li abraziv centriran na kotaču nosne remenice i namjestite poravnanje na FBS-B 10 pomoću male šesterobridne matice, a na FBS-B 13 pomoću plastičnog gumba sa strane zatezne ručice.

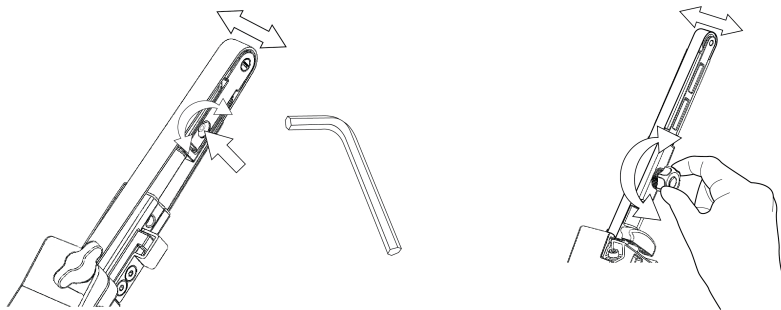

- Brusilicu sada možete aktivirati/uključiti i pokrenuti pritiskom prekidača za pokretanje.
- Brusilica je u pogonu i ostaje u aktivnom načinu rada sve dok je prekidač pritisnut. Nakon otpuštanja prekidača brusilica se zaustavlja, no prije automatskog deaktiviranja/isključivanja kratko ostaje u aktivnom načinu rada.
- Ako je brusilica u aktivnom načinu rada, desni LED indikator je zelen.
- U aktivnom načinu rada lijevi LED indikator prikazuje status baterije:

Zeleno: Razina napunjenosti baterije je U REDU.

Treperi zeleno/crveno: Razina napunjenosti baterije je niska.

Crveno: Napon baterije je nizak. Brusilicu nije moguće koristiti.

- Brzinu alata možete kontrolirati na dva načina. U zadanom načinu rada brzina se može linearno prilagoditi promjenom položaja okidača. U drugom načinu rada brzina se fiksira na podešeni maksimalni broj okretaja u minuti dok alat radi. Kada istovremeno pritisnete gumbove rpm+ i rpm-, alat prebacuje između dva načina kontrole brzine.
- U aktivnom načinu rada maksimalni broj o/min možete prilagoditi pritiskanjem na rpm+ ili rpm- na ručici alata. Broj o/min prilagođava se u koracima od 2200, 4000, 6000, 9000, 12 000, 15 000 i 17 000 o/min.
- Broj o/min moguće je zaključati kako bi se spriječila njegova slučajna izmjena. Zaključavanje broja o/min:
 1. Pričekajte na isključenje aktivnog načina rada brusilice.
 2. Istovremeno pritisnite i zadržite tipke rpm+ i rpm- te povucite prekidač za pokretanje.
 3. Ponovite ovaj postupak da biste otključali broj o/min.

Ako se tipka rpm+ ili rpm- pritisne kada je broj o/min. zaključan, crvena LED lampica će zatreptati dva puta, a broj o/min. se neće promijeniti.

- Alat prije brušenja uvijek stavite blizu radne površine i tek ga potom pokrenite. Alat prije zaustavljanja uvijek maknite s radne površine. To će spriječiti nastanak udubljenja na radnoj površini zbog okretanja abrazivnog sredstva.
- Kako biste po završetku brušenja uklonili bateriju iz brusilice istovremeno pritisnite gumbе na obje strane i izvucite bateriju iz alata. Napunite bateriju.

Radno svjetlo



Oprez: Nemojte gledati izravno u radno svjetlo!

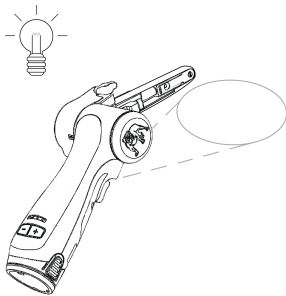

Ovaj je alat opremljen radnim svjetlom koje je pričvršćeno u položaju pod kutom od 30° prema naprijed.

Pritisnite okidač prekidača za aktiviranje radnog svjetla.

Svjetlo će se automatski isključiti 60 sekundi nakon otpuštanja prekidača.

Bluetooth

Ovaj je alat opremljen tehnologijom Bluetooth® male potrošnje kojom se možete spojiti na aplikaciju MyMirka, gdje možete pristupiti dodatnim funkcijama alata. Više informacija o funkcijama aplikacije i informaciju o dostupnosti u vašoj zemlji potražite na www.mirka.com/mymirka

Aktivirajte Bluetooth na svom alatu Mirka® FBS-B 10 i 13 na sljedeći način:

1. Prikjučite bateriju na alat.
2. Tijekom uključanja alata pritiskanjem prekidača za pokretanje pritisnite i zadržite gumb okr./min+.
3. Srednja LED dioda treperi zelenom bojom i pokazuje kako je Bluetooth aktiviran i spreman za veze.
4. Srednja LED dioda svijetli zelenom bojom kada je alat povezan s drugim uređajem s tehnologijom Bluetooth.
5. Bluetooth se isključuje kada deaktivirate/isključite alat.

NAPOMENA! Ako nemate instaliranu aplikaciju ili ako nije dostupna u vašoj zemlji, Bluetooth ne treba uključiti.

Riječ i logotipi Bluetooth® su registrirani zaštitni znakovi tvrtke Bluetooth SIG, Inc. i svaka upotreba takvih znakova od strane tvrtke Mirka Ltd obuhvaćena je licencom. Ostali zaštitni znakovi i zaštićena imena pripadaju svojim vlasnicima.

Održavanje



Prije održavanja uvijek izvadite bateriju!

Upotrebljavajte samo originalne rezervne dijelove tvrtke Mirka!

Zamjena trake FBS-B 10

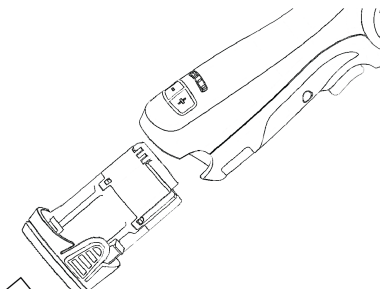

Uklonite bateriju.

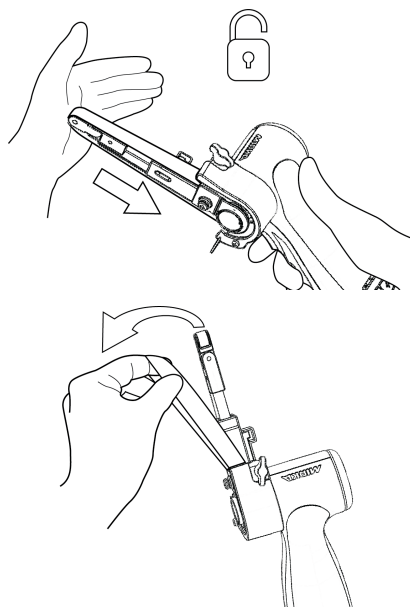

Gurnite zateznu ručicu prema čeličnom zaštitnom poklopcu kako biste otpustili funkciju zaključavanja.

Zamijenite traku, pazeći da je centrirana.

Gurnite funkciju zaključavanja na zateznoj ručici prema čeličnom poklopcu kako biste aktivirali zatezanje.

Zamjena trake FBS-B 13

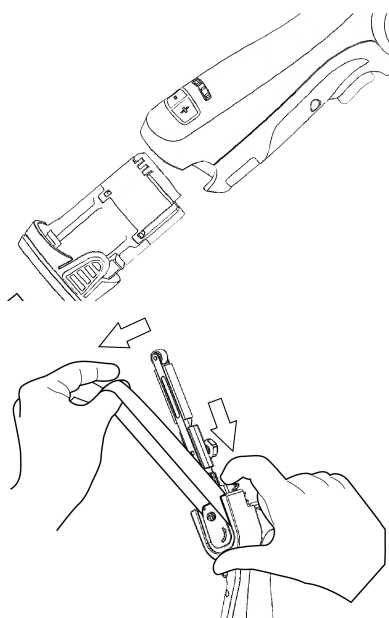

Uklonite bateriju.

Gurnite ploču kako bi se popustila napetost remena.

Držite pločicu stisnutom kako biste zamijenili traku, pazeći da je centrirana.

Otpustite potisnu pločicu kako biste aktivirali zatezanje.

Čišćenje

Nakupljenu prašinu uklonite mekanom četkom. Tijekom čišćenja nosite zaštitne naočale da biste zaštitili oči. Ako je potrebno očistiti tijelo alata, obrišite ga mekanom mokrom krpom. Možete upotrijebiti blagi deterdžent.



UPOZORENJE: Nipošto nemojte upotrebljavati alkohol, benzin ni druga sredstva za čišćenje. Za čišćenje plastičnih dijelova nipošto ne upotrebljavajte kaustična sredstva.

Upute za čišćenje punjača

Prljaštinu i masnoću s vanjske strane punjača očistite krpom ili mekanom nemetalnom četkom. Nemojte upotrebljavati vodu ni sredstva za čišćenje.



Daljnji servis

Servisiranje uvijek mora izvršavati za to obučeno osoblje. Kako bi se održala valjanost jamstva alata te osigurala optimalna sigurnost alata i njegovo funkcioniranje, servisiranje mora izvršiti ovlašteni servisni centar tvrtke Mirka. Kako biste saznali gdje je vaš lokalni ovlašteni servisni centar tvrtke Mirka, obratite se centru za korisnike tvrtke Mirka, prodavaču tvrtke Mirka ili posjetite www.mirka.com.

Vodič za rješavanje problema

Simptom	Mogući uzrok	Rješenje
Desni LED indikator brusilice ne svijetli pri pritiskanju prekidača.	Baterija nije pravilno pričvršćena za brusilicu. Baterija je potpuno prazna.	Ispravno umetnite bateriju. Napunite bateriju.
LED indikator (desni) brusilice svijetli crveno, a alat tijekom brušenja usporava na minimalnu postavku brzine.	Temperatura u brusilici je previsoka. Preveliko dugotrajno opterećenje.	Neko vrijeme manje opterećujte brusilicu i ona će se ponovo ubrzati.
LED indikator (desni) brusilice svijetli crveno, a broj okretaja u minuti je malo smanjen.	Preveliko kratkotrajno opterećenje.	Koristite manje opterećenje i LED indikator (desni) će automatski početi svijetliti zeleno.
Lijevi LED indikator svijetli crveno, a brusilica ne radi.	Napon baterije je prenizak.	Napunite bateriju.
Lijevi LED indikator alata trepti crveno iako je baterija do kraja napunjena.	Kvar baterije. Poslužite se aplikacijom za dijagnostiku.	Zamijenite bateriju.
Lijeva LED lampica alata svijetli zeleno, ukazujući na normalnu razinu baterije i baterija je ispravno pričvršćena, ali se alat ne pokreće.	Kvar alata.	Obratite se servisnom centru tvrtke Mirka.

Informacije o odlaganju

OPASNOST



Isključite suvišne električne uređaje uklanjanjem kabela za napajanje.

Poštujte primjenjive nacionalne propise za odlaganje i recikliranje neupotrebljivih strojeva, ambalaže i dodatnog pribora.

Samo za EU: Nemojte odlagati električne alate u otpad kućanstva. U skladu s europskim direktivama o odlaganju električne i elektroničke opreme te provedbe odlaganja u skladu s nacionalnim pravom, otpadni električni uređaji moraju se sakupiti odvojeno i odložiti u ekološki prihvatljiv objekt za recikliranje.



Za više informacija o REACH, RoHS i našoj korporacijskoj društvenoj odgovornosti posjetite www.mirka.com

Megfelelőségi nyilatkozat

A Mirka Ltd, 66850 Jeppo, Finnország

önálló felelősséggel kijelenti, hogy a jelen nyilatkozat tárgyát képező lább felsorolt készülékek (lásd az adott termékhez tartozó „Műszaki adatok” táblázatot) megfelelnek az alábbi szabványoknak és további irányadók dokumentumoknak: EN 62841-1:2015+AC:2015+A11:2022, EN 62841-2-4:2014+AC:2015, EN 55014-1:2021, EN 55014-2:2021, EN 300 328 V2.2.2, EN 301 489-1 V2.2.3, EN 301 489-17 V3.2.4 és EN IEC 63000:2018 szabványokkal, valamint a 2006/42/EK, 2014/53/EU, 2011/65/EU, 2015/863/EU és 2012/19/EU rendeletekkel összhangban. Az akkumulátortöltő megfelel az alábbi szabványoknak és irányelveknek: EN 60335-1:2012/A15:2021, EN 60335-2-29:2021/A1:2021, EN 62233:2008, EN 55014-1:2017, EN 55014-2:2015, EN 61000-3-2:2014, EN 61000-3-3:2013 és EN IEC 63000:2018, összhangban a 2014/35/EU, 2014/30/EU, 2011/65/EU, 2015/863/EU és 2012/19/EU rendeletekkel.

Termékek: Mirka® FBS-B 10 és 13

<p>Jeppo, 2024. február 01. Kiállítás helye és ideje</p>	 Vállalat	 Stefan Sjöberg, vezérigazgató	<p>Gyártó/forgalmazó Mirka Ltd 66850 Jeppo, Finnország Tel.: +358 20 760 2111 Fax: +358 20 760 2290 www.mirka.com</p>	
--	---	--	--	--

Az eredeti útmutató fordítása. Fenntartjuk a jogot arra, hogy a jelen útmutató tartalmát előzetes értesítés nélkül módosítsuk.

Fontos

A gép üzembe helyezése, használata és karbantartása előtt kötelező elolvasni a jelen munkavédelmi és kezelői útmutatót. Ezt az útmutatót biztonságos és hozzáférhető helyen kell tartani. Olvassa el és tartsa be az állami és helyi rendelkezéseket.

Ne feledje: A Mirka folyamatosan fejleszti termékeit. Jelen útmutatónk legfrissebb változata a mirka.com oldalon található.

Kötelező munkavédelmi felszerelés



Az útmutatót elolvasása kötelező!



Védőszemüveg használata kötelező!



Hallásvédő használata kötelező!



Védőkesztyű használata kötelező!



Védőmaszk használata kötelező!

Szimbólumok

	<p>Megfelel az EU vonatkozó szabványainak</p>
	<p>Megfelel az Egyesült Királyság vonatkozó rendeleteinek</p>
	<p>Megfelel a kínai RoHS előírásnak</p>
	<p>Megfelel az ausztrál és új-zélandi RCM előírásnak</p>
	<p>Megfelel az Euráziában előírt követelményeknek</p>
	<p>Megfelel az Brazíliában előírt követelményeknek</p>



Vigyázat! Halálos vagy súlyos sérülés, illetve súlyos anyagi kár kockázatát jelentő helyzet.

Figyelem! Könnyebb vagy közép súlyos sérülés, illetve mérsékelt anyagi kár kockázatát jelentő helyzet.



Szerszámgépekre vonatkozó általános munkavédelmi szabályzat



FIGYELEM Az összes munkavédelmi szabályt és utasítást el kell olvasni. A szabályok és utasítások be nem tartása esetén áramütés, tüzeset vagy súlyos sérülés történhet.

A szabályzat szövegét meg kell őrizni, hogy később is tanulmányozhassa. A szabályzatban a „szerszámgép” kifejezés a villamos hálózatról üzemeltetett (vezetékes) és a telepes (vezeték nélküli) gépeket jelenti.

1. A munkaterület biztonságossága

- A munkaterület legyen tiszta és jól megvilágított.** A rendetlen és sötét területek könnyen okozhatnak balesetet.
- Tilos a szerszámgépet robbanásveszélyes környezetben, például gyúlékony folyadékok, gázok vagy porok jelenlétében üzemeltetni.** A szerszámgépek kibocsátotta szikrák begyűjthetik a port és a gőzöket.
- A gyermekeket és más ott tartózkodókat távol kell tartani a működő szerszámgéptől.** Ha a kezelő figyelmét elvonják, elveszítheti uralmát a gép felett.

2. Érintésvédelem

- Csak az ajzatnak megfelelő dugaszú szerszámgép használható. Tilos bármilyen átalakítást végezni a dugaszon. Földelt szerszámgépek esetén tilos bármilyen átalakító dugaszt használni.** Az eredeti dugasz és az annak megfelelő aljzat csökkenti az áramütés veszélyét.
- Vigyázzon, hogy ne érjen hozzá földelt felülethez, például csővezetékhez, radiátorhoz, tűzhelyhez és hűtőgéphez.** Ha saját testét leföldeli, azzal nagyobb áramütésveszéllyel teszi ki magát.
- Óvja a szerszámgépet esőtől és nedves környezettől.** Ha a gépet víz éri, akkor megnő az áramütés veszélye.
- Kímélje a vezetékét. Tilos a szerszámgépet a vezetékénél fogva vinni, húzni, illetve kihúzni az aljzataból. A vezeték nem kerülhet erős hőhatás, olaj, éles sarkok és mozgó alkatrészek közelébe.** A sérült és összegabalyodott vezetékek fokozzák az áramütés veszélyét.
- A szerszámgép kültéri használatakor szabadtéri hosszabbítót kell használni.** A kültéri használatra alkalmas hosszabbítót csökkenti az áramütés veszélyét.
- Ha elkerülhetetlen, hogy a szerszámgépet nedves környezetben üzemeltesse, használjon áramvédő kapcsolóval (FI-relé) védett áramforrást.** A FI-relé használata csökkenti az áramütés veszélyét.

3. Személyi biztonság

- Szerszámgép üzemeltetése közben mindig legyen éber, koncentráljon a munkavégzésre és az ésszerűségre. Tilos fáradtan, illetve kábítószert, alkohol vagy gyógyszer hatása alatt szerszámgépet használni.** Szerszámgép használatakor egyetlen pillanatnyi figyelmetlenség elég a súlyos személyi sérüléshez.
- Viselni kell a személyi védőfelszereléseket. Védőszemüveg viselése kötelező.** A védőfelszerelésekkel, tehát a környezetnek megfelelő porvédő maszkkal, csúszásmentes bakancssal, sisakkal és hallásvédővel csökkenthető a személyi sérülés veszélye.
- Élőzze meg a gép véletlen indítását. Ügyeljen, hogy a gép kapcsolója kikapcsolt állapotban legyen, amikor azt az áramforráshoz, illetve a telephez csatlakoztatja, valamint amikor a gépet kézbe veszi vagy magával viszi.** Ha a szerszámgépet úgy viszi, hogy uja a bekapcsolóhoz érhet, illetve ha bekapcsolt állapotban csatlakoztatja a gépet, azzal könnyen okozhat balesetet.
- Vigyázzon, nehogy bekapcsoláskor a gépben felejtse a beállító vagy gépkulcsot.** A szerszámgép forgó alkatrészében felejtett gépkulcs személyi sérülést okozhat.
- Tilos nyújtóva dolgozni. Mindig stabilan és biztosan álljon.** Így a gépet váratlan helyzetben is jobban kézben tarthatja.
- Viseljen megfelelő öltözetet. Tilos lógó ruhában vagy lelógó ékszereket hordva dolgozni. Vigyázzon, nehogy haja, ruhája vagy kesztyűje mozgó alkatrész közelébe kerüljön.** A laza ruházatot, lelógó ékszereket és hosszú haját a mozgó alkatrészek elkapathatják.
- Ha rendelkezésére áll csatlakoztható porszívó és porgyűjtő eszköz, gondoskodjon ezek csatlakoztatásáról és szabályos használatáról.** A porszívó használatával csökkenthető a por okozta veszélyek.
- Vigyázzon, nehogy a szerszám gyakori használata miatt úgy érezze, hogy a munkavédelmi szabályokat már nem kell betartania!** A gondatlanság egyetlen pillanat alatt súlyos sérülést okozhat.

4. A szerszámgép használata és ápolása

- a. **Tilos a szerszámgépet túlterhelni. Mindig a munkának megfelelő szerszámgépet kell használni.** Minden szerszámgép azt a munkát tudja jól és biztonságosan elvégezni, amelyre tervezték.
 - b. **Tilos a főkapcsolójával nem be- vagy kikapcsolható szerszámgépet használni.** A főkapcsolójával nem be- vagy kikapcsolható szerszámgép mindig veszélyes, amelyet szervizelni kell.
 - c. **Csatlakoztassa le a szerszámgépet az áramforrásról, illetve vegye ki a telepeket, mielőtt a szerszámgépet beállítást vagy alkatrészcsere-t végezne, illetve mielőtt a gépet elrakja.** Ezzel a megelőző intézkedéssel csökkenthető a gép véletlen elindításának veszélye.
 - d. **A használaton kívüli szerszámgépeket gyermekek által nem hozzáférhető helyen kell őrizni, és használatát tilos a szerszámgépet vagy a jelen szabályzatot nem ismerő személynek megengedni.** Gyakorlatlan felhasználó kezében a szerszámgép veszélyes.
 - e. **Gondoskodjon a szerszámgép karbantartásáról. Ellenőrizze, hogy nem állítódtak-e el és nem lazultak-e ki a mozgó alkatrészek, nem történt-e törés vagy a működőképességet befolyásoló egyéb hatás. A sérült szerszámgépet használat előtt szervizelni kell.** Sok balesetet a helytelenül karbantartott szerszámgépek idéznek elő.
 - f. **Gondoskodjon a vágószerszámok élezéséről és tisztán tartásáról.** A szabályosan karbantartott és élezett vágószerszámok kevésbé akadnak el, és könnyebben kézben tarthatók.
 - g. **A szerszámgépet, valamint annak alkatrészeit és tartozékait a jelen szabályzat szerint, a munkakörülményekre és a munkafeladatra tekintettel kell használni.** A szerszámgépnek a rendeltetésétől eltérő alkalmazása veszélyhelyzetet idézhet elő.
 - h. **A markolatokat és tartófelületeket szárazon, tisztán, valamint zsír- és olajmentesen kell tartani.** Váratlan helyzetben a csúszós markolatok és tartófelületek nem alkalmasak a szerszám biztonság megtartására.
5. **Az akkumulátorcsomag használata és ápolása**
- a. **Csak a gyártó által meghatározott töltővel tölthető.** Ha egy másik akkumulátortípushoz szánt töltővel kísérelné meg feltölteni ezt a típusú akkumulátort, azzal tűzveszélyt okozhatna.
 - b. **Minden szerszámgéphez a kifejezetten hozzá való akkumulátorcsomagot kell használni.** Bármely más akkumulátorcsomag használata baleset- és tűzveszélyt okozhat.
 - c. **Az éppen nem használt akkumulátorcsomagot minden apró fémtárgytól – iratkapocs, aprópénz, kulcs, szög, csavar – távol kell tartani, mert ezek a két érintkezőjét rövidre zárhatják.** Az érintkezők között kialakuló zárlat égési sérülést és tüzet okozhat.
 - d. **Durva behatásra az akkumulátorból folyékony anyag távozhathat, amelyet nem szabad megérinteni. Ha ez a folyadék a bőrre kerül, vízzel le kell öblíteni. Ha a folyadék a szembe kerül, orvoshoz kell fordulni.** Az akkumulátorból esetleg távozó folyadék irritációt, illetve égési sérülést okozhat.
 - e. **Tilos sérült vagy átalakított akkumulátort, illetve szerszámot használni.** A sérült vagy átalakított akkumulátorok váratlan helyzeteket idézhetnek elő, például tüzet, robbanást és személyi sérülést okozhatnak.
 - f. **Tilos az akkumulátort vagy a gépet tűznek vagy túl magas hőmérsékletnek kitenni.** Tűz, illetve 130 °C fölé hevülés hatására robbanás következhet be.
 - g. **Minden töltésre vonatkozó szabályt be kell tartani, és töltéskor az akkumulátor, illetve a szerszám hőmérsékletének az útmutatóban közölt tartományon belül kell maradnia.** A szabálytalanul, illetve a megadott tartományon kívül eső hőmérsékleten végzett feltöltés károsíthatja az akkumulátort és fokozhatja a tűzveszélyt.
6. **Szervizelés**
- a. **A szerszámgép szervizelését csak szakképzett szerelő és csak azonos cserealkatrészek felhasználásával végezheti el.** Ezzel biztosítható a szerszámgép biztonságosságának fenntartása.
 - b. **Tilos a sérült akkumulátorok javítása.** Az akkumulátorok javítását kizárólag a gyártó, illetve annak hivatalos szervize végezheti el.



Az akkumulátor és a töltő munkavédelmi szabályai

- Az akkumulátor és a töltő fontos munkavédelmi és kezelési utasításai. A töltő használata előtt a töltőről, az akkumulátorról és a szerszámról szóló összes utasítást és figyelmeztetést el kell olvasni.
- Tilos a töltőbe törött vagy sérült tokozatú akkumulátort behelyezni. Az súlyos vagy halálos áramütést idézhet elő.
- Tilos bármilyen folyadéknak a töltő belsejébe bejutni. Az áramütést okozhat.
- Ez a töltő kizárólag újratölthető elemek töltésére használható fel.
- Tilos bármilyen tárgyat a töltőre ráhelyezni, valamint tilos a töltőt hőt kibocsátó eszköz mellé vagy túlelegetést okozó puha felületre helyezni.
- A vezetéket úgy kell elhelyezni, hogy ne lehessen rálépni, belebotlani, illetve egyéb módon kárt tenni benne vagy terhelni.
- Tilos olyan töltőt használni, amely erős ütést kapott, leesett vagy bármilyen egyéb károsodás érte.
- Tilos az eszközt és az akkumulátort 50 °C feletti hőmérsékletű helyen tárolni vagy használni.

- A töltő szabványos (100–240 V~) háztartási feszültségre készült. Tilos a használatát ettől eltérő feszültséggel megpróbálni.
- Felügyelni kell, hogy gyermekek ne játszhassanak a készülékkel.

További munkavédelmi szabályok

- Minden esetben gondoskodni kell a csiszolandó munkadarab stabil rögzítéséről.
- A szerszám szállítása előtt az akkumulátor mindig el kell távolítani.
- Tilos a gépet teljes fordulatszámra felpörgetni a környező személyeket és tárgyakat a csiszolólap vagy más mozgó alkatrész esetleges leválásakor megvédő óvintézkedések nélkül.
- A gép használata előtt a teljes útmutatót el kell olvasni. Minden kezelőnek részletesen ismernie kell a gép szabályos és biztonságos használatát.
- Minden karbantartást szakképzett személynek kell végeznie. Javításért minden esetben a hivatalos Mirka szervizhez kell fordulni.
- Ha a gép működése helytelennek tűnik, azonnal meg kell szakítani annak használatát, és szervizelését, javítását kell kezdeményezni.
- A csiszolólap cseréje előtt mindig le kell csatlakoztatni a gépet a tápellátásról.
- Tilos a táphálózatra csatlakoztatott gépet szállítani, tárolni vagy felülyeget nélkül hagyni.
- Vigyázzon, nehogy a keze használat közben a forgó laphoz érjen.
- A gép használatakor kötelező a gyártói útmutató, valamint a helyi és országos szabályok által előírt személyi védőfelszerelések használata.
- A megmunkálható felületeket az anyagbiztonsági adatlap (MSDS) ismerteti.
- Ha kényelmetlen érzést tapasztalna kézfejen vagy csuklójánál, hagyja abba a munkát, és forduljon orvoshoz. A sokszor ismétlődő mozdulatok és a túl sok rezgés a kézfej, a csukló, illetve a kar sérülését okozhatja.

Az akkumulátorra és a töltőre vonatkozó kiegészítő tájékoztatás

- Az akkumulátort tilos bármilyen okból felnyitni. Tilos törölni vagy repedt burkolatú akkumulátort használni vagy feltölteni.

További figyelmeztetések

A gépi csiszolás, fűrészelés, köszörülés, fűrés és egyéb építőipari tevékenységek alkalmával keletkező egyes porok olyan vegyi anyagokat tartalmaznak, amelyek rákkeltő, születési és szaporodási rendellenességet okozó hatása ismert. Néhány példa ilyen vegyi anyagokra:

- ólomalapú festékekből származó ólom,
- téglából, kötőanyagból és egyéb építőanyagból származó szilícium-dioxid, valamint
- vegyszerrel kezelt faanyagból származó arzén és króm.

Az ilyen terhelések által okozott kockázat mértéke az ilyen típusú munkavégzés gyakoriságától függ. A vegyszerterhelés csökkentésére dolgozzon jól szellőző helyen, és viselje a megfelelő munkavédelmi eszközöket, például a kifejezetten mikroszkopikus szemcsék kiszűrésére készült porvédő maszkot.

Műszaki adatok

Mirka®	FBS-B 10	FBS-B 13
Feszültség	12 VDC	12 VDC
Fordulatszám	2200 –18000 RPM	2200 –18000 RPM
Tömeg (csak a gép)	0,70 kg	0,74 kg
Szalagméret	10 x 330 mm	13 x 457 mm
Szalagsebesség	2,6 – 20,5 m/s	2,5 – 19,6 m/s

Akkumulátortöltő	Mirka BCA 108
Bemenet:	100–240 VAC, 50–60Hz
Töltési idő	< 50 min (2,5 Ah) < 100 min (5,0 Ah)

Akkumulátortöltő	Mirka BCA 108
Tárolási hőmérséklet-tartomány	-20 °C – 80 °C
Töltési hőmérséklet	4 °C – 40 °C
Méret	191 x 102 x 86 mm
Tömeg	0,66 kg
Védelmi osztály	II / 

Akkumulátor	Mirka BPA 10825	Mirka BPA 10850	Mirka BPA 11125	Mirka BPA 11150
Típus	Tölthető Li-ion	Tölthető Li-ion	Tölthető Li-ion	Tölthető Li-ion
Akkumulátorfeszültség	10,8 VDC	10,8 VDC	11,1 VDC	11,1 VDC
Kapacitás	2,5 Ah / 27,0 Wh	5,0 Ah / 54,0 Wh	2,5 Ah / 27,75 Wh	5,0 Ah / 55,5 Wh
Tömeg	0,18 kg	0,38 kg	0,18 kg	0,38 kg
Intelligens akkumulátor	Igen	Igen	Igen	Igen

Zaj- és vibrációdatok

A mért értékek két gép összehasonlítására, illetve az egészségügyi terhelések előzetes értékelésére használhatók.

Cordless	FBS-B 10	FBS-B 13
Hangnyomásszint (L_{pA})	72,0 dB(A)	72,0 dB(A)
Hangenergiaszint (L_{WA})	80,0 dB(A)	80,0 dB(A)
Hangmérés K_{WA} bizonytalansága	3,0 dB(A)	3,0 dB(A)
Vibrációs kibocsátási érték a_h *	3,125 m/s ²	3,125 m/s ²
Vibrációs kibocsátás K_{pA} bizonytalansága*	1,5 m/s ²	1,5 m/s ²

A specifikáció előzetes értesítés nélkül megváltozhat. A modellkínálat országonként eltérő lehet.

* A táblázatban közölt értékek a megadott kódoknak és szabványoknak megfelelő laboratóriumi vizsgálatokból származnak, amelyek nem elegendőek kockázatelemzéshez. A tényleges munkakörnyezetben mért értékek az itt megadott értékeket meghaladhatják. Az egyes személyekre vonatkozó tényleges terhelési értékeket, valamint az adott helyzetet érvényes kockázat, illetve károsodás mértékét a környezet, az egyéni géphasználati módszer, a ténylegesen megmunkált anyag, a munkahely kialakítása, továbbá a felhasználó terhelésének időbeli hossza és fizikai állapota együttesen határozza meg. A Mirka Ltd nem vállal felelősséget annak következményeiért, ha az egyéni kockázatelemzés tényleges expozíciós értékei helyett az itt megadott értékeket veszik figyelembe.

A munkavédelemmel kapcsolatos további tudnivalókat az alábbi webhelyek ismertetik:

<https://osha.europa.eu/en> (Europe) or <http://www.osha.gov> (USA)

A gép helyes használata

A csiszológéppel bármely anyagú munkadarab (festék, fém, fa, kompozit, műanyag stb.) csiszolható az illető anyagnak megfelelő csiszolóappal. Tilos a csiszológépet a rendeltetési céljától eltérő műveletre használni a gyártóval vagy a hivatalos forgalmazóval való előzetes konzultáció nélkül. A motorház felnyitását igénylő esetleges karbantartást vagy javítást kizárólag hivatalos márkakereskedővel végeztesse.

Az akkumulátor és a töltő

- Az újonnan kicsomagolt akkumulátor nincs teljesen feltöltve. Előbb el kell olvasni a munkavédelmi útmutatót, azután annak betartásával fel kell tölteni az akkumulátor.

- A töltést legjobb 18 és 24 °C közötti környezeti hőmérsékleten végezni. 4 °C alatt és 40 °C felett nem szabad tölteni az akkumulátort, mert az a károsodásához vezethet.
- Az akkumulátor lehető leghosszabb üzemi ideje érdekében:
 - Az akkumulátor tárolását és töltését hűvös helyen végezze. Normál szobahőmérséklet alatt és felett az akkumulátor hamarabb lemerül.
 - Tilos az akkumulátort teljesen lemerítve tárolni. Minden lemerülés után azonnal ismét fel kell tölteni.
- Minden akkumulátor folyamatosan veszít a töltéséből. Magasabb hőmérsékleten gyorsabban csökken a töltöttség.

Ha készülékét hosszabb ideig nem használja, akkor is töltse fel minden hónapban. Ezzel elérhető, hogy az akkumulátor később is hosszabb ideig megőrizze töltöttségét.

Az akkumulátortöltés menete

- Csatlakoztassa a töltőhöz a tápkábelt, majd csatlakoztassa a kábelt a táphálózati aljzatba, és csak ezután helyezze bele az akkumulátort. Először két másodpercig mindhárom töltésjelző fény világitani kezd, majd kialszik.
- Helyezze az akkumulátort a töltőbe. A lámpák 30 másodpercen belül villogni kezdenek.
- Töltés közben a töltésjelző fények jelzik a folyamat állapotát:
 - A három töltésjelző a töltés ideje alatt sorban felvillan.
 - Teljes feltöltődéskor mindhárom fény folyamatosan világít.
- A töltési idő BPA 10825/11125 esetén 50, míg BPA 10850/11150 akkumulátornál 100 perc.

NE FELEDJE! Ez a töltő csak Mirka 12V akkumulátor töltésére alkalmas.

NE FELEDJE! A töltési idő hosszát befolyásolják a környezeti feltételek és az akkumulátor állapota.

A BCA 108 töltő LED-visszajelzői

LED						
3						
2						
1						
Status	 Pre-charge (Trickle charge)	 Charging...	 Charging...	 Charging finished	 Over temperature	 Battery failure

Remain continuously on

Flashing

Töltési problémák felismerése

A töltő jelzést ad akkor, ha:

- Az akkumulátor túlmelegedett. A töltőn mindhárom jelzőfény villog. Vegye ki az akkumulátort, hagyja hűlni 15–30 percig, majd ismét helyezze a töltőbe.
- Meghibásodott az akkumulátor vagy a töltő. A töltőn két jelzőfény villog. Vegye ki az akkumulátort, és hagyja lehűlni. Helyezze be ismét az akkumulátort a töltőbe. Ha a töltőn továbbra is villog két jelzőfény, akkor az akkumulátor vagy a töltő szervizelését igényelhet.

Első lépések

1. Kicsomagoláskor meg kell győződni a gép érintetlen és hiánytalan állapotáról, valamint hogy nem történt-e szállítási sérülés. Tilos sérült gépet használni.
2. Ügyeljen, hogy a feszítőkar megfelelően a szerszámhoz legyen rögzítve, és hogy a műanyag hővédő burkolat, a védőgumi és a többi alkatrész feszítőkarra rögzítése is megfelelő legyen.

Az FBS-B 10 feszítőkar-szerelvény a szerszámon:

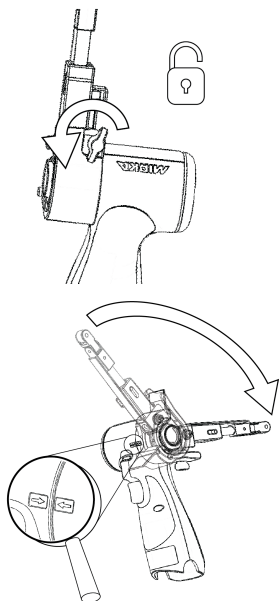

Ügyeljen a rögzítőlyuknak a szerszám fémperselyéhez viszonyított koncentrikusságára és merőlegességére, és hogy a szárnyas anya ki legyen lazítva.

A szerszámtesten és a feszítőkar hővédő burkolatán található nyilaknak egymás felé kell mutatniuk.

Finoman nyomja a kart neki egészen a műanyag készülékháznak, ügyelve, hogy a műanyag dőlésszögghatároló beletaláljon a feszítőkar nyílásába, majd a kar kívánt szögbe állítása után húzza meg a szárnyas anyát.

A kar a beállíthatósági tartományon ($-90^\circ \sim 90^\circ$) belül tetszőleges szögben rögzíthető-

Az FBS-B 13 feszítőkar-szerelvény a szerszámon:

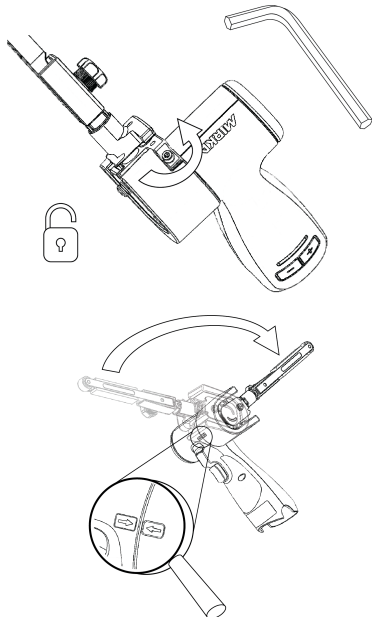

Ügyeljen a rögzítőlyuknak a szerszám fémperselyéhez viszonyított koncentrikusságára és merőlegességére, és hogy a 3 mm hatlapú anya ki legyen lazítva.

A kis feszítő alkatrésznek mindig úgy kell állnia, hogy összeszerelésnél a szerszám feszítőfelülete ne sérülhessen meg.

Finoman nyomja a kart neki egészen a műanyag készülékháznak, ügyelve, hogy a műanyag dőlésszögghatároló beletaláljon a feszítőkar nyílásába, majd a kar kívánt szögbe állítása után húzza meg a hatlapú anyát.

A kar a beállíthatósági tartományon ($-90^\circ \sim 90^\circ$) belül tetszőleges szögben rögzíthető-

3. Helyezze be a teljesen feltöltött akkumulátort a csiszológépbe úgy, hogy az a helyére bepattanjon.

Kezelői útmutató

- A gépet rendeltetése szerint kéziszerszámként kell használni. A szerszám bármely testhelyzetben használható.
- Válassza ki a kívánt csiszolószalagot, majd rögzítse fel a gépre. A csiszolólap közepén legyen az orttárcsakeréken, amit FBS-B 10 esetén a kis hatlapú anyával, FBS-B 13 esetén pedig a feszítőkar oldalán lévő műanyag gombbal állítson be.

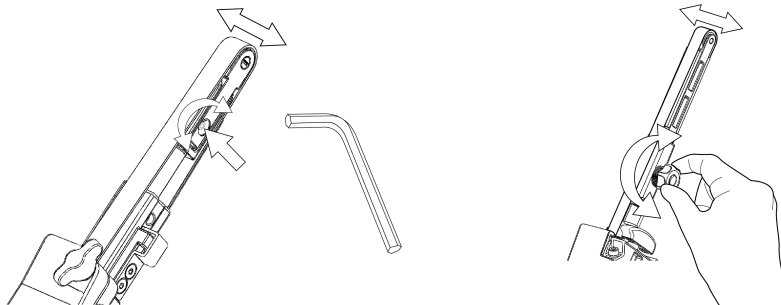

- Ekkor a csiszológép készenléti módba helyezhető, majd az indítókapcsoló megnyomásával beindítható.
- Az indítókapcsoló nyomva tartása alatt a csiszológép mozgásban, valamint készenléti módban marad. Az indítókapcsoló felengedésekor a gép mozgása leáll, de a csiszológép egy rövid ideig még készenléti módban marad, majd végül automatikusan kikapcsolt módra vált.
- A készenléti módban lévő csiszológépen a jobb oldali LED zöld fényvel világít.
- Készenléti módban a bal oldali LED az akkumulátor állapotát mutatja:

Zöld fény: Az akkumulátor töltöttsége megfelelő.

Zöld-piros villogás: Az akkumulátor töltöttsége gyenge.

Piros fény: Az akkumulátor feszültsége túl alacsony. A csiszológép nem fog beindulni.

- A gép két fordulatszám-szabályozási üzemmódban működhet. Az alapértelmezett üzemmódban a fordulatszámot az indítógomb helyzete lineárisan változtatja. A másik üzemmódban a fordulatszám a beállított maximális értéknek megfelelő marad, amikor a gép fut. A készenléti üzemmódban lévő gép az rpm+ és rpm- gombok egyidejű megnyomásával váltható az egyik üzemmódról a másikra.
- A készenléti módban lévő gépen a maximális fordulatszám a gép markolatán lévő rpm+ és rpm- gombbal állítható be. A percenkénti fordulatszám lehetséges beállításai: 2200, 4000, 6000, 9000, 12 000, 15 000 és 17 000 rpm.
- A fordulatszám-szabályzó a véletlen módosítás megelőzésére lezárható. Fordulatszám rögzítésének menete:
 1. Várja meg, míg a gép kilép készenléti módból.
 2. Tartsa egyszerre lenyomva az rpm+ és rpm- gombot, majd húzza meg az indítógombot.
 3. A fordulatszám rögzítése ennek a műveletnek a megismétlésével szüntethető meg.

Ha rögzítve van a fordulatszám, akkor az rpm+ vagy rpm- gomb megnyomásakor a jobb oldali LED kétszer pirosan felvillog, és a fordulatszám nem változik.

- Csiszolásakor előbb mindig helyezze a gépet a munkafelület közelébe, és csak azután indítsa el. A gépet leállítás előtt mindig emelje el a megmunkált felületről. Ezzel megelőzhető a megmunkált felületnek a csiszolólap túl nagy sebessége miatti bevésődése.
- A csiszolás végeztével vegye ki a gépből az akkumulátort úgy, hogy egyidejűleg megnyomja a megfelelő gombot mindkét oldalán. Töltse fel az akkumulátort.

Munkafény



Figyelem: Tilos a munkafénybe közvetlenül belenézni!

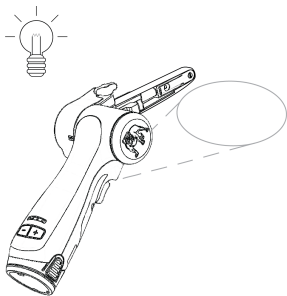

A gépen 30°-os szögben előre világító, fix pozíciójú munkafény található.

Az indítógomb megnyomásakor a munkafény bekapcsol.

A munkafény az indítógomb felengedése után 60 másodperccel automatikusan kikapcsol.

Bluetooth

A szerszám Bluetooth® alacsony energiaszintű technológiával csatlakozik a MyMirka alkalmazáshoz, amelyen keresztül további szerszámfunkciók férhetők hozzá. Az alkalmazás funkcióiról és regionális elérhetőségéről a www.mirka.com/mymirka webhelyen tájékozódhat részletesen.

A Mirka® FBS-B 10 és 13 eszközön az alábbiak szerint aktiválható a Bluetooth:

1. Csatlakoztassa a szerszámhoz az akkumulátort.
2. Az rpm+ gomb nyomva tartása mellett aktiválja a szerszámot az indítógombjával.
3. A középső LED zöld villogó fényel jelzi, hogy a Bluetooth bekapcsolt és kapcsolódásra kész.
4. Ha a szerszám csatlakozik egy másik Bluetooth-eszközhöz, akkor a középső LED zöld fényel világít.
5. A Bluetooth akkor kapcsol ki, ha a szerszámot deaktiválják, illetve kikapcsolják.

NE FELEDJE! Ha az alkalmazás nincs telepítve, vagy ha az adott országban nem áll rendelkezésre, akkor a Bluetooth nem kapcsolható be.

A Bluetooth® kifejezés és logó a Bluetooth SIG, Inc. bejegyzett védjegye és tulajdona, amelyet a Mirka Ltd engedély alapján használ. A további védjegyekhez és kereskedelmi elnevezésekhez fűződő jogokkal a hozzájuk tartozó tulajdonosok rendelkeznek.

Karbantartás



Karbantartás előtt mindig el kell távolítani az akkumulátort!
Csak eredeti Mirka alkatrészek használhatók!

Az FBS-B 10 szalagcseréje

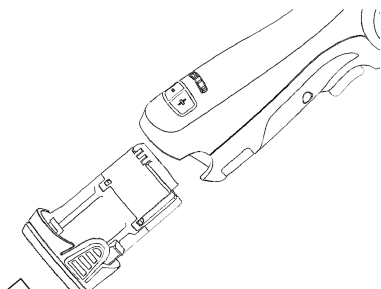

Vegye ki az akkumulátort.

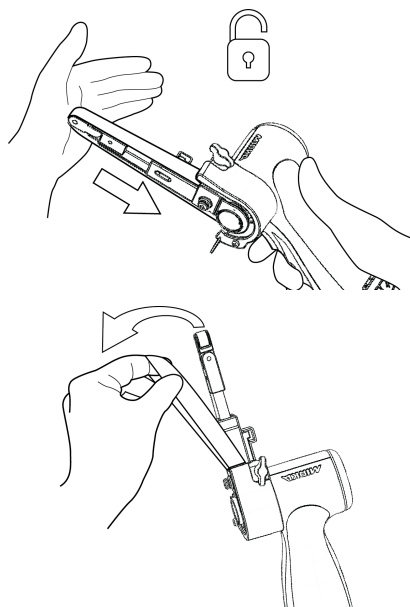

A feszítőkart az acél védőburkolat felé nyomva oldja fel a záróelemet.

Cserélje a szalagot, ügyelve arra, hogy a szalag közepén legyen.

A feszítőkar záróelemét az acélburkolat felé nyomva adja rá a feszítést.

Az FBS-B 13 szalagcseréje

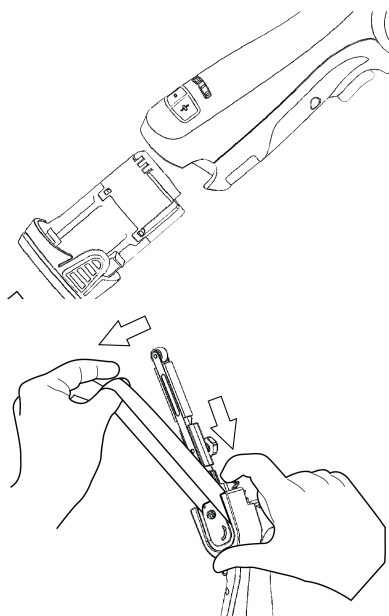

Vegye ki az akkumulátort.

A lemez megnyomásával engedje ki a szalagfeszítést.

A nyelvet nyomva tartva cserélje ki a szalagot, ügyelve arra, hogy a szalag közepén legyen.

A feloldónyelvet felengedve adja rá a nyomást.

Tisztítás

Az esetleg felhalmozódott port puha kefével távolítsa el. Tisztítás közben védőszemüveg viselésével védje szemét. Ha a készülék burkolata tisztítást igényel, törölje át nedves, puha ronggyal. Kímélő tisztítószer használata megengedett.



VIGYÁZAT! Tilos alkoholt, benzint vagy hasonló szert használni. A műanyag felületeken TILOS marószert alkalmazni.

Töltőre vonatkozó tisztítási utasítás

A töltő külső felületéről a szilárd és zsíros szennyeződés puha ronggyal vagy puha kefével (nem drótkefével) távolítható el. Tilos víz és tisztítószer használata.



További javítás

A javítást minden esetben szakképzett személynek kell végeznie. A garancia csak akkor marad érvényes, és a gép optimális biztonságossága és működőképessége csak akkor szavatolható, ha minden javítást a hivatalos Mirka szerviz végez. Ha a legközelebb eső hivatalos Mirka-szervizet keresi, forduljon a Mirka ügyfélszolgálatához, helyi forgalmazójához, illetve keresse fel a www.mirka.com webhelyet.

Hibakeresési útmutató

Hibajelenség	Lehetséges ok	Megoldás
A gépen lévő jobb oldali LED nem ad fényt az indítókapcsoló megnyomásakor.	Az akkumulátor nincs megfelelően csatlakoztatva a géphez. Az akkumulátor teljesen lemerült.	Helyezze be megfelelően az akkumulátort. Töltse fel az akkumulátort.
A csiszolón található LED (jobb oldalon) piros fényt ad, és csiszoláskor a gép minimális fordulatszámra lassul.	A csiszoló belső hőmérséklete túl magas. Túlzott hosszú idejű terhelés történt.	Egy ideig terhelje a gépet kevésbé, és az ismét fel fog gyorsulni.
A csiszolón található (jobb oldali) LED piros fényt ad, és a fordulatszám kissé lecsökken.	Túlzott rövid idejű terhelés történt.	Terhelje kevésbé a gépet, és a (jobb oldali) LED visszavált zöld színre.
A bal oldali LED piros fényel világít, és a csiszoló nem indul be.	Az akkumulátor feszültsége túl alacsony.	Töltse fel az akkumulátort.
A gépen található bal oldali LED pirosan villog, pedig a gép teljesen fel van töltve.	Akkumulátorhiba. Diagnosztikai célból szíveskedjék a mobil alkalmazást használni.	Cserélje ki az akkumulátort.
A gép bal oldalán lévő LED zöld fénye jelzi a normál töltöttséget és hogy az akkumulátor szabályosan csatlakozik, de a gép mégse indul be.	Meghibásodott a szerszám.	Forduljon egy Mirka szervizhez.

Hulladékba helyezési szabályok

VIGYÁZAT!



Feleslegessé vált gépet a tápkábel eltávolításával tegye használhatatlanná.

Tartsa be a használaton kívüli gépek, csomagolások és tartozékok hulladékba helyezéséről és újrafeldolgozásáról szóló helyi rendelkezéseket.

Csak az EU-ban: Tilos az elektromos szerszámgepeket háztartási szemétként hulladékba helyezni. Az elektromos és elektronikus berendezések hulladékairól szóló uniós irányelv, valamint az irányelvek alapján született nemzeti törvények értelmében az élettartamuk végét elért elektromos szerszámokat elkülönítve kell összegyűjteni, és egy környezetvédelmileg szabályos újrahasznosítási létesítménybe kell szállítani.



A REACH és RoHS szabályokról, valamint vállalatunk társadalmi felelősségvállalásáról a www.mirka.com oldalon tájékozódhat részletesebben.

Dichiarazione di conformità

Mirka Ltd, 66850 Jeppo, Finlandia

dichiara sotto la propria responsabilità che i prodotti Mirka® (indicati di seguito e nella tabella "Dati tecnici" per il modello corrispondente) a cui si riferisce la presente dichiarazione sono conformi alla(e) seguente(i) normativa(e): EN 62841-1:2015+AC:2015+A11:2022, EN 62841-2-4:2014+AC:2015, EN 55014-1:2021, EN 55014-2:2021, EN 300 328 V2.2.2, EN 301 489-1 V2.2.3, EN 301 489-17 V3.2.4 ed EN IEC 63000:2018 ai sensi dei regolamenti 2006/42/CE, 2014/53/UE, 2011/65/UE, 2015/863/UE e 2012/19/UE. Il caricabatterie è conforme alle seguenti norme e direttive: EN 60335-1:2012/A15:2021, EN 60335-2-29:2021/A1:2021, EN 62233:2008, EN 55014-1:2017, EN 55014-2:2015, EN 61000-3-2:2014, EN 61000-3-3:2013 ed EN IEC 63000:2018 ai sensi dei regolamenti 2014/35/UE, 2014/30/UE, 2011/65/UE, 2015/863/UE e 2012/19/UE.

Prodotti: Mirka® FBS-B 10 e 13

<p>Jeppo, 01/02/2024 Luogo e data</p>	 Azienda	 Stefan Sjöberg, CEO	<p>Produttore/fornitore Mirka Ltd 66850 Jeppo, Finlandia Tel +358 20 760 2111 Fax +358 20 760 2290 www.mirka.com</p>	
---	--	--	---	--

Traduzione delle istruzioni originali Ci riserviamo il diritto di apportare modifiche a questo manuale senza preavviso.

Importante

Leggere attentamente le norme di sicurezza e le istruzioni per l'uso prima di installare, utilizzare o sottoporre a manutenzione l'utensile. Conservare le istruzioni in un luogo sicuro e facilmente accessibile. Consultare e attenersi alle normative nazionali e locali.

Nota: I prodotti Mirka sono soggetti a sviluppo continuo. Per le versioni più aggiornate di queste istruzioni, visitare il sito mirka.com.

Dispositivo di protezione individuale richiesto



Leggere
il manuale
dell'operatore



Indossare occhiali
protettivi



Indossare cuffie
protettive





Indossare guanti
protettivi



Indossare
mascherina
respiratoria

Simboli

	<p>Conforme alle normative UE rilevanti</p>
	<p>Conforme ai regolamenti rilevanti nel Regno Unito</p>
	<p>Conforme ai requisiti RoHS per la Cina</p>
	<p>Conforme ai requisiti RCM per Australia e Nuova Zelanda</p>
	<p>Conforme ai requisiti per la conformità in Eurasia</p>
	<p>Conforme ai requisiti per la conformità in Brasile</p>



Avvertenza: Situazione potenzialmente pericolosa che può provocare gravi lesioni personali o morte e/o danni alle cose.

Attenzione: Situazione potenzialmente pericolosa che può provocare lesioni personali di lieve o moderata entità e/o danni alle cose.



Norme di sicurezza generali per gli utensili elettrici



AVVERTENZA Leggere tutte le avvertenze di sicurezza e le istruzioni. Il mancato rispetto delle avvertenze di sicurezza e delle istruzioni può provocare scosse elettriche, incendi e/o gravi lesioni personali.

Conservare tutte le avvertenze di sicurezza e le istruzioni per riferimento futuro. Il termine "utensile elettrico" nelle avvertenze è riferito sia a un utensile collegato all'alimentazione di rete (con cavo) che alimentato a batteria (senza cavo).

1. Sicurezza nell'area di lavoro

- a. **Mantenere l'area di lavoro pulita e ben illuminata.** Il disordine e la scarsa illuminazione favoriscono gli incidenti.
- b. **Non utilizzare mai gli utensili elettrici in atmosfere esplosive, cioè in presenza di liquidi, gas o polveri infiammabili.** Le scintille generate dagli utensili elettrici possono innescare le polveri oppure i fumi provocando un incendio.
- c. **Tenere sempre lontani bambini e altre persone durante l'uso dell'utensile elettrico.** Eventuali distrazioni possono provocare la perdita di controllo dell'utensile.

2. Sicurezza elettrica

- a. **Verificare che la tensione di alimentazione dell'utensile elettrico corrisponda a quella della presa elettrica. Non modificare la spina in alcun modo. Non utilizzare eventuali adattatori con utensili elettrici provvisti di messa a terra.** L'uso di spine e prese originali (non modificate) contribuisce a ridurre il rischio di scossa elettrica.
- b. **Evitare il contatto del corpo con eventuali superfici messe a terra come tubi, radiatori, fornelli e refrigeratori.** Il collegamento a massa o terra del corpo può aumentare il rischio di scossa elettrica.
- c. **Non esporre gli utensili elettrici a pioggia o umidità.** La penetrazione d'acqua in un utensile elettrico aumenta il rischio di scossa elettrica.
- d. **Non utilizzare mai il cavo in modo improprio. Non utilizzare mai il cavo per trasportare, tirare o scollegare l'utensile elettrico. Mantenere il cavo lontano da calore, olio, bordi appuntiti e parti mobili.** Eventuali cavi danneggiati o impigliati aumentano il rischio di scossa elettrica.
- e. **In caso d'uso di un utensile elettrico in esterni, utilizzare una prolunga omologata per l'uso in esterni.** L'uso di una prolunga omologata per l'uso in esterni riduce il rischio di scossa elettrica.
- f. **Qualora sia inevitabile utilizzare un utensile elettrico in un ambiente estremamente umido, utilizzare sempre un interruttore differenziale salvavita (RCD).** L'uso di un interruttore differenziale salvavita (RCD) riduce il rischio di scossa elettrica.

3. Sicurezza personale

- a. **Rimanere concentrati e utilizzare sempre l'utensile elettrico con buon senso. Non utilizzare mai un utensile elettrico in caso di stanchezza o sotto l'effetto di farmaci, sostanze alcoliche o stupefacenti.** Un attimo di disattenzione durante l'uso di utensili elettrici può provocare gravi lesioni personali.
- b. **Utilizzare dispositivi di protezione individuale appropriati. Utilizzare sempre un dispositivo di protezione per gli occhi.** L'uso di dispositivi di protezione individuale come mascherina antipolvere, calzature antinfortunistiche con suola antiscivolo, elmetto e cuffie protettive appropriati per le condizioni di lavoro riduce il rischio di lesioni personali.
- c. **Prevenire l'avviamento accidentale dell'utensile. Accertarsi che l'interruttore sia in posizione OFF prima di collegare l'utensile alla fonte di alimentazione e/o al gruppo batteria, prendere o trasportare l'utensile.** Trasportando l'utensile con un dito sull'interruttore o collegandolo all'alimentazione con l'interruttore in posizione ON, il rischio di incidente aumenta considerevolmente.
- d. **Rimuovere eventuali chiavi di regolazione o altri attrezzi prima di accendere l'utensile elettrico.** Una chiave rimasta attaccata ad una parte rotante dell'utensile elettrico può provocare gravi lesioni personali.
- e. **Non sporgersi mai. Tenere i piedi ben appoggiati e mantenere sempre un buon equilibrio.** In tal modo sarà possibile controllare l'utensile elettrico in modo sicuro, soprattutto in caso di imprevisto.
- f. **Vestirsi in modo appropriato. Non indossare indumenti larghi o gioielli. Tenere lontani capelli, indumenti e guanti dalle parti mobili.** Indumenti larghi, gioielli o capelli lunghi potrebbero rimanere impigliati nelle parti mobili.

- g. **In caso di collegamento dei dispositivi a impianti per l'estrazione o l'aspirazione della polvere, accertarsi che siano collegati e utilizzati correttamente.** L'uso di dispositivi per l'estrazione della polvere può ridurre i pericoli corrispondenti.
- h. **L'esperienza derivante dall'uso frequente degli utensili non deve portare a distogliere l'attenzione oppure a ignorare le norme di sicurezza basilari.** Un'operazione incauta può provocare gravi lesioni personali in una frazione di secondo.

4. Corretto utilizzo e manutenzione dell'utensile elettrico

- a. **Non sovraccaricare l'utensile elettrico. Utilizzare l'utensile elettrico più appropriato per la propria applicazione.** In tal modo sarà possibile lavorare in modo migliore e più sicuro, oltre che alla velocità nominale per cui è progettato l'utensile.
- b. **Non utilizzare l'utensile elettrico qualora l'interruttore sia bloccato.** Eventuali utensili elettrici che non possono essere controllati con il relativo interruttore sono pericolosi e devono essere riparati.
- c. **Scollegare la spina dall'alimentazione elettrica e/o dal gruppo batteria prima di apportare eventuali regolazioni, sostituire gli accessori o riporre gli utensili elettrici.** Queste misure di sicurezza preventive riducono il rischio di avviamento accidentale dell'utensile elettrico.
- d. **Gli utensili elettrici devono essere conservati al di fuori della portata dei bambini o di persone poco esperte oppure che non hanno letto attentamente le presenti istruzioni per l'uso.** Nelle mani di utenti inesperti, gli utensili elettrici sono pericolosi.
- e. **Sottoporre regolarmente a manutenzione gli utensili elettrici. Verificare che le parti mobili non siano disallineate o piegate e che non vi siano componenti danneggiati o altre condizioni che possono compromettere il corretto funzionamento dell'utensile elettrico. In caso di danni, l'utensile elettrico deve essere riparato prima dell'uso.** Molti incidenti sono causati dalla manutenzione inadeguata degli utensili elettrici.
- f. **Mantenere sempre gli utensili di taglio affilati e puliti.** Gli utensili di taglio sottoposti regolarmente a manutenzione e con taglienti affilati è meno probabile che possano incepparsi e sono più facili da controllare.
- g. **Utilizzare sempre l'utensile elettrico, gli accessori, gli inserti ecc. nel rispetto delle presenti istruzioni, tenendo conto delle condizioni e del tipo di lavoro da svolgere.** L'uso dell'utensile elettrico per operazioni diverse da quelle per cui è progettato può comportare situazioni di pericolo.
- h. **Mantenere sempre le impugnature e le superfici di presa asciutte, pulite e prive di olio e grasso.** Impugnature e superfici di presa scivolose non consentono di utilizzare e controllare l'utensile in modo sicuro, soprattutto in caso di imprevisto.

5. Corretto utilizzo e manutenzione dell'utensile a batteria

- a. **Per la ricarica, utilizzare esclusivamente il caricabatterie specificato dal produttore.** L'utilizzo di un caricabatterie progettato per altri tipi di gruppi batterie può comportare il rischio di incendio.
- b. **Utilizzare gli utensili elettrici esclusivamente con i gruppi batterie progettati specificatamente.** L'utilizzo di altri tipi di gruppi batterie può comportare il rischio di incendio e lesioni personali.
- c. **Quando non viene utilizzato, il gruppo batterie deve essere tenuto lontano da altri oggetti metallici quali graffette, monete, chiavi, chiodi, viti o altri piccoli oggetti che potrebbero comportare il contatto tra un terminale e l'altro.** Il cortocircuito dei terminali della batteria può provocare ustioni oppure un incendio.
- d. **In caso di abuso, si possono verificare perdite del liquido della batteria; evitare il contatto. In caso di contatto accidentale, risciacquare con acqua. In caso di contatto del liquido con gli occhi, consultare un medico.** Il liquido fuoriuscito dalla batteria può provocare irritazioni o ustioni.
- e. **Non utilizzare un gruppo batterie o un utensile danneggiato o modificato.** Le batterie danneggiate o modificate possono comportarsi in modo imprevedibile con conseguente rischio di incendio, esplosione o lesioni personali.
- f. **Non esporre un gruppo batterie o un utensile a fiamme libere o temperature eccessivamente elevate.** L'esposizione a fiamme libere o temperature superiori a 130 °C può provocarne l'esplosione.
- g. **Seguire attentamente le istruzioni per la ricarica e non ricaricare il gruppo batterie o l'utensile al di fuori del range di temperatura specificato nelle istruzioni.** Il mancato rispetto delle istruzioni o la ricarica a temperature al di fuori del range specificato possono danneggiare la batteria e aumentare il rischio di incendio.

6. Assistenza

- a. **L'utensile elettrico deve essere sottoposto ad assistenza da un riparatore qualificato e utilizzando esclusivamente ricambi identici.** In tal modo sarà più facile mantenere il livello di sicurezza dell'utensile elettrico.
- b. **Non sottoporre mai ad assistenza eventuali gruppi batterie danneggiati.** L'assistenza dei gruppi batterie è riservata esclusivamente al produttore oppure ai centri di assistenza autorizzati.



Norme di sicurezza in merito a gruppo batteria e caricabatterie

- Norme di sicurezza e istruzioni importanti per l'uso di batteria e caricabatterie. Prima di utilizzare il caricabatterie, leggere attentamente le istruzioni e le avvertenze su caricabatterie, gruppo batteria e utensile.
- In caso di crepe o danni all'involucro del gruppo batteria, non inserirlo nel caricabatterie. In caso contrario sussiste il rischio di scossa elettrica o elettrocuzione.
- Evitare l'ingresso di liquidi nel caricabatterie. In caso contrario sussiste il rischio di scossa elettrica.
- Questo caricabatterie è progettato esclusivamente per la ricarica di batterie ricaricabili.
- Non collocare eventuali oggetti sopra il caricabatterie, in prossimità di eventuali fonti di calore oppure su superfici morbide che potrebbero comportarne il surriscaldamento interno.
- Prestare attenzione a non calpestare, schiacciare, danneggiare in altro modo o sottoporre a sollecitazioni eccessive il cavo di alimentazione.
- Non utilizzare il caricabatterie qualora abbia subito un urto di considerevole entità, sia caduto o danneggiato in altro modo.
- Non conservare o utilizzare l'utensile e il gruppo batteria in luoghi in cui la temperatura può raggiungere o superare 50°C (122°F).
- Il caricabatterie è progettato per il collegamento a una normale presa elettrica domestica (100–240 VAC). Non tentare di collegarlo a reti con altre tensioni.
- I bambini devono essere supervisionati per evitare che giochino con l'apparecchio.



Ulteriori avvertenze per la sicurezza

- Verificare sempre che il pezzo da levigare sia fissato saldamente in posizione.
- Rimuovere sempre la batteria durante il trasporto dell'utensile.
- Non lasciar girare a vuoto l'utensile prima di aver adottato le precauzioni necessarie per proteggere eventuali persone oppure oggetti in caso di distacco dell'abrasivo o di altre parti mobili.
- Leggere attentamente le istruzioni prima di utilizzare l'utensile. Tutti gli operatori devono essere perfettamente addestrati all'uso e devono conoscere queste norme di sicurezza.
- Tutti gli interventi di manutenzione devono essere effettuati da personale addestrato. Per l'assistenza, rivolgersi a un centro di assistenza autorizzato Mirka.
- In caso di malfunzionamento, interrompere immediatamente l'uso dell'utensile e provvedere alla manutenzione e riparazione.
- Scollegare sempre l'alimentazione elettrica prima di sostituire l'abrasivo.
- Non trasportare, riporre o lasciare mai l'utensile incustodito quando è collegato all'alimentazione elettrica.
- Tenere lontane le mani dal platorello durante l'uso.
- Indossare sempre i dispositivi di protezione individuale richiesti secondo le istruzioni del produttore e le norme locali/nazionali durante l'uso dell'utensile.
- Consultare sempre la Scheda di Dati di Sicurezza (MSDS) della superficie di lavoro.
- In caso di dolori alle mani oppure ai polsi, interrompere immediatamente il lavoro e consultare un medico. I movimenti ripetitivi e l'esposizione eccessiva alle vibrazioni possono provocare lesioni a mani, polsi e braccia.

Informazioni aggiuntive su batteria e caricabatterie

- Non tentare mai di aprire il gruppo batteria per nessun motivo. In caso di danni o crepe all'alloggiamento in plastica del gruppo batteria, smettere immediatamente di utilizzarlo e non ricaricarlo.



Ulteriori avvertenze

Parte della polvere generata da levigatura, taglio, smerigliatura, foratura e altre attività contiene sostanze chimiche che provocano cancro, malformazioni neonatali e altri difetti riproduttivi. Alcuni esempi di tali sostanze chimiche:

- piombo contenuto nelle vernici,
- silice cristallina contenuta in mattoni, cementi e altri laterizi, e
- arsenico e cromo contenuti nel legname trattato chimicamente.

Il rischio derivante dall'esposizione a queste sostanze chimiche dipende dalla frequenza e dal tipo di lavoro. Per ridurre il livello di esposizione a queste sostanze chimiche, si raccomanda di lavorare sempre in un ambiente ben ventilato e di

utilizzare dispositivi di protezione individuale approvati, come ad esempio mascherine antipolvere progettate specificatamente per trattenere le microparticelle.

Dati tecnici

Mirka*	FBS-B 10	FBS-B 13
Tensione	12 VDC	12 VDC
Velocità	2200 –18000 giri/min.	2200 –18000 giri/min.
Peso (solo utensile)	0,70 kg	0,74 kg
Dimensioni del nastro	10 x 330 mm	13 x 457 mm
Velocità del nastro	2,6 – 20,5 m/s	2,5 – 19,6 m/s

Caricabatterie	Mirka BCA 108
Ingresso	100–240 VAC, 50–60Hz
Tempo di ricarica	< 50 min (2,5 Ah) < 100 min (5,0 Ah)
Temperatura di immagazzinamento	-20 °C – 80 °C
Temperatura di ricarica	4 °C – 40 °C
Dimensioni	191 x 102 x 86 mm
Peso	0,66 kg
Classe di protezione	II / 

Gruppo batteria	Mirka BPA 10825	Mirka BPA 10850	Mirka BPA 11125	Mirka BPA 11150
Tipo	Ricaricabile Ioni di litio	Ricaricabile Ioni di litio	Ricaricabile Ioni di litio	Ricaricabile Ioni di litio
Tensione della batteria	10,8 VDC	10,8 VDC	11,1 VDC	11,1 VDC
Capacità	2,5 Ah / 27,0 Wh	5,0 Ah / 54,0 Wh	2,5 Ah / 27,75 Wh	5,0 Ah / 55,5 Wh
Peso	0,18 kg	0,38 kg	0,18 kg	0,38 kg
Batteria intelligente	Si	Si	Si	Si

Informazioni su rumore e vibrazioni

I valori misurati possono essere utilizzati sia per confrontare gli utensili tra loro che per una valutazione preliminare del livello di esposizione.

Cordless	FBS-B 10	FBS-B 13
Livello di pressione acustica (L_{pA})	72,0 dB(A)	72,0 dB(A)
Livello di potenza acustica (L_{WA})	80,0 dB(A)	80,0 dB(A)
Incertezza della misurazione acustica K_{WA}	3,0 dB(A)	3,0 dB(A)
Vibration emission value a_h^*	3,125 m/s ²	3,125 m/s ²
Incertezza della misurazione del livello di vibrazioni K_{pA}^*	1,5 m/s ²	1,5 m/s ²

Specifiche soggette a modifiche senza preavviso La gamma dei modelli può variare da un mercato all'altro

- * I valori riportati in tabella sono stati ottenuti mediante test di laboratorio in conformità alle procedure e alle normative indicate e non sono sufficienti per la valutazione dei rischi. I valori misurati in un posto di lavoro specifico potrebbero essere superiori a quelli dichiarati. I valori di esposizione effettivi e il rischio individuale sono unici per ogni situazione e dipendono dall'ambiente circostante, dalla metodologia di lavoro individuale, dal materiale specifico lavorato, dal design della postazione di lavoro nonché dal tempo di esposizione e dalle condizioni fisiche dell'utente. Mirka Ltd non potrà essere ritenuta responsabile per eventuali conseguenze derivanti dall'uso dei valori dichiarati anziché dei valori di esposizione effettivi per qualsiasi valutazione dei rischi individuale.

Per ulteriori informazioni su salute e sicurezza sul lavoro è possibile consultare i seguenti siti web:

<https://osha.europa.eu/en> (Europe) or <http://www.osha.gov> (USA)

Uso corretto dell'utensile

Questa levigatrice è progettata per la levigatura di tutti i tipi di materiali, ad es. vernici, metalli, legno, compositi, plastica ecc., utilizzando gli appositi abrasivi. Non utilizzare la levigatrice per altri scopi prima di aver consultato il produttore oppure un fornitore autorizzato dal produttore. Eventuali interventi di manutenzione o riparazioni che richiedono l'apertura dell'alloggiamento del motore devono essere effettuati esclusivamente da un centro di assistenza autorizzato.

Batteria e caricabatterie

- Alla consegna, il gruppo batteria non è completamente carico. Leggere attentamente le norme di sicurezza, quindi ricaricare la batteria seguendo le istruzioni.
- Per una capacità di ricarica ottimale, la batteria deve essere conservata a temperatura ambiente compresa tra 18°C (64°F) e 24°C (75°F). Per evitare danni al gruppo batteria, evitare di ricaricarlo a temperature inferiori a 4°C (39°F) o superiori a 40°C (104°F).
- Per prolungare al massimo la durata della batteria, si raccomanda quanto segue:
 - Conservare e ricaricare la batteria in un luogo fresco. Temperature superiori o inferiori alla normale temperatura ambiente possono compromettere la durata della batteria.
 - Non conservare mai la batteria completamente scarica. Si raccomanda di ricaricarla immediatamente non appena si è scaricata.
- Tutte le batterie perdono gradualmente la propria carica con il passare del tempo. Più elevata è la temperatura, maggiore è la velocità di scaricamento della batteria.

In caso di inutilizzo prolungato dell'utensile, si raccomanda di ricaricare la batteria almeno una volta al mese, per prolungarne la durata.

Procedura di pulizia

- Collegare il cavo di alimentazione al caricabatterie, quindi ad una presa a muro prima di inserire il gruppo batteria. Tutte le tre spie di ricarica si devono accendere per due secondi, quindi spegnere.
- Inserire il gruppo batteria nel caricabatterie. Le spie inizieranno a lampeggiare entro 30 secondi.
- L'avanzamento del processo di ricarica è indicato dallo stato delle spie come segue:
 - Durante il processo di ricarica, le tre spie lampeggiano in sequenza.
 - Quando la batteria è completamente carica, le tre spie restano accese di continuo.
- Il processo di ricarica richiede circa 50 minuti per il gruppo batteria BPA 10825/11125 e 100 minuti per il gruppo batteria BPA 10850/11150.

NOTA! Questo caricabatterie è progettato esclusivamente per la ricarica di gruppi batteria Mirka da 12V.

NOTA! La ricarica potrebbe richiedere più tempo, a seconda della temperatura ambiente e delle condizioni della batteria.

LED indicatori sul caricabatterie BCA 108

LED						
3						
2						
1						
Status	 Pre-charge (Trickle charge)	 Charging...	 Charging...	 Charging finished	 Over temperature	 Battery failure

Remain continuously on

Flashing

Diagnostica del caricabatterie

Il caricabatterie indicherà se:

- Il gruppo batteria si è surriscaldato. Lampeggiano tutte le tre spie di ricarica. Rimuovere la batteria, lasciarla raffreddare per 15–30 minuti e reinserirla.
- Si è verificato un guasto alla batteria oppure al caricabatterie. Lampeggiano due spie di ricarica. Rimuovere la batteria e lasciarla raffreddare. Reinserrire il gruppo batteria nel caricabatterie. Se le due spie di ricarica continuano a lampeggiare, la batteria o il caricabatterie possono necessitare di assistenza.

Messa in funzione

1. Durante il disimballaggio, verificare che l'utensile sia integro, completo e non abbia subito danni durante il trasporto. Non utilizzare mai un utensile danneggiato.
2. Accertarsi che il braccio di tensionamento sia fissato correttamente all'utensile e che la copertura protettiva anticalore in plastica, la protezione in gomma e le altre parti siano montate correttamente sul braccio di tensionamento.

Montaggio del braccio di tensionamento FBS-B 10 sull'utensile:

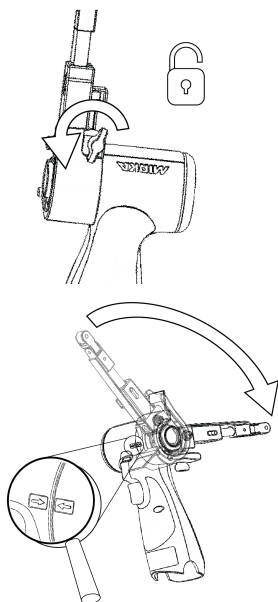

Accertarsi che il foro di bloccaggio sia allineato concentricamente e perpendicolarmente al manicotto metallico dell'utensile e che il dado ad alette sia allentato.

Le due frecce sul corpo dell'utensile e sulla copertura anticalore del braccio di tensionamento devono essere rivolte una verso l'altra.

Premere delicatamente il braccio a fondo contro l'alloggiamento in plastica e accertarsi che il limitatore di inclinazione in plastica sia inserito nel braccio di tensionamento, quindi posizionare il braccio all'angolazione desiderata e serrare il dado ad alette.

Il braccio può essere fissato a qualsiasi angolazione desiderata, all'interno del range di regolazione (da -90° a 90°).

Montaggio del braccio di tensionamento FBS-B 13 sull'utensile:

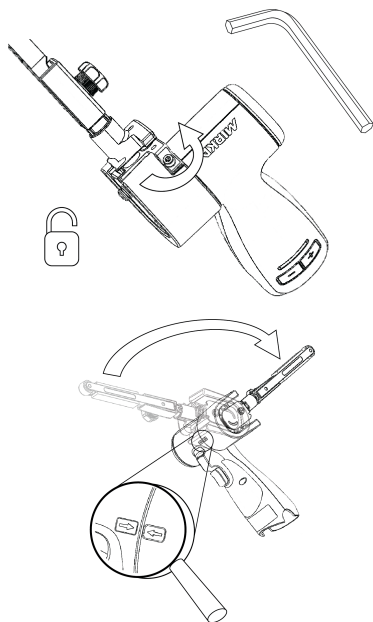

Accertarsi che il foro di bloccaggio sia allineato concentricamente e perpendicolarmente al manicotto metallico dell'utensile e che il dado esagonale da 3 mm sia allentato.

Verificare che la piccola parte di tensionamento sia allineata correttamente, per evitare di danneggiare la superficie di tensionamento dell'utensile durante il montaggio.

Premere delicatamente il braccio a fondo contro l'alloggiamento in plastica e accertarsi che il limitatore di inclinazione in plastica sia inserito nel braccio di tensionamento, quindi posizionare il braccio all'angolazione desiderata e serrare il dado esagonale.

Il braccio può essere fissato a qualsiasi angolazione desiderata, all'interno del range di regolazione (da -90° a 90°).

3. Installare il gruppo batteria completamente carico nella levigatrice, finché non scatta correttamente in posizione.

Istruzioni per l'uso

- Questo utensile deve essere utilizzato come un utensile manuale. L'utensile può essere utilizzato in qualsiasi posizione.
- Scegliere un nastro abrasivo appropriato e fissarlo all'utensile. Accertarsi che l'abrasivo sia centrato sulla puleggia e regolare l'allineamento su FBS-B 10 con il dado esagonale piccolo oppure su FBS-B 13 con la manopola di plastica sul lato del braccio di tensionamento.

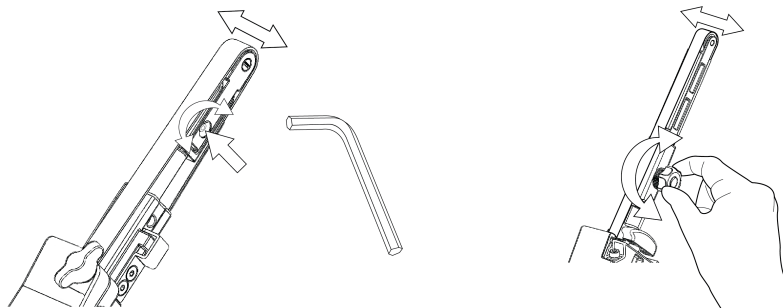

- A questo punto è possibile attivare/accendere e avviare la levigatrice premendo il grilletto.
- La levigatrice resterà in funzione e in modalità attiva finché non viene premuto il grilletto. Al rilascio del grilletto, la levigatrice si fermerà, ma resterà in modalità attiva per un breve periodo di tempo prima di disattivarsi / spegnersi automaticamente.
- Quando la levigatrice è in modalità attiva, è acceso il LED destro.
- In modalità attiva, il LED sinistro mostra lo stato della batteria:

Verde: Il livello di carica della batteria è OK.

Lampeggio verde/rosso: La batteria è quasi scarica.

Rosso: La tensione della batteria è troppo bassa. La levigatrice non può essere utilizzata.

- L'utensile prevede due modalità di controllo della velocità. Nella modalità predefinita, la velocità può essere regolata in modo lineare agendo sul grilletto. Nell'altra modalità, l'utensile funziona sempre al numero massimo di giri al minuto impostato. Premendo simultaneamente i pulsanti rpm+ e rpm- con l'utensile in modalità attiva, l'utensile alterna tra le due modalità di controllo.
- In modalità attiva, la velocità massima può essere regolata premendo i pulsanti rpm+ e rpm- sull'impugnatura dell'utensile. La velocità può essere regolata tra 2.200, 4.000, 6.000, 9.000, 12.000, 15.000 e 17.000 giri/min.
- Inoltre, è possibile bloccare la velocità in modo che non cambi accidentalmente. Per bloccare la velocità:

1. Attendere finché la levigatrice non è in modalità attiva.
2. Premere e tenere premuti contemporaneamente i pulsanti rpm+ e rpm-, quindi tirare il grilletto.
3. Ripetere la procedura per sbloccare la velocità.

Premendo rpm+ o rpm- con la velocità bloccata, il LED destro lampeggia due volte in rosso e la velocità non viene cambiata.

- Posizionare sempre l'utensile vicino alla superficie di lavoro prima di avviarlo. Sollevare sempre l'utensile dalla superficie di lavoro prima di spegnerlo, per evitare il rischio di solchi sulla superficie di lavoro dovuti alla velocità eccessiva dell'abrasivo.
- Al termine della levigatura, rimuovere la batteria dalla levigatrice premendo contemporaneamente i pulsanti su entrambi i lati e rimuovendo la batteria dall'utensile. Ricaricare la batteria.

Luce di lavoro



Attenzione: Non guardare direttamente la luce di lavoro!

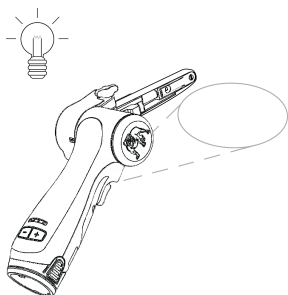

L'utensile è dotato di una luce di lavoro fissata in posizione a un'angolazione di 30° in avanti.

Premere il grilletto per attivare la luce di lavoro.

Al rilascio del grilletto, la luce si spegnerà automaticamente dopo 60 secondi.

Bluetooth

Questo utensile è dotato di tecnologia a basso consumo energetico Bluetooth® e può essere collegato alla app myMirka, che permette di accedere a diverse funzionalità aggiuntive. Per maggiori informazioni sulle funzionalità della app e verificarne la disponibilità nel proprio Paese, si prega di visitare il sito www.mirka.com/mymirka

La funzionalità Bluetooth sulla propria levigatrice Mirka® FBS-B 10 e 13 può essere attivata come segue:

1. Collegare la batteria all'utensile.
2. Premere e tenere premuto il pulsante RPM+ e attivare l'utensile premendo il grilletto.
3. Il LED centrale lampeggia in verde, indicando che la funzionalità Bluetooth è attivata e pronta per la connessione.
4. Quando l'utensile è connesso a un altro dispositivo Bluetooth, il LED centrale rimane acceso in verde.
5. La funzionalità Bluetooth si disattiva quando l'utensile viene spento o disattivato.

NOTA! Se la app non è installata, oppure non è disponibile nel proprio Paese, la funzionalità Bluetooth non deve essere attivata.

Il marchio denominativo Bluetooth® e i relativi loghi sono marchi registrati di proprietà di Bluetooth SIG, Inc e il loro utilizzo da parte di Mirka Ltd è concesso in licenza. Altri marchi registrati e nomi sono di proprietà dei rispettivi titolari.

Manutenzione



Rimuovere sempre la batteria prima della manutenzione!
Utilizzare esclusivamente ricambi originali Mirka!

Sostituzione del nastro FBS-B 10

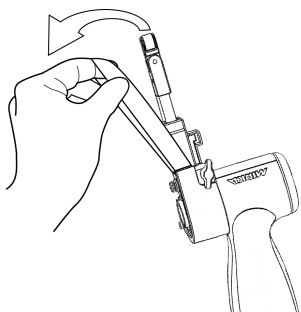
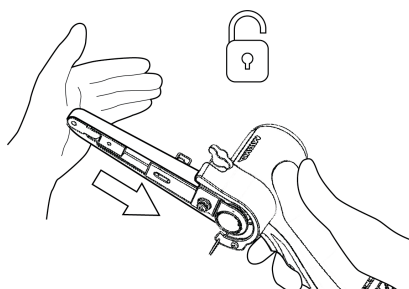
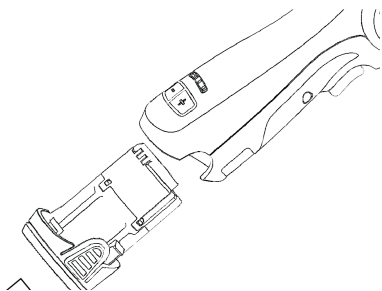

Rimuovere la batteria.

Premere il braccio di tensionamento verso la copertura protettiva in acciaio per rilasciare la funzione di blocco.

Sostituire il nastro, accertandosi che sia centrato correttamente.

Premere la funzione di blocco sul braccio di tensionamento verso la copertura protettiva in acciaio per ripristinare la tensione.

Sostituzione del nastro FBS-B 13

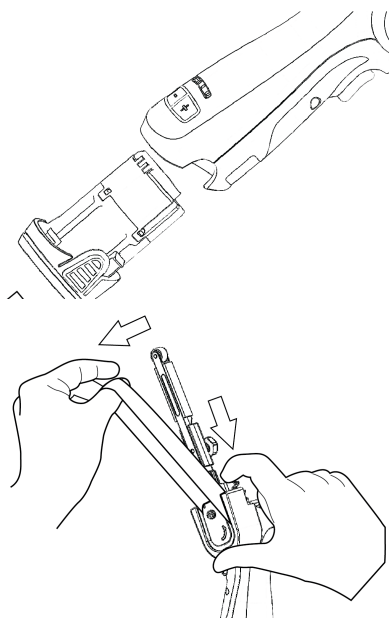

Rimuovere la batteria.

Premere la piastra per allentare il nastro.

Tenere premuta la piastra e sostituire il nastro, accertandosi che sia centrato correttamente.

Rilasciare la piastra per ripristinare la tensione.

Pulizia

Per rimuovere l'eventuale polvere accumulata, utilizzare una spazzola a setole morbide. Indossare occhiali protettivi durante la pulizia.

Per l'eventuale pulizia del corpo dell'utensile, utilizzare un panno morbido inumidito con acqua. Può essere utilizzato anche un detergente neutro.



AVVERTENZA: Non utilizzare alcool, benzina o altri tipi di detersivi. Non utilizzare mai prodotti caustici per la pulizia delle parti in plastica.

Istruzioni per la pulizia del caricabatterie

Sporczia e grasso possono essere rimossi dall'esterno del caricabatterie con un panno oppure una spazzola a setole morbide e non metalliche. Non utilizzare acqua o eventuali soluzioni detersivi.



Ulteriore assistenza

Gli interventi di assistenza devono sempre essere effettuati da personale addestrato. Per non invalidare la garanzia, assicurare la massima sicurezza e il funzionamento ottimale dell'utensile, tutti gli interventi di assistenza devono essere effettuati da un centro di assistenza autorizzato Mirka. Per trovare il centro di assistenza autorizzato Mirka più vicino, è possibile contattare il servizio di assistenza clienti Mirka, il proprio rivenditore Mirka o visitare www.mirka.com.

Guida alla Ricerca dei Guasti

Sintomo	Possibile causa	Soluzione
Alla pressione del grilletto, il LED destro della levigatrice non si accende.	Gruppo batteria non inserito correttamente nella levigatrice. Batteria completamente scarica.	Inserire correttamente la batteria. Ricaricare la batteria.
Il LED della levigatrice (destro) è rosso e la levigatrice rallenta alla velocità minima durante la levigatura.	Temperatura troppo elevata nella levigatrice. Eccessiva pressione prolungata sulla levigatrice.	Esercitare una pressione minore sulla levigatrice per qualche istante e l'utensile riacquisterà velocità.
Il LED (destro) della levigatrice è rosso e la velocità si riduce leggermente.	Eccessiva pressione esercitata sulla levigatrice per un breve periodo di tempo.	Esercitare una pressione minore sulla levigatrice e il LED (destro) ritornerà automaticamente verde.
Il LED sinistro è rosso e la levigatrice non funziona.	La tensione della batteria è troppo bassa.	Ricaricare la batteria.
Il LED sinistro lampeggia in rosso nonostante la batteria dell'utensile sia completamente carica.	Batteria difettosa. Utilizzare la app per la diagnostica.	Sostituire la batteria.
Il LED sinistro dell'utensile è verde, indicando il normale livello della batteria, e la batteria è inserita correttamente, ma l'utensile non si avvia.	Utensile difettoso.	Contattare un centro di assistenza Mirka.

Informazioni per lo smaltimento

PERICOLO



Rendere inutilizzabili gli utensili elettrici di scarto rimuovendo il cavo di alimentazione.

Attenersi sempre ai regolamenti nazionali applicabili in materia di smaltimento e riciclo di macchine dismesse, imballaggi e accessori.

Solo UE: Non smaltire gli utensili elettrici tra i rifiuti urbani. Ai sensi delle Direttive Europee sui rifiuti di apparecchiature elettriche ed elettroniche, e delle relative trasposizioni nelle leggi nazionali, gli utensili elettrici che hanno raggiunto la fine della loro operatività devono essere raccolti separatamente e conferiti presso un centro di riciclaggio ecologicamente compatibile.

Per maggiori informazioni su regolamento REACH, RoHS e responsabilità sociale d'impresa, visitare il sito www.mirka.com

적합성 선언문

Mirka Ltd 66850 Jeppo, Finland			
는 당사의 전적인 책임하에 이 선언문과 관련된 제품 Mirka® 제품(아래 나열되어 있으며 해당 모델의 "기술 자료" 포함)이 다음 표준 또는 기타 기준 문서에 부합한다고 선언합니다: 규정 2006/42/EC, 2014/53/EU, 2011/65/EU, 2015/863/EU, 2012/19/EU에 따른 EN 62841-1:2015+AC:2015+A11:2022, EN 62841-2-4:2014+AC:2015, EN 55014-1:2021, EN 55014-2:2021, EN 300 328 V2.2.2, EN 301 489-1 V2.2.3, EN 301 489-17 V3.2.4, EN IEC 63000:2018. 이 배터리 충전기는 다음 규격 및 지침에 부합함: 규정 2014/35/EU, 2014/30/EU, 2011/65/EU, 2015/863/EU, 2012/19/EU에 따른 EN 60335-1:2012/A15:2021, EN 60335-2-29:2021/A1:2021, EN 62233:2008, EN 55014-1:2017, EN 55014-2:2015, EN 61000-3-2:2014, EN 61000-3-3:2013, EN IEC 63000:2018.			
제품: Mirka® FBS-B 10 & 13			
Jeppo 2024년 02월 01일 발행 장소 및 날짜	 회사	 Stefan Sjöberg, CEO	제조업체/공급업체 Mirka Ltd 66850 Jeppo, Finland 전화: +358 20 760 2111 팩스: +358 20 760 2290 www.mirka.com
			

원래 사용 지침의 번역. 당사는 예고 없이 이 설명서를 변경할 수 있는 권리가 있습니다.

중요 사항

이 공구를 설치, 사용 또는 유지관리하기 전에 이 안전 지침 및 사용 지침을 주의 깊게 읽으십시오. 이 지침을 안전하고 접근이 가능한 곳에 비치하십시오. 주/지방 법규를 숙독하고 준수하십시오.

참고: Mirka는 제품 개발을 지속적으로 실시하고 있습니다. mirka.com을 방문하여 이러한 지침의 최신 버전에 대해 알아보십시오.

필수 개인 안전 장비



사용 설명서를
읽으십시오



보안경을
착용하십시오



안구 보호 장비를
착용하십시오





안전 장갑을
착용하십시오



안면 마스크를
착용하십시오

기호

	EU 관련 표준 준수
	UK 관련 규정 준수
	중국 RoHS 요건 준수
	호주 및 뉴질랜드 RCM 요건 준수
	유럽 아시아 적합성 요건 준수
	브라질 적합성 요건 준수



경고: 사망 또는 중상 및/또는 재산 피해가 발생할 수 있는 잠재적으로 위험이 존재하는 상황입니다.
주의: 경상 또는 일반 부상 및/또는 재산 피해가 발생할 수 있는 잠재적인 위험이 존재하는 상황입니다.



일반 전동 공구 안전 경고



경고 모든 안전 경고 및 지침을 읽으십시오. 경고 및 지침을 따르지 않으면 감전, 화재 및 중상이 발생할 수 있습니다.

향후 참조하기 위해 모든 경고 및 지침을 보관하십시오. 경고에 있는 "전동 공구"란 주전원 구동(유선) 전동 공구 또는 배터리 구동(무선) 전동 공구를 의미합니다.

1. 작업공간 안전

- 작업 공간을 깨끗하게 정돈하고 충분한 조명을 유지하십시오. 어수선하거나 어두운 공간은 사고를 유발할 수 있습니다.
- 가연성 액체, 기체, 분진 등이 있는 곳과 같이 폭발성 대기가 있는 곳에서는 전동 공구를 작동하지 마십시오. 전동 공구는 스파크를 일으켜 먼지나 가스를 점화시킬 수 있습니다.
- 전동 공구를 사용하는 동안 아이들이나 구경꾼이 가까이 접근하지 못하도록 하십시오. 주변이 산만하면 제어하기 어려워질 수 있습니다.

2. 전기 안전

- 전동 공구 플러그는 콘센트와 호환되어야 합니다. 어떠한 경우에도 플러그를 개조하지 마십시오. 접지된 전동 공구를 어댑터 플러그와 함께 사용하지 마십시오. 개조하지 않은 플러그 및 일치하는 콘센트를 사용하면 감전 위험을 감소시킵니다.
- 파이프, 라디에이터, 가스라인지 및 냉장고와 같은 접지된 표면에 신체를 닿지 않게 하십시오. 신체가 접지되면 감전 위험이 높아집니다.
- 전동 공구를 비가 오거나 젖은 환경에 노출하지 마십시오. 전동 공구에 물이 들어가면 감전 위험이 커집니다.
- 전원 코드를 오용하지 마십시오. 전동 공구를 옮기거나, 당기거나, 플러그를 뽑을 때 전원 코드를 절대 사용하지 마십시오. 전원 코드는 프레스나 기름기가 있는 표면, 날카로운 모서리, 움직이는 부품에 가까이 하지 마십시오. 손상되거나 얽힌 전원 코드는 감전 위험을 높입니다.
- 전동 공구를 야외에서 작동할 경우 야외에 적합한 연장 코드를 사용하십시오. 야외용 코드를 사용하면 감전 위험이 줄어듭니다.
- 촉촉한 장소에서 전동 공구를 사용해야 한다면 누전 차단기(RCD)로 보호되는 전원 공급장치를 사용하십시오. RCD를 사용하면 감전 위험이 줄어듭니다.

3. 개인 안전

- 전동 공구를 사용할 때는 방심하지 말고 눈을 떴지 말고 작업해야 하며, 상식을 따르십시오. 지친 상태이거나 약물, 알코올, 약제를 복용한 상태에서는 전동 공구를 사용하지 마십시오. 전동 공구를 작동할 때 잠시만 방심해도 심각한 부상을 당할 수 있습니다.
- 개인보호 장구를 착용하십시오. 항상 보안경을 착용하십시오. 양호한 상태의 먼지 마스크, 미끄럼 방지 안전화, 견고한 모자, 또는 청력 보호구 등 보호 장구를 사용하면 부상 위험을 줄입니다.
- 갑작스러운 작동을 방지하십시오. 전원 및 배터리 팩을 연결하거나, 공구를 집어 올리거나, 옮기기 전에 스위치를 꺼짐 위치로 놓으십시오. 손가락을 스위치에 올린 상태에서 전동 공구를 옮기거나 스위치가 켜진 상태에서 공구의 전원 코드를 꽂으면 사고가 발생할 수 있습니다.
- 전동 공구를 켜기 전에 조정 키 또는 렌치를 제거하십시오. 전동 공구의 회전부에 부착된 상태로 남겨진 렌치 또는 키로 인해 부상을 당할 수 있습니다.
- 팔을 너무 멀리 뻗지 마십시오. 항상 발을 단단히 붙이고 균형을 잡으십시오. 이렇게 하면 예상치 않은 상태에서 전동 공구를 더 잘 제어할 수 있습니다.
- 적절한 의복을 착용하십시오. 헐렁한 복장 또는 장신구를 착용하지 마십시오. 머리카락, 옷, 장갑 등이 움직이는 부품에 닿지 않게 하십시오. 헐렁한 옷, 장신구, 긴 머리카락 등은 움직이는 부품에 감길 수 있습니다.
- 공구를 먼저 추출 및 집진 장비와 연결해야 할 경우, 적절하게 연결하여 사용하십시오. 집진 장비를 사용하면 먼지 관련 위험을 줄일 수 있습니다.
- 공구를 자주 사용하여 익숙해졌다고 해서 자만하여 공구 안전 수칙을 무시하면 안 됩니다. 부주의하게 행동하면 순식간에 중상을 입을 수 있습니다.

4. 전동 공구 사용 및 관리

- 전동 공구를 무리하게 작동하지 마십시오. 용도에 따른 올바른 전동 공구를 사용하십시오. 올바른 전동 공구를 사용하면 설계된 목적에 따라 더 안전하고 효율적으로 작업할 수 있습니다.
- 스위치가 켜지고 꺼지지 않으면 전동 공구를 사용하지 마십시오. 스위치로 제어할 수 없는 전동 공구는 위험하며 수리해야 합니다.

- c. 전동 공구를 조정, 액세서리 교체, 또는 보관하기 전에 전원 및/또는 배터리 팩에서 전동 공구의 플러그를 뽑으십시오. 예방 안전 조치를 통해 전동 공구가 실수로 작동할 위험을 줄입니다.
 - d. 아이들의 손이 닿지 않는 곳에 미사용 전동 공구를 보관하고 전동 공구 또는 본 지침에 생소한 사람이 전동 공구를 조작하지 못하게 하십시오. 숙달되지 않은 사용자가 전동 공구를 사용하면 위험합니다.
 - e. 전동 공구를 유지보수하십시오. 움직이는 부품의 오정렬 또는 결합 상태, 부서진 부품, 기타 전동 공구 작동에 영향을 미칠 수 있는 기타 상태를 점검하십시오. 손상된 경우, 사용하기 전에 전동 공구를 수리하십시오. 전동 공구를 불량하게 관리할 때 사고 발생 가능성이 높아집니다.
 - f. 절삭 공구를 날카롭고 깨끗하게 관리하십시오. 절삭 공구의 절삭면을 날카롭게 관리하면 재료에 잘 걸리지 않고 쉽게 제거할 수 있습니다.
 - g. 본 지침에 따라 전동 공구, 액세서리, 공구 비트 등을 사용하고 작업 조건 및 수행하는 작업 유형을 고려하십시오. 의도한 응용 목적과 달리 전동 공구를 사용하면 위험한 상황이 발생할 수 있습니다.
 - h. 핸들과 움켜 잡는 부분을 건조하고 깨끗하고 오일과 그리스가 없는 상태로 관리하십시오. 핸들과 움켜 잡는 부분이 미끄러우면 예상치 못한 상황에서 공구를 안전하게 취급하고 제어하지 못하게 될 수 있습니다.
5. 배터리 공구 사용 및 관리
 - a. 제조사에서 지정한 충전기만 충전하십시오. 한 가지 유형의 배터리 팩에 적합한 충전기를 다른 배터리 팩에서 사용하면 화재가 발생할 위험이 있을 수 있습니다.
 - b. 전동 공구는 구체적으로 지정된 배터리 팩에서만 사용하십시오. 다른 배터리 팩을 사용하면 사람이 다치거나 화재가 발생할 위험이 있을 수 있습니다.
 - c. 배터리 팩을 사용하지 않을 때는 페이퍼클립, 동전, 열쇠, 못, 나사 또는 기타 작은 금속 물체를 포함하여 다른 금속 물체에 닿지 않게 하십시오. 그런 물체로 인해 단자가 서로 연결될 수 있습니다. 배터리 단자가 단락되면 화상을 입거나 화재가 발생할 수 있습니다.
 - d. 마구 사용하는 조건에서는 배터리에서 액체가 튀어나올 수 있습니다. 몸에 닿지 않게 하십시오. 우발적으로 몸에 닿으면 물로 씻어 내십시오. 액체가 눈에 닿으면, 의사의 진찰을 받아야 합니다. 배터리에서 튀어나온 액체로 인해 염증이 생기거나 화상을 입을 수 있습니다.
 - e. 손상되거나 개조된 배터리 팩이나 공구는 사용하지 마십시오. 손상되거나 개조된 배터리는 예측할 수 없는 방식으로 작동하여 화재나 폭발을 일으키거나 부상을 유발할 위험이 있습니다.
 - f. 배터리 팩이나 공구가 불이나 고온에 노출되지 않게 하십시오. 불이나 130 °C 이상의 온도에 노출되면 폭발할 수 있습니다.
 - g. 모든 충전 지침을 따르고 배터리 팩이나 공구를 지침에 명시된 지정 온도 범위를 벗어난 온도에서 충전하지 마십시오. 부적절하게 충전하거나 지정 범위를 벗어난 온도에서 충전하면 배터리가 손상되어 화재가 발생할 위험이 커집니다.
 6. 정비
 - a. 전동 공구는 동일한 교체 부품을 사용하여 공인 수리 기사가 정비해야 합니다. 이 지침을 지켜야 전동 공구를 안전하게 유지관리할 수 있습니다.
 - b. 손상된 배터리 팩은 절대로 수리하지 마십시오. 배터리 팩 수리는 제조사 또는 지정된 서비스 제공업체만 수행해야 합니다.

배터리 팩 및 충전기 안전 규칙

- 배터리 및 충전기의 중요한 안전 및 작동 지침, 충전기를 사용하기 전에, 충전기, 배터리 팩 및 공구에 표시된 모든 지침 및 경고를 읽으십시오.
- 배터리 팩 케이스에 균열이 있거나 손상이 있으면, 충전기에 삽입하지 마십시오. 감전 사고의 위험이 있습니다.
- 액체가 충전기 내부로 들어가지 않게 하십시오. 감전 사고가 발생할 수 있습니다.
- 이 충전기는 충전용 배터리를 충전하는 것 이외의 용도로는 제작되지 않았습니다.
- 충전기 위에 물건을 올려 놓거나 열이 발생하는 곳 근처에 충전기를 놓지 마십시오. 또는, 부드러운 면에 충전기를 놓지 마십시오. 내부가 과열될 수 있습니다.
- 전기 코드를 밟히거나 걸려 넘어지게 하거나 손상되거나 응력을 받는 곳에 배치하지 마십시오.
- 충전기가 세계 부딪히거나 떨어지거나 기타 어떤 식으로든 손상된 경우 충전기를 사용하지 마십시오.
- 온도가 50°C(122°F) 이상에 도달할 수 있는 곳에 공구나 배터리를 보관하거나 사용하지 마십시오.
- 충전기는 일반적인 가정용 전력(100~240 VAC)으로 작동하도록 설계되었습니다. 다른 전압을 사용하려고 시도하지 마십시오.
- 아동이 기기를 가지고 놀지 않도록 감독하십시오.

추가 안전 관련 주의 사항

- 연마할 가공품이 제자리에 단단히 고정되어 있는지 항상 확인하십시오.
- 공구를 이동할 때에는 항상 배터리를 제거하십시오.

- 공구를 자유 속도로 작동하려면, 연마재나 기타 움직이는 부품이 빠져나가 주변 사람이 다치거나 물건이 손상되는 것을 방지할 수 있는 조치를 먼저 취하십시오.
- 이 공구를 사용하기 전에 모든 지침을 읽으십시오. 모든 작업자는 이 공구의 올바르게 안전한 사용법에 대해 충분히 교육을 받아야 합니다.
- 모든 유지관리 작업은 숙련된 직원이 실시해야 합니다. 정비를 받으려면, Mirka 지정 서비스 센터에 문의하십시오.
- 공구가 오작동하는 것으로 보이면, 즉시 사용을 중단하고 정비 및 수리를 받게 하십시오.
- 연마재를 교체하기 전에 항상 전원을 분리하십시오.
- 절대로 전원이 연결된 상태에서 공구를 옮기거나 보관하거나 자리를 비우지 마십시오.
- 사용 중에는 패드에 손이 닿지 않게 하십시오.
- 이 공구를 사용하는 동안 제조업체 지침 및 현지/국가의 표준에 따른 필수 개인 안전 보호 장비를 항상 착용하십시오.
- 작업 장소에 대한 물질안전보건자료(MSDS)를 읽으십시오.
- 손/손목에 통증이 느껴지면 작업을 멈추고 의사의 진료를 받으십시오. 손, 손목, 팔 등의 부상은 반복 작업, 동작, 과도한 진동 노출 등으로 인해 발생할 수 있습니다.

배터리 및 충전기 관련 추가 정보

- 어떤 이유로든 절대로 배터리 팩을 열려고 시도하지 마십시오. 배터리 팩의 플라스틱 하우징이 깨지거나 균열이 생기는 경우, 사용을 중단하고 다시 충전하지 마십시오.



추가 주의 사항

파워 샌딩, 톱질, 그라인딩, 드릴링, 기타 건설 활동으로 생성되는 일부 분진에는 암, 선천성 기형 또는 기타 생식기능의 손상을 유발하는 것으로 알려진 화학물질이 포함되어 있습니다. 해당 화학물질의 예:

- 납 기반 페인트의 납
- 벽돌, 시멘트 및 석조 제품의 결정형 산화구소
- 화학 약품 처리된 목재의 비소 및 크롬.

이러한 유형의 작업을 수행하는 빈도에 따라 노출 위험이 달라집니다. 이러한 화학물질에 대한 노출 가능성을 줄이려면 환기가 잘 되는 작업 환경에서 작업하고, 미세 입자를 여과하도록 특수하게 고안된 분진 마스크 등의 승인된 안전장비를 착용하고 작업하십시오.

기술 자료

Mirka®	FBS-B 10	FBS-B 13
전압	12 VDC	12 VDC
속도	2200 –18000 rpm	2200 –18000 rpm
무게(공구 전용)	0,70 kg	0,74 kg
벨트 크기	10 x 330 mm	13 x 457 mm
벨트 속도	2,6 –20,5 m/s	2,5 –19,6 m/s

배터리 충전기	Mirka BCA 108
투입 전력	100–240 VAC, 50–60Hz
충전 시간	< 50 min (2,5 Ah) < 100 min (5,0 Ah)
보관 온도 범위	-20 °C – 80 °C
충전 온도	4 °C – 40 °C
치수	191 x 102 x 86 mm
중량	0,66 kg
보호 등급	II / □

배터리 팩	Mirka BPA 10825	Mirka BPA 10850	Mirka BPA 11125	Mirka BPA 11150
유형	충전식 리튬 이온	충전식 리튬 이온	충전식 리튬 이온	충전식 리튬 이온

배터리 팩	Mirka BPA 10825	Mirka BPA 10850	Mirka BPA 11125	Mirka BPA 11150
배터리 전압	10,8 VDC	10,8 VDC	11,1 VDC	11,1 VDC
용량	2,5 Ah / 27,0 Wh	5,0 Ah / 54,0 Wh	2,5 Ah / 27,75 Wh	5,0 Ah / 55,5 Wh
중량	0,18 kg	0,38 kg	0,18 kg	0,38 kg
인텔리전트 배터리	예	예	예	예

소음 및 진동 정보

하나의 공구를 다른 것과 비교하고, 노출의 예비 평가를 위해 측정값을 사용할 수 있습니다.

Cordless	FBS-B 10	FBS-B 13
음압 레벨 (L_{pA})	72,0 dB(A)	72,0 dB(A)
음압 레벨 (L_{WA})	80,0 dB(A)	80,0 dB(A)
음향 측정 불확실성 계수 K_{WA}	3,0 dB(A)	3,0 dB(A)
진동 방출 값. a_n^*	3,125 m/s ²	3,125 m/s ²
진동 방출 불확실성 계수 K_{PA}^*	1,5 m/s ²	1,5 m/s ²

규격은 예고 없이 변경될 수 있습니다. 모델 범위는 시장에 따라 차이가 있을 수 있습니다.

* 표에 명시된 값은 언급된 규정과 표준에 일치하는 연구소 검사에서 나온 것이며 위험 평가용으로는 충분하지 않습니다. 특정한 작업 장소에서 측정된 값은 선언된 값보다 더 높을 수 있습니다. 실제 노출값 및 각 사람이 경험하는 위험이나 유해성의 정도는 각 상황마다 차이가 있으며 주위 환경, 그 개인이 기계를 작동하는 방식, 작업 중인 특정한 소재, 작업대 설계 등에 따라 달라지며, 사용자의 노출 시간 및 사용자의 신체 상태에 따라서도 달라집니다. Mirka Ltd는 개별적인 위험 평가를 위해 측정된 실제 노출값 대신 발표된 값을 사용하여 발생하는 결과에 대해 책임을 지지 않습니다.

산업 보건 안전에 대한 자세한 내용은 다음 웹 사이트에서 볼 수 있습니다:

<https://osha.europa.eu/en> (유럽) 또는 <http://www.osha.gov> (미국)

올바른 공구사용법

이 연마기는 연마용으로 특별히 고안된 연마재를 사용하여 모든 종류의 소재(즉, 도료, 금속, 목재, 합성물, 플라스틱 등)를 연마하도록 설계되었습니다. 제조업체 또는 제조업체가 공인한 공급업체와 상의 없이 지정된 용도 이외의 목적으로 본 연마기를 사용하지 마십시오. 모터 하우징을 열어야 하는 유지보수나 수리는 반드시 공인 서비스 센터에 의뢰하십시오.

배터리 및 충전기

- 포장에서 꺼낸 배터리 팩은 완전 충전이 되어 있지 않습니다. 먼저 안전 지침을 읽은 다음 안전 지침에 따라 배터리를 충전하십시오.
- 최적 충전 용량을 확보하려면, 주변 온도가 18°C(64°F) ~ 24°C(75°F) 사이일 때 배터리를 충전해야 합니다. 배터리 팩이 손상되지 않게 하려면, 기온이 4°C(39°F) 미만이거나 40°C(104°F)를 넘는 상태에서는 배터리 팩을 충전하지 마십시오.
- 배터리 수명을 최대한 길게 유지하려면, 다음과 같이 하십시오.
 - 배터리를 서늘한 곳에서 보관하고 충전하십시오. 온도가 정상적인 실온의 범위를 벗어나면 배터리 수명이 짧아집니다.
 - 배터리를 절대로 방전된 상태로 보관하지 마십시오. 배터리가 방전되면 즉시 충전하십시오.
- 모든 배터리는 전력이 점진적으로 방전됩니다. 온도가 높을 수록, 방전되는 속도가 빨라집니다.

공구를 사용하지 않고 장시간 보관하는 경우, 매월 한 번씩 배터리를 충전하십시오. 이렇게 하면 배터리 수명이 연장됩니다.

충전 절차

- 전원 코드를 충전기에 연결한 다음, 플러그를 콘센트에 꽂고 배터리 팩을 삽입합니다. 세 개의 충전등이 전부 2초 동안 켜졌다가 꺼집니다.

- 배터리 팩을 충전기에 삽입합니다. 30초 내에 라이트가 깜박이기 시작합니다.
- 충전 중에, 충전등이 다음과 같이 상태를 알려 줍니다.
 - 충전을 진행하는 동안 세 개의 충전등이 차례로 깜박입니다.
 - 완전히 충전되면, 세 개의 표시등이 계속 켜진 상태로 유지됩니다.
- 충전은 BPA 10825/11125 배터리 팩은 약 50분, 그리고 BPA 10850/11150 배터리 팩은 약 100분 동안 진행됩니다.

☑ 이 충전기는 Mirka 12V 배터리 팩만 충전할 수 있습니다.

☑ 충전 시간은 주변 온도 및 배터리 상태에 따라 더 길어질 수 있습니다.

BCA 108 충전기의 LED 표시

LED						
3						
2						
1						
Status	 Pre-charge (Trickle charge)	 Charging...	 Charging...	 Charging finished	 Over temperature	 Battery failure

Remain continuously on Flashing

충전기 진단 정보

충전기 표시 정보

- 배터리 팩이 과열되었습니다. 세 개의 충전등이 모두 깜박입니다. 배터리를 꺼내 15-30분 동안 냉각한 후 다시 꽂으십시오.
- 배터리나 충전기에 고장이 났습니다. 두 개의 충전등이 깜박입니다. 배터리를 꺼내 식히십시오. 배터리 팩을 충전기에 다시 삽입하십시오. 두 개의 충전등이 여전히 깜박이면, 배터리나 충전기를 수리해야 합니다.

시동거는 방법

1. 포장을 풀 때, 공구가 손상되지 않고 모든 것이 포함되어 있는지 확인하고, 운송 중에 손상되지 않았는지 확인하십시오. 손상된 공구는 절대로 사용하지 마십시오.
2. 텐션 암을 공구에 적절하게 부착하고 보호용 플라스틱 방열 커버, 고무 보호대, 기타 부품을 텐션 암에 적절하게 장착하십시오.

공구에 **FBS-B 10** 텐션 암 조립하기:

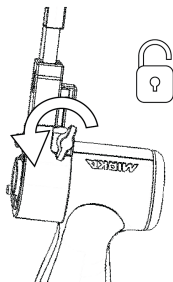

클램핑 구멍이 공구의 금속 슬리브를 향해 동심원을 이루면서 수직으로 정렬되고 하고 링 너트가 개방되도록 하십시오.

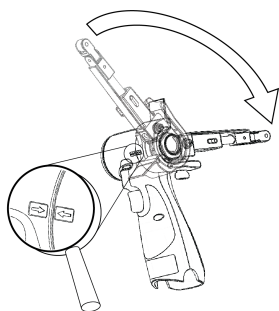

공구에 **FBS-B 13** 텐션 암 조절하기:

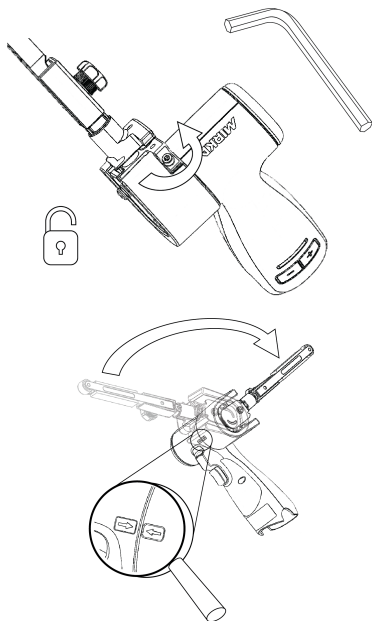

공구 바디와 텐션 암의 방열 커버에 있는 두 개의 화살표는 서로 마주보도록 배치해야 합니다.

암이 플라스틱 하우징에 닿도록 부드럽게 끝까지 밀어 넣고 플라스틱 틸트 암 리미터를 텐션 암에 잘 끼운 다음 암을 원하는 각도로 배치한 후 윙 너트를 조입니다.

암은 조정 범위(-90° ~ 90°) 사이에서 원하는 각도로 고정할 수 있습니다.

클램핑 구멍이 공구의 금속 슬리브를 향해 동심원을 이루면서 수직으로 정렬되도록 하고 3mm 육각 너트가 개방되도록 하십시오.

소형 장력 부품을 올바르게 정렬하여 조립 중 공구의 장력 표면을 손상시키지 않도록 하십시오.

암이 플라스틱 하우징에 닿도록 부드럽게 끝까지 밀어 넣고 플라스틱 틸트 암 리미터를 텐션 암에 잘 끼운 다음 암을 원하는 각도로 배치한 후 육각 너트를 조입니다.

암은 조정 범위(-90° ~ 90°) 사이에서 원하는 각도로 고정할 수 있습니다.

3. 완전히 충전된 배터리 팩을 연마기에 설치하여, 딸깍 소리가 나며 제자리에 고정되게 하십시오.

사용 지침

- 이 공구는 휴대용 공구로 작동하게 되어 있습니다. 공구는 어떤 위치에서도 사용할 수 있습니다.
- 적합한 연마 벨트를 선택하여 공구를 고정하십시오. 연마재가 노즈 풀리 휠 중앙에 있는지 확인하고 정렬을 조정합니다(FBS-B 10에서는 소형 육각 너트를, FBS-B 13에서는 장력 암의 측면에 있는 플라스틱 노브를 사용하여 조정).

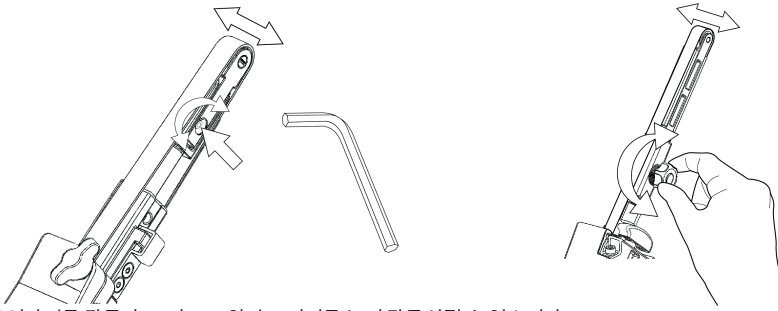

- 이제 연마기를 작동하고/켜고 스위치 트리거를 눌러 작동시킬 수 있습니다.
- 트리거를 누르고 있는 동안에는 연마기가 가동되어 활성 모드를 유지합니다. 트리거를 놓으면 연마기가 멈추지만 짧은 시간 동안 활성 모드를 계속 유지하다가 자동으로 비활성 모드가 됩니다/꺼집니다.
- 연마기가 활성 모드이면 오른쪽 LED가 녹색입니다.
- 활성 모드에서 왼쪽 LED는 배터리 상태를 알려 줍니다.

녹색: 배터리 충전량이 양호합니다.

녹색/적색으로 깜박임: 배터리 충전량이 약합니다.

빨간색: 배터리 전압이 너무 낮습니다. 연마기가 작동할 수 없습니다.

- 공구에는 두 가지 속도 조절 모드가 있습니다. 기본 모드에서는 트리거의 위치를 옮겨서 연속적으로 조절할 수 있습니다. 다른 모드에서는 공구가 작동하는 동안 최대 설정 rpm으로 고정되어 있습니다. 공구가 활성 모드에 놓였을 때 rpm+과 rpm- 버튼을 동시에 누르면, 공구의 토크가 두 개의 조절 모드 사이를 움직입니다.
- 활성 모드에서 최대 rpm은 공구 핸들의 rpm+이나 rpm- 버튼을 눌러 조절할 수 있습니다. rpm은 2,200, 4,000, 6,000, 9,000, 12,000, 15,000 및 17,000 rpm 단위로 조절할 수 있습니다.
- rpm이 우발적으로 바뀌지 않도록 잠글 수 있습니다. rpm을 잠그는 방법:

1. 연마기가 활성 모드가 아닐 때까지 기다리십시오.
2. rpm+ 버튼과 rpm- 버튼을 동시에 누르고 있다가 스위치를 당겨 작동시키십시오.
3. rpm을 잠금 해제하려면 이 절차를 반복하십시오.

rpm이 잠긴 상태에서 rpm+ 또는 rpm-를 누르면 우측 LED가 빨간색으로 두 번 깜박이고 rpm이 변하지 않습니다.

- 연마 작업 시, 항상 공구를 작업물 표면에 가깝게 놓은 다음 공구를 작동시키십시오. 항상 작업물 표면에서 공구를 분리한 다음 공구 작동을 멈추십시오. 그래야 연마재의 지나치게 빠른 속도로 인해 작업물 표면이 파이는 것을 막을 수 있습니다.
- 연마 작업이 끝나면, 양쪽 측면의 버튼을 동시에 누르고 공구에서 배터리를 분리하여 빼십시오. 배터리를 충전하십시오.

작업등



주의: 작업등을 직접 보지 마십시오!

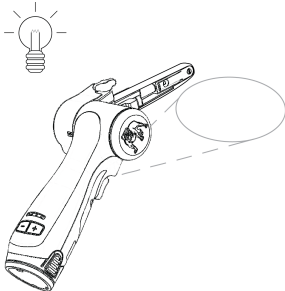

이 공구에는 30° 전방 각도의 위치로 고정된 작업등이 달려 있습니다.

스위치 트리거를 눌러 작업등을 작동시킵니다.

스위치 트리거를 놓은 후 60초 후에 작업등이 자동으로 꺼집니다.

Bluetooth

이 공구는 Bluetooth® 저전력 기술이 탑재되어 있으며, MyMirka 앱에 연결하여 추가 공구 기능을 사용할 수 있습니다. 앱 기능에 대한 자세한 내용을 보려면, 또한 해당 국가에서 앱을 이용할 수 있을 경우 www.mirka.com/mymirka을 방문하십시오.

Mirka® FBS-B 10 & 13 에서 블루투스를 활성화하는 방법은 다음과 같습니다.

1. 공구에 배터리를 연결합니다.
2. 스위치 트리거를 눌러 공구를 작동하고 rpm+ 버튼을 누릅니다.
3. 중간 LED가 녹색으로 깜박이면, 블루투스가 활성화되었으며 연결할 준비가 되었음을 나타내는 것입니다.
4. 공구가 다른 블루투스 장치에 연결된 경우 중간 LED가 녹색불로 켜집니다.
5. 공구를 작동 중지하거나 끄면 블루투스가 비활성화됩니다.

❗ 앱이 설치되어 있지 않거나 해당 국가에서 사용할 수 없는 경우, 블루투스는 활성화되지 않습니다.

Bluetooth® 단어 상표와 로고는 Bluetooth SIG, Inc.가 소유한 등록 상표이며 Mirka Ltd는 그러한 상표를 라이선스 하에 사용합니다. 기타 상표 및 상표명은 해당 소유자의 자산입니다.

유지관리



유지관리 작업을 하기 전에 항상 배터리를 분리하십시오!
Mirka 순정 예비 부품만 사용하십시오!

벨트 FBS-B 10 교체

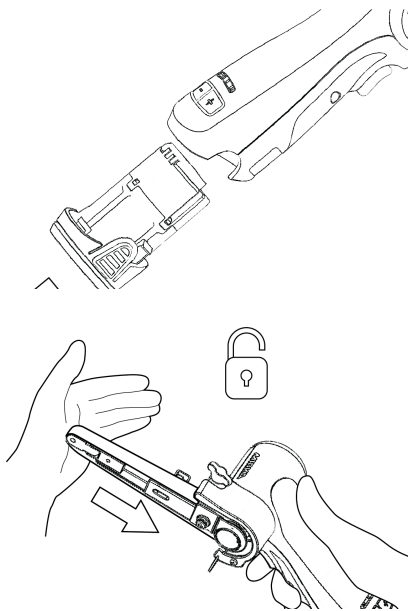

배터리를 분리합니다.

강철 보호 커버를 향해 인장 암을 밀어서 잠금 기능을 해제합니다.

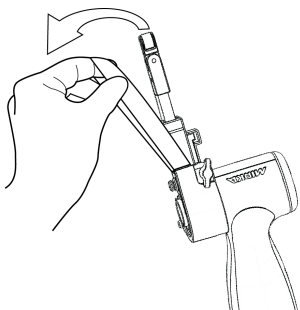

벨트를 교체하고 벨트 중앙을 맞춥니다.

강철 커버 방향으로 텐션 앞의 잠금 장치를 눌러 장력을 가합니다.

벨트 FBS-B 13 교체

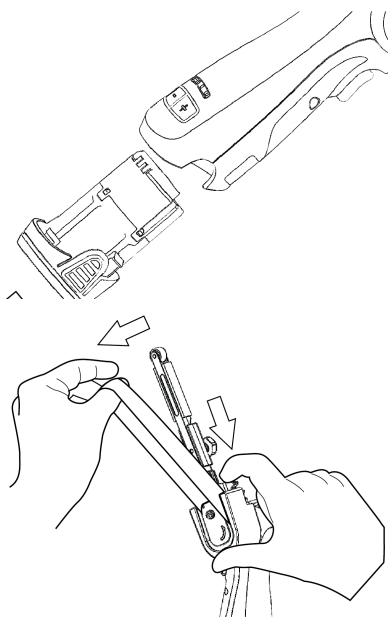

배터리를 분리합니다.

플레이트를 눌러 벨트 장력을 줄입니다.

플레이트를 계속 누른 상태에서 벨트를 교체하고 벨트 중앙을 맞춥니다.

푸시 플레이트를 해제하여 장력을 가합니다.

청소

쌓여있는 먼지를 제거하려면 부드러운 솔을 이용하십시오. 청소 중 눈을 보호하기 위해 보안경을 착용하십시오. 공구의 본체를 청소해야 할 경우, 물에 적신 부드러운 천으로 닦으십시오. 순한 세제를 이용할 수 있습니다.



경고: 절대로 알코올, 휘발유 또는 기타 세제를 사용하지 마십시오. 절대로 가성제를 사용하여 플라스틱 부품을 청소하지 마십시오.

충전기 청소 지침

천 또는 부드러운 비금속 솔을 사용하여 충전기 외부의 먼지 및 그리스를 제거할 수 있습니다. 물 또는 세정제를 사용하지 마십시오.

! 추가 서비스

정비는 항상 숙련된 직원이 실시해야 합니다. 공구 보증의 유효성을 유지하고 최적의 공구 안전성 및 기능을 보장하려면, Mirka 지정 서비스 센터에서 정비를 실시해야 합니다. 현지 Mirka 지정 서비스 센터를 찾으려면, Mirka 고객센터 서비스 센터 또는 Mirka 판매점에 문의하거나 www.mirka.com을 방문하십시오.

문제 해결 가이드

증상	추정 원인	해결 방법
트리거를 눌러도 연마기 오른쪽 LED가 켜지지 않습니다.	배터리 팩이 연마기에 올바르게 부착되어 있지 않습니다. 배터리 전력이 완전히 소모되었습니다.	배터리를 올바르게 꽂으십시오. 배터리를 충전하십시오.
연마 작업 중에 연마기 LED(오른쪽)는 적색으로 표시되며 연마기 속도는 최소 속도 설정으로 떨어집니다.	연마기의 온도가 너무 높습니다. 너무 무거운 하중이 오랫동안 가해졌습니다.	얼마 동안 연마기 위의 하중을 줄이고 연마기의 속도를 다시 높입니다.
연마기 LED(오른쪽)가 적색이고 RPM이 약간 감소되었습니다.	짧은 시간 동안 과부하가 걸렸습니다.	더 가벼운 하중을 사용하면, LED(오른쪽)가 자동으로 녹색으로 변합니다.
왼쪽 LED가 적색이며 연마기가 작동하지 않습니다.	배터리 전압이 너무 낮습니다.	배터리를 충전하십시오.
배터리가 완전히 충전된 상태에서 공구의 왼쪽 LED가 적색으로 깜빡입니다.	배터리 고장. 앱을 사용하여 진단하십시오.	배터리를 교체합니다.
공구의 왼쪽 LED는 녹색으로 배터리 수준이 정상임을 표시하고 배터리가 올바르게 부착되어 있지만 공구가 시동하지 않습니다.	공구 고장입니다.	Mirka 서비스 센터로 문의하십시오.

폐기 정보

위험





전원 코드를 분리하여 쓸모없는 전동 공구를 사용할 수 없게 합니다.

사용하지 않는 장비, 포장 및 액세서리의 폐기 및 재활용에 대한 해당 국가별 법규를 준수하십시오.

EU 전용: 가정용 폐기물 내에 전동 공구를 폐기하지 마십시오. 폐전기전자장비에 대한 유럽 지침과 국가의 법률에 따른 그러한 지침의 시행에 따라 수명이 다한 전동 공구는 따로 수거하여 환경 친화적인 재활용 시설에서 처리해야 합니다.

REACH, RoHS 및 기업의 사회적 책임에 관한 자세한 내용은 www.mirka.com을 참조하십시오.

Atitikties deklaracija

„Mirka Ltd“, 66850 Jeppo, Suomija,				
patvirtina mūsų atsakomybę, kad „Mirka“ produktai (konkretų modelį žr. lentelėje „Techniniai duomenys“), su kuriuo susijusi ši deklaracija, atitinka nurodytus standartus arba kitus norminius dokumentus: EN 62841-1:2015+AC:2015+A11:2022, EN 62841-2-4:2014+AC:2015, EN 55014-1:2021, EN 55014-2:2021, EN 300 328 V2.2.2, EN 301 489-1 V2.2.3, EN 301 489-17 V3.2.4 & EN IEC 63000:2018 pagal reglamentus 2006/42/EB, 2014/53/ES, 2011/65/ES, 2015/863/ES ir 2012/19/ES. Akumuliatoriaus įkroviklis atitinka toliau nurodytus standartus ir direktyvas: EN 60335-1:2012/A15:2021, EN 60335-2-29:2021/A1:2021, EN 62233:2008, EN 55014-1:2017, EN 55014-2:2015, EN 61000-3-2:2014, EN 61000-3-3:2013 & EN IEC 63000:2018 pagal reglamentus 2014/35/ES, 2014/30/ES, 2011/65/ES, 2015/863/ES ir 2012/19/ES.				
Produktai: „Mirka“ FBS-B 10 ir 13				
Jeppo, 2024-02-01. Leidimo vieta ir data	MIRKA Įmonė	 Stefan Sjöberg, generalinis direktorius	Gamintojas / tiekėjas „Mirka Ltd“ 66850 Jeppo, Suomija Tel. +358 20 760 2111 Faks. +358 20 760 2290 www.mirka.com	

Originalių instrukcijų vertimas. Mes pasilieiname teisę pakeisti šią instrukciją be išankstinio pranešimo.

Svarbi informacija

Prieš montuodami, naudodami ar prižiūredami šį įrankį, atidžiai perskaitykite šias saugos ir naudojimo instrukcijas. Laikykitės šias instrukcijas saugioje ir pasiekiamoje vietoje. Perskaitykite valstybines bei vietines taisykles ir jų laikykitės.

Pastaba: „Mirka“ produktai nuolat tobulinami. Naujausią šių instrukcijų versiją rasite svetainėje mirka.com.

Reikalinga asmeninė apsaugos įranga



Perskaitykite operatoriaus vadovą



Dėvėkite apsauginius akinius



Dėvėkite ausines



Dėvėkite apsaugines pirštines



Dėvėkite veido apsaugą

Simboliai

	Atitinka ES taikomus standartus
	Atitinka JK taikomus reglamentus
	Atitinka Kinijoje taikomus RoHS reikalavimus
	Atitinka Australijoje ir Naujojoje Zelandijoje taikomus RCM reikalavimus
	Atitinka Eurazijos atitikties reikalavimus
	Atitinka Brazilijos atitikties reikalavimus



Įspėjimas. Nurodo pavojingą situaciją, dėl kurios galimas sunkus arba mirtinas sužalojimas ir (arba) materialinė žala.

Perspėjimas. Nurodo pavojingą situaciją, dėl kurios galimas lengvas arba vidutinis sužalojimas ir (arba) materialinė žala.



Bendrieji perspėjimai dėl elektros įrankių saugos



ĮSPĖJIMAS Perskaitykite visus įspėjimus dėl saugos ir visas instrukcijas. Nesilaikant toliau pateiktų įspėjimų ir instrukcijų galimas elektros smūgis, gaisras ir (arba) rimtas kūno sužalojimas.

Visus įspėjimus ir instrukcijas saugokite, kad galėtumėte paskaityti vėliau. Elektrinis įrankis reiškia prie elektros tinklo laidu jungiamą elektrinį įrankį arba belaidį akumuliatoriumi maitinamą elektrinį įrankį.

1. Darbo vietos sauga

- Pasirūpinkite, kad darbo vieta būtų švari ir tinkamai apšviesta.** Netvarkingoje arba prastai apšviestoje darbo vietoje gali įvykti nelaimingų atsitikimų.
- Nesinaudokite elektriniais įrankiais sprogyje aplinkoje, t. y. tokiose vietose, kur yra degių skysčių, dujų ar dulkių.** Elektriniai įrankiai sukelia kibirkštis, kurios gali uždegti dulkes ar garus.
- Kai dirbate su elektriniu įrankiu, vaikai ir jus stebintys žmonės turi laikytis atokiai.** Dėl blaškymo galite prarasti įrankio kontrolę.

2. Elektros sauga

- Elektros įrankio kištukas turi tikti lizdui. Jokių būdu kištuko nekeiskite. Dirbdami įžemintais elektros įrankiais nenaudokite kištukų adapterių.** Naudojant nemodifikuotus kištukus ir jiems tinkamus lizdus sumažės elektros smūgio pavojus.
- Nelieskite įžemintų paviršių, pvz., vamzdžių, radiatorių, viryklių ir šaldiklių.** Prisilietę prie įžemintų paviršių galite nukentėti nuo elektros srovės.
- Nelaikykite elektros įrankių lietuje arba drėgnoje aplinkoje.** Į elektrinį įrankį patekus vandeniui padidės elektros smūgio pavojus.
- Tinkamai elkites su laidu. Jokių būdu neneškite, netraukite ir neišjunkite elektrinio įrankio paėmę už laido. Laidą saugokite nuo karščio, tepalų, aštrių briaunų ir judamųjų dalių.** Sugedus arba susinarpliojus laidams padidėja elektros smūgio pavojus.
- Dirbdami su elektriniu įrankiu lauke naudokite lauko sąlygoms tinkamą ilgintuvą.** Naudojant lauko sąlygoms tinkamą laidą sumažėja elektros smūgio pavojus.
- Jei elektrinį įrankį būtina naudoti drėgnoje vietoje, naudokite liekamosios srovės įtaisus (RCD) apsaugotą maitinimo šaltinį.** Naudojant RCD sumažėja elektros smūgio pavojus.

3. Asmeninė sauga

- Dirbdami su elektriniu įrankiu būkite budrūs, atidžiai dirbkite savo darbą, vadovaukites sveiku protu. Nesinaudokite elektriniu įrankiu pavargę arba apsvaigę nuo narkotikų, alkoholinių gėrimų ar vaistų.** Jei dirbdami su elektriniu prietaisu nors akimirkaį prarasite budrumą, galite sunkiai susižeisti.
- Naudokite asmens apsaugos įrangą. Būtinai užsidėkite apsauginius akinius.** Tam tikromis sąlygomis naudojant tam tikrą saugos įrangą, pavyzdžiui, respiratorių, apsauginius batus su neslystančiais padais, šalną arba apsaugines ausines, sumažėja sužalojimų tikimybė.
- Apsaugokite nuo netyčinio paleidimo. Prieš prijungdami maitinimo šaltinį ir (arba) sudėtinę bateriją, įrankį paimdami ar nešdami, įsitinkinkite, kad jungiklis yra išjungimo padėtyje.** Jei elektrinis įrankius nešite pirštą laikydami ant jungiklio arba į lizdą jungsite jungikliui esant įjungimo padėtyje, gali įvykti nelaimingas atsitikimas.
- Prieš jungdami elektrinį įrankį ištraukite visus reguliavimo raktus ir nuimkite veržliaraktčius.** Veržliaraktis arba raktas, pritvirtintas prie sukamosios elektrinio įrankio dalies, gali sužeisti.
- Nesistenkite siekti per toli. Visada tvirtai remkitės kojomis ir išlaikykite pusiausvyrą.** Taip geriau suvaldysite elektrinį įrankį susidarius netikėtai situacijai.
- Tinkamai apsirenkite. Nevilkėkite laisvų drabužių, nusiimkite papuošalus. Žiūrėkite, kad jūsų plaukai, apranga ir pirštinės nepatektų prie judančių dalių.** Judančios dalys gali įtraukti laisvą aprangą, papuošalus ar ilgus plaukus.
- Jeigu turite prie dulkių išsiurbimo ir surinkimo įrengimų jungti tam tikrus prietaisus, būtinai juos prijunkite ir tinkamai naudokite.** Naudojant dulkių surinkimo įrangą, bus mažesni su dulėmis susiję pavojai.
- Paisykite saugos principų net ir tada, kai įrankį naudojate dažnai ir manote, kad esate užtikrinti, kaip reikia juo naudotis.** Elgdamiis nerūpestingai galite akimirksniu patirti rimtų sužalojimų.

4. Elektrinio įrankio naudojimas ir priežiūra

- a. **Elektros įrankį apsaugokite nuo per didelės apkrovos. Tam tikram darbui išsirinkite tinkamą elektrinį įrankį.** Su tinkamu elektriniu įrankiu geriau ir saugiau atliksite darbą tokia sparta, kokiai šis įrankis pritaikytas.
 - b. **Nenaudokite elektrinio įrankio, jeigu neįmanoma jo įjungti arba išjungti jungikliu.** Elektrinis įrankis, kurio neįmanoma valdyti su jungikliu, kelia pavojų, todėl jį būtina taisyti.
 - c. **Prieš atliksdami bet kokius pakeitimus, keisdami priedus arba padėdami saugoti, elektrinį įrankį atjunkite nuo maitinimo šaltinio ir (arba) sudėtinę bateriją atjunkite nuo elektrinio įrankio.** Tokios saugos priemonės sumažins elektrinio įrankio atsitiktinio įsijungimo riziką.
 - d. **Nenaudojamus elektrinius įrankius laikykite vaikams nepasiekiamoje vietoje ir neleiskite elektrinio įrankio naudoti nemokantiems naudotis elektriniais įrankiais ir neskaičiusiems šių instrukcijų.** Elektriniai įrankiai, patekę į nemokančių jais dirbti asmenų rankas, kelia pavojų.
 - e. **Pržiūrėkite elektrinius įrankius. Patikrinkite, ar tinkamai suderintos judamosios dalys, ar jos nestringa, ar įrankio dalys neįtrūkusios ir ar nėra kokių nors kitų sąlygų, galinčių paveikti elektrinio įrankio veikimą. Jei yra sugedusių dalių, prieš naudojant elektrinį įrankį būtina jas sutaisyti.** Daugybės nelaimingų atsitikimų priežastis – netinkamai pržiūrimi elektriniai įrankiai.
 - f. **Pjovimo įrankiai turi būti aštrūs ir švarūs.** Tinkamai pržiūrimi pjovimo įrankiai su aštriais ašmenimis rečiau stringa, juos lengviau valdyti.
 - g. **Elektrinį įrankį, jo priedus, antgalius ir kt. naudokite laikydamiesi šių instrukcijų, įvertinę darbo sąlygas ir darbą, kurį turite atlikti.** Naudojant elektrinį įrankį ne pagal paskirtį gali susidaryti pavojinga situacija.
 - h. **Neleiskite rankenoms ir laikymo paviršiams sušlapti, juos visada valykite, taip pat pržiūrėkite, kad ant jų neliktų alyvos ar tepalų likučių.** Slidžios rankenos ir sutepimo paviršiai nenumatytų situacijų metu neleidžia užtikrinti saugaus įrankio eksploatavimo ir kontrolės.
5. **Akumulatorinio prietaiso naudojimas ir priežiūra**
- a. **Akumuliatorių kraukite tik su gamintojo nurodytu krovikliu.** Kroviklis, tinkantis vienos rūšies akumuliatoriams, gali sukelti gaisrą, jei bus naudojamas kitos rūšies akumuliatoriui krauti.
 - b. **Elektrinį įrankį naudokite tik su jam skirtais akumulatoriais.** Naudodami kitokius akumulatorius galite susižaloti arba sukelti gaisrą.
 - c. **Nenaudojamo akumulatoriaus nelaikykite kartu su metaliniais objektais, pavyzdžiui, popieriaus sąvaržėlėmis, monetomis, raktais, vinimis, varžtais ir kitais smulkiais metaliniais daiktai, kurie tarp gnybtų gali sudaryti jungtį.** Trumpasis akumulatoriaus gnybtų jungimas gali nudeginti arba sukelti gaisrą.
 - d. **Nesilieskite su akumuliatoriumi, iš kurio dėl netinkamo naudojimo ištekėjo elektrolitas. Jeigu netyčia prisilietėte, tą vietą nuplaukite vandeniu. Jeigu skysčio pateko į akis, nedelsdami kreipkitės į gydytoją.** Iš akumulatoriaus ištekėjęs elektrolitas gali sudirginti arba nudeginti.
 - e. **Nenaudokite akumuliatorių paketo arba įrankio, jei jis yra pažeistas arba modifikuotas.** Naudojant pažeistus ar modifikuotus akumulatorius įrankis gali pradėti veikti nenuspėjamai ir kilti gaisro, sprogimo ar susižalojimo pavojus.
 - f. **Saugokite akumuliatorių paketą ar įrankį nuo ugnies arba itin aukštos temperatūros poveikio.** Veikiant ugniai ar didesnei kaip 130 °C temperatūrai gali įvykti sprogimas.
 - g. **Laikykitės visų įkrovimo instrukcijų ir neįkraukite akumuliatorių paketo ar įrankio, jei temperatūra yra aukštesnė, nei nurodyta instrukcijoje.** Įkraunant netinkamai arba kai temperatūra aukštesnė, nei nurodyta, gali būti pažeistas akumuliatorius ir padidėti gaisro pavojus.
6. **Techninė priežiūra**
- a. **Elektrinį įrankį leiskite taisyti tik kvalifikuotam meistriui, naudojančiam originalias atsargines dalis.** Taip užtikrinsite, kad nesumažės elektrinio įrankio saugumas.
 - b. **Niekada neatlikite pažeistų akumuliatorių paketų techninės priežiūros.** Akumuliatorių paketų techninę priežiūrą gali atlikti tik gamintojas arba įgaliotieji paslaugos teikėjai.



Akumuliatorių paketo ir įkroviklio saugos taisyklės

- Svarbios akumulatoriaus ir įkroviklio saugos ir naudojimo instrukcijos. Prieš naudojant įkroviklį, perskaitykite visas ant įkroviklio, akumuliatorių paketo ir įrankio esančias instrukcijas ir įspėjimus.
- Jei akumuliatorių paketas yra įskilęs arba pažeistas, nedėkite jo į įkroviklį. Yra elektros smūgio pavojus ar net mirties nuo elektros srovės pavojus.
- Saugokitės, kad į įkroviklį nepatektų skysčių. Galimas elektros smūgis.
- Šis įkroviklis nėra skirtas naudoti kitais tikslais nei akumuliatoriams įkrauti.
- Nedėkite jokių objektų ant įkroviklio, šalia šilumos šaltinio ir nedėkite įkroviklį ant minkštų paviršių, nes vidus gali per daug įkaisti.
- Įsitikinkite, kad laidas nutiestas taip, kad ant jo neužliptumėte ir nebūtų pažeistas ar įtemptas.
- Nenaudokite įkroviklio, jei jis buvo stipriai sutrenktas, numestas arba kitaip sugadintas.

- Nelaikykite ir nenaudokite įrankio ir akumuliatorių paketo vietose, kur temperatūra gali siekti arba viršyti 50 °C (122 °F) temperatūrą.
- Įkroviklis skirtas naudoti su įprastine namų elektros galia (100–240 V kintamoji srovė). Nemėginkite jo naudoti su kitokia įtampa.
- Vaikai turi būti prižiūrimi, kad nežaistų su įrenginiu.



Papildomi įspėjimai dėl saugos

- Visada užtikrinkite, kad ruošinys, kuris bus šlifuojamas, gerai pritvirtintas.
- Įrankį perveždami, visada išimkite akumuliatorių.
- Neleiskite, kad įrankis veiktų laisvąja eiga, nesinėmę atsargumo priemonių, kurios apsaugo šalia esančius asmenis arba daiktus atsijungus abrazyviui ar kitoms judančioms dalims.
- Prieš naudodami šį įrankį perskaitykite visas instrukcijas. Visi operatoriai turi būti išmokyti tinkamai, saugiai naudoti įrankį.
- Visus techninės priežiūros darbus turi atlikti išmokyti darbuotojai. Dėl remonto kreipkitės į įgaliotąjį „Mirka“ techninės priežiūros centrą.
- Jei įrankis sugenda, nedelsdami nustokite naudoti ir pasirūpinkite technine priežiūra bei remontu.
- Prieš keisdami abrazyvą, visada atjunkite maitinimo šaltinį.
- Niekada neneškite, nelaikykite ir nepalikite įrankio be priežiūros, kai prijungtas maitinimo šaltinis.
- Naudodami saugokitės, kad besisukantis diskas neužkliudytų rankų.
- Naudodami įrankį, visada dėvėkite gamintojo instrukcijas ir vietinius / šalies standartus atitinkančias asmens saugos priemones
- Medžiagų saugos duomenų lapę perskaitykite apie darbinį paviršių.
- Jei dirbdami jaučiate fizinę plaštakos / riešo diskomfortą, baikite darbą ir kreipkitės į medikus. Dėl monotoniško darbo, judesio ir ilgalaikės vibracijos poveikio gali būti sužalota plaštaka, riešas ir ranka.

Papildoma informacija apie akumuliatorių ir įkroviklį

- Niekada nebandykite atidaryti akumuliatorių paketo. Jei plastikinis akumuliatorių paketo korpusas sulūžta ar įtrūksta, nedelsdami nustokite naudoti ir neįkraukite.



Papildomi įspėjimai

Dulkėse, kurių susidaro elektriniais įrankiais atliekant tokius statybos darbus kaip šlifavimas, pjovimas, galandimas, gręžimas ir kt., yra cheminių medžiagų, kurios, kaip žinoma, sukelia vėžį, apsigimimus ir daro kitokį neigiamą poveikį reprodukcijai. Keli šių cheminių medžiagų pavyzdžiai:

- švinas iš dažų, kuriuose jo yra,
- kvarco kristalai iš plytų, cemento ir kitų statybinių medžiagų,
- arsenas ir chromas, kurių esama cheminėmis medžiagomis apdorotoje medienoje.

Šių medžiagų keliamas pavojus priklauso nuo to, kaip dažnai atliekami šio tipo darbai. Norėdami sumažinti šių cheminių medžiagų poveikį, dirbkite tinkamai vėdinamoje vietoje, dirbdami naudokite apsaugos priemones, pvz., nuo dulkių apsaugančias kaukes, kurios skirtos būtent mikroskopinėms dalelėms filtruoti.

Techniniai duomenys

Mirka®	FBS-B 10	FBS-B 13
Įtampa	12 VDC	12 VDC
Greitis	2200 iki 18000 suk./min.	2200 iki 18000 suk./min.
Svoris (tik įrankis)	0,70 kg	0,74 kg
Diržo dydis	10 x 330 mm	13 x 457 mm
Juostos greitis	2,6 – 20,5 m/s	2,5 – 19,6 m/s

Akumuliatoriaus įkroviklis	Mirka BCA 108
Įvestis	100–240 VAC, 50–60Hz

Akumulatoriaus įkroviklis Mirka BCA 108	
Įkrovimo laikas	< 50 min (2,5 Ah) < 100 min (5,0 Ah)
Laikymo temperatūros diapazonas	-20 °C – 80 °C
Įkrovimo temperatūra	4 °C – 40 °C
Matmenys	191 x 102 x 86 mm
Svoris	0,66 kg
Apsaugos klasė	II / 

Akumuliatorių paketas	Mirka BPA 10825	Mirka BPA 10850	Mirka BPA 11125	Mirka BPA 11150
Tipas	Įkraunamas Ličio jonų	Įkraunamas Ličio jonų	Įkraunamas Ličio jonų	Įkraunamas Ličio jonų
Akumulatoriaus įtampa	10,8 VDC	10,8 VDC	11,1 VDC	11,1 VDC
Talpa	2,5 Ah / 27,0 Wh	5,0 Ah / 54,0 Wh	2,5 Ah / 27,75 Wh	5,0 Ah / 55,5 Wh
Svoris	0,18 kg	0,38 kg	0,18 kg	0,38 kg
Išmanusis akumulatorius	Taip	Taip	Taip	Taip

Informacija apie triukšmą ir vibraciją

Išmatuotos vertės gali būti naudojamos vienam įrankiui palyginti su kitu ir preliminariai įvertinti poveikį.

Cordless	FBS-B 10	FBS-B 13
Garso slėgio lygis (L_{pA})	72,0 dB(A)	72,0 dB(A)
Garso galios lygis (L_{WA})	80,0 dB(A)	80,0 dB(A)
Garso matavimo paklaida K_{WA}	3,0 dB(A)	3,0 dB(A)
Vibration emission value a_h^*	3,125 m/s^2	3,125 m/s^2
Skleidžiamos vibracijos paklaida K_{pA}^*	1,5 m/s^2	1,5 m/s^2

Specifikacijos gali būti pakeistos be išankstinio įspėjimo. Modeliai įvairiose rinkose gali skirtis.

* Lentelėje nurodytos vertės yra gautos iš laboratorinių tyrimų, atitinkančių nurodytus kodeksus ir standartus, bet jų nepakanka norint įvertinti pavojų. Tam tikroje darbo vietoje išmatuotos vertės gali būti didesnės už deklaruotąsias. Faktinės poveikio vertės ir asmens patiriamos pavojaus arba žalos lygis skiriasi kiekvienoje situacijoje ir priklauso nuo darbo aplinkos, asmens darbo būdo, konkrečios medžiagos, su kuria dirbama, darbo vietos konstrukcijos, poveikio laiko ir naudotojo fizinis būklės. „Mirka Ltd“ neprisiima atsakomybės už pasekmes, jeigu atliekant individualų rizikos vertinimą yra vadovaujama deklaruotosiomis, o ne faktinėmis poveikio vertėmis.

Daugiau informacijos apie profesinę sveikatą bei saugą galima rasti šiose interneto svetainėse:

<https://osha.europa.eu/en> (Europe) or <http://www.osha.gov> (USA)

Tinkamas įrankio naudojimas

Šio šlifavimo paskirtis – specialiai sukurtu brauztuvu šlifuoti visų rūšių medžiagas: dažus, metalą, medieną, kompozitą, plastiką ir kt. Nenaudokite šio šlifavimo jokiems kitiems darbams, išskyrus nurodytuosius, iš pradžių nepasitarę su gamintoju ar gamintojo įgaliotuoju tiekėju. Bet kokią techninę priežiūrą ar taisymo darbus, kai reikia atidaryti variklio korpusą, gali atlikti tik įgaliotasis techninės priežiūros centras.

Akumulatorius ir įkroviklis

- Akumuliatorių paketas nėra visiškai įkrautas, kai išimate iš pakuotės. Pirmiausia perskaitykite saugos instrukcijas ir tada įkraukite akumuliatorių laikydamiesi instrukcijų.
- Akumulatoriaus įkrova bus optimali, jei jis bus kraunamas aplinkoje, kurioje temperatūra yra nuo 18 °C (64 °F) iki 24 °C (75 °F). Kad nepažeistumėte akumuliatorių paketo, nekraukite jo, kai oro temperatūra yra žemiau 4 °C (39 °F) ar virš 40 °C (104 °F).
- Kad akumulatoriai tarnautų kuo ilgiau, patariame:
 - Laikykite ir kraukite akumuliatorių vėsioje vietoje. Dėl aukštesnės ar žemesnės nei įprastinės kambario temperatūros, sutrumpės akumulatoriaus eksploatavimo trukmė.
 - Niekada nelaikykite išsikrovusio akumulatoriaus. Įkraukite jį iš karto, kai išsikrauna.
- Visi akumulatoriai pamažu išsikrauna. Kuo aukštesnė temperatūra, tuo greičiau jie išsikrauna.

Jei laikote savo įrankį ilgą laiką nenaudojamą, įkraukite akumulatorius kas mėnesį. Dėl tokių veiksmų akumulatoriaus eksploatacijos trukmė pailgės.

Įkrovimo procedūra

- Prijunkite maitinimo laidą prie įkroviklio, tada įkiškite į elektros lizdą, prieš įdėdami akumuliatorių paketą. Visi trys įkrovimo lemputės įsijungs dviem sekundėms, tada išsijungs.
- Akumuliatorių įstatykite į kroviklį. Per 30 sekundžių pradės mirksėti lemputės.
- Įkrovimo metu įkrovimo lemputės rodyt būsena, kaip nurodyta toliau.

Įkraunant trys įkrovimo lemputės mirksės paėiliui.

Visiškai įkrovus, visos trys lemputės nuolat švies.

- BPA 10825/11125 modelio akumuliatorių paketas kraunamas paprastai apie 50 min, ir BPA 10850/11150 – 100 min.

PASTABA! Šis įkroviklis gali įkrauti tik „Mirka“ 12V akumuliatorių paketus.

PASTABA! Įkrovimo trukmė gali būti ilgesnė, atsižvelgiant į aplinkos temperatūrą ir akumuliatorių būklę.

BCA 108 įkroviklio šviesos diodas

LED						
3						
2						
1						
Status	 Pre-charge (Trickle charge)	 Charging...	 Charging...	 Charging finished	 Over temperature	 Battery failure

Remain continuously on

Flashing

Kroviklio diagnostika

Įkroviklis praneš, jei:

- Akumuliatorių paketas perkaito. Visos trys įkrovimo lemputės mirksės. Išimkite akumuliatorių ir leiskite jam atvėsti 15–30 minučių ir vėl įdėkite.
- Akumulatorius arba įkroviklis sugedo. Dvi įkrovimo lemputės mirksės. Išimkite akumuliatorių ir palaukite, kol jis atvės. Iš naujo įdėkite akumuliatorių paketą į įkroviklį. Jei abi įkrovimo lemputės vis dar mirksi, akumuliatorių arba įkroviklio gali reikėti remontuoti.

Darbo pradžia

1. Išpakavę įrankį įsitikinkite, kad jis veikia, yra visos dalys ir nebuvo pažeistas transportuojant. Niekada nenaudokite pažeisto įrankio.

2. Įsitinkinkite, kad įtempimo svirtis tinkamai pritvirtinta prie įrankio ir kad apsauginis plastikinis šilumos dangtelis, guminė apsauga ir kitos dalys tinkamai pritvirtintos prie įtempimo svirties.

FBS-B 10 įtempimo svirties mazgas ant įrankio:

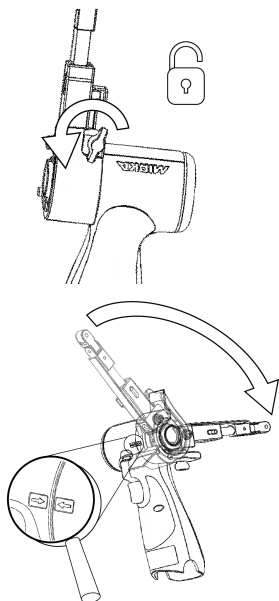

Įsitinkinkite, kad prispaudžiamoji anga yra koncentriškai ir statmenai nukreipta į įrankio metalinę įvorę ir kad sparnuotoji veržlė yra atsukta.

Dvi rodyklės ant įrankio korpuso ir įtempimo svirties šilumos dangtelio turi būti nukreiptos viena į kitą.

Švelniai pastumkite rankeną iki galo prie plastikinio korpuso ir įsitinkinkite, kad plastikinis posvyrio kampo ribotuvas įsikišo į įtempimo rankeną, tada nustatykite rankeną norimu kampu ir priveržkite sparnuotąją veržlę.

Rankeną galima užfiksuoti bet koku norimu kampu reguliavimo diapazone (nuo -90° iki 90°).

FBS-B 13 įtempimo svirties mazgas ant įrankio:

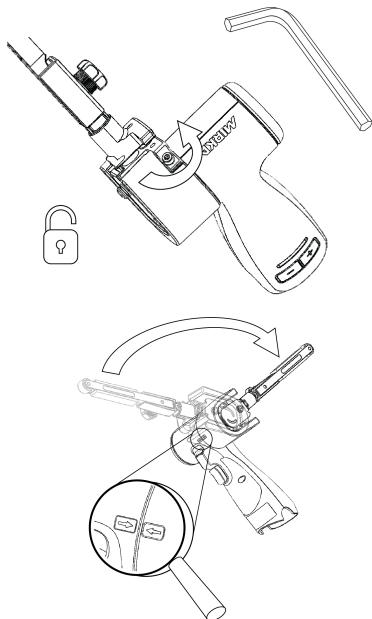

Įsitinkinkite, kad prispaudžiamoji anga yra koncentriškai ir statmenai nukreipta į įrankio metalinę įvorę ir kad 3 mm šešiabriaunė veržlė yra atsukta.

Patikrinkite, ar mažoji įtempimo dalis yra tinkamai sulygiuota, kad surinkimo metu nebūtų pažeistas įrankio įtempimo paviršius.

Švelniai pastumkite rankeną iki galo prie plastikinio korpuso ir įsitinkinkite, kad plastikinis posvyrio kampo ribotuvas įsikišo į įtempimo rankeną, tada nustatykite rankeną norimu kampu ir priveržkite šešiabriaunę veržlę.

Rankeną galima užfiksuoti bet koku norimu kampu reguliavimo diapazone (nuo -90° iki 90°).

3. Įdėkite visiškai įkrautą akumuliatorių paketą į šlifuoکلį, kol jis užsifiksuos ir išgirsite spragtelėjimą.

Naudojimo instrukcijos

- Įrankis naudojamas kaip rankinis. Įrankį galima naudoti bet kurioje padėtyje.
- Pasirinkite tinkamą šlifavimo juostą ir pritvirtinkite ją prie įrankio. Įsitinkinkite, kad abrazyvas yra centruotas ant priekinio skriemulio rato, ir sureguliuokite sulygiavimą FBS-B 10 įrankyje naudodami mažą šešiabriaunę veržlę, o FBS-B 13 įrankyje naudodami plastikinę rankenėlę, esančią įtempimo svirties šone.

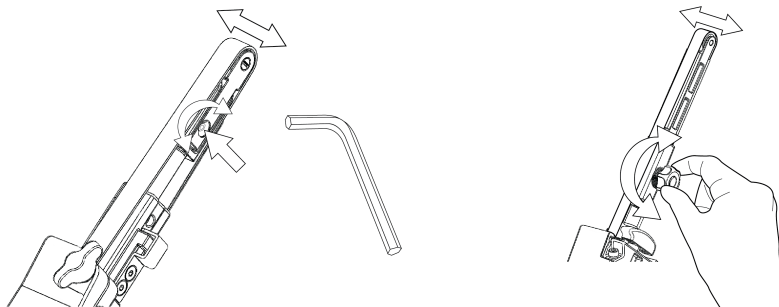

- Dabar šlifuoکلį galima suaktyvinti / įjungti paspaudžiant jungiklį.
- Šlifuoکلis pradės veikti ir veiks aktyviu režimu, kol bus spaudžiamas jungiklis. Atleidus jungiklį, šlifuoکلis sustos, tačiau trumpą laiką dar veiks aktyviu režimu, kol automatiškai išsijungs.
- Kai šlifuoکلis veikia aktyviu režimu, dešinysis šviesos diodas yra žalios spalvos.
- Aktyviu režimu kairysis šviesos diodas nurodo akumuliatoriaus būseną:

Žalias: akumuliatoriaus įkrovos lygis yra tinkamas.

Mirkiai žalia / raudona: akumuliatoriaus įkrovos lygis mažas.

Raudona: akumuliatoriaus įtampa per žema. Negalima naudoti šlifuoکلio.

- Įrankį galima naudoti dviem greičio valdymo režimais. Numatytoju režimu greitį galima reguliuoti tiesiškai, keičiant jungiklio padėtį. Kitu režimu veikiančio įrankio greitis būna pastovus (nustatytas maks. sūkių per minutę skaičius). Įrankio valdymo režimai perjungiami vienu metu spaudžiant mygtukus „rpm+“ ir „rpm-“, kai įrankis veikia aktyviu režimu.
- Aktyviu režimu maksimalų sūkių per minutę skaičių galima reguliuoti spaudžiant ant įrankio rankenos esančius mygtukus „rpm+“ arba „rpm-“. Sūkių per minutę skaičių galima nustatyti ties 2 200, 4 000, 6 000, 9 000, 12 000, 15 000 ir 17 000 sūk./min.
- Galima užfiksuoti sūkių per minutę skaičių, kad netyčia nebūtų pakeistas. Norėdami užfiksuoti sūk./min. nustatymą, atlikite toliau nurodytus veiksmus.
 1. Palaukite, kol išsijungs šlifuoکلio aktyvus režimas.
 2. Vienu metu paspauskite ir palaikykite abu mygtukus „rpm+“ ir „rpm-“, tada patraukite jungiklį.
 3. Pakartokite šį veiksmą, kad atvikuotumėte sūk./min. nustatymą.

Jei mygtukas „rpm+“ arba „rpm-“ paspaudžiamas, kai sūk./min. nustatymas užfiksuotas, dešinioji lemputė du kartus mirtelti raudonai ir sūk./min. nustatymas nesikeičia.

- Kai norite šlifuoti, prieš įjungdami įrankį visada iš pradžių jį laikykite arti darbinio paviršiaus. Prieš sustabdydami įrankį visada atitraukite jį nuo darbinio paviršiaus. Taip neiškaptuosite darbinio paviršiaus dėl per didelio abrazyvo greičio.
- Baigę šlifuoti, išimkite akumuliatorių iš šlifuoکلio vienu metu spausdami mygtukus abiejose pusėse. Įkraukite akumuliatorių.

Darbinė lemputė



Perspėjimas: nežiūrėkite tiesiai į darbinę lemputę!

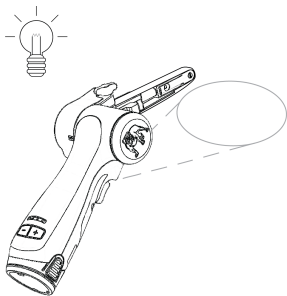

Šiame įrankyje įrengta darbinė lemputė, kuri užfiksuota 30° kampu į priekį.

Spustelėkite jungiklį, kad įjungtumėte darbinę lemputę.

Lemputė automatiškai išsijungs praėjus 60 sekundžių nuo jungiklio atleidimo.

Bluetooth

Šiame įrankyje veikia „Bluetooth®“ mažos energijos technologija, todėl galima prisijungti prie programos „MyMirka“, kurią naudojant galima pasiekti papildomas įrankio funkcijas. Jei reikia daugiau informacijos apie programos funkcijas ir tai, ar ji pasiekiamą jūsų šalyje, apsilankykite adresu www.mirka.com/mymirka

Aktyvinkite „Bluetooth“ funkcijų savo „Mirka“ FBS-B 10 ir 13 įrankyje, kaip nurodyta toliau.

1. Prijunkite akumuliatorių prie įrankio.
2. Paspauskite ir laikykite paspaudę mygtuką „rpm+“, kol įjungiate įrankį įjungimo / išjungimo mygtuku.
3. Vidurinis šviesos diodas mirksi žaliai, nurodydamas, kad „Bluetooth“ yra aktyvus ir paruoštas tinklo ryšiui.
4. Vidurinis šviesos diodas dega žaliai, kai įrankis yra prijungtas prie kito „Bluetooth“ įrenginio.
5. „Bluetooth“ funkcija išjungiamą, kai įrankis deaktyvinamas / išjungiamas.

PASTABA! Jei programa neįdiegta arba nepasiekiamą jūsų šalyje, „Bluetooth“ funkcija nebus aktyvinta.

Žodinis ženklas „Bluetooth“ ir logotipai yra registruotieji prekių ženklai, priklausantys „Bluetooth SIG, Inc.“. „Mirka Ltd“ šiuos ženklus naudoja pagal licenciją. Kiti prekių ženklai ir prekiniai pavadinimai yra atitinkamą savininkų nuosavybė.

techninė priežiūra



Prieš atlikdami techninę priežiūrą visada atjunkite akumuliatorių!
Naudokite tik originalias „Mirka“ atsargines dalis!

FBS-B 10 juostos keitimas

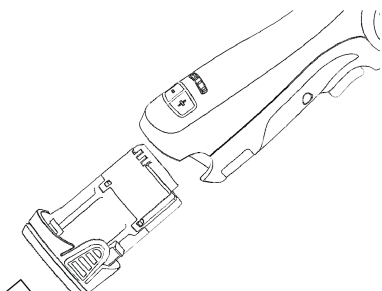

išimkite akumuliatorių;

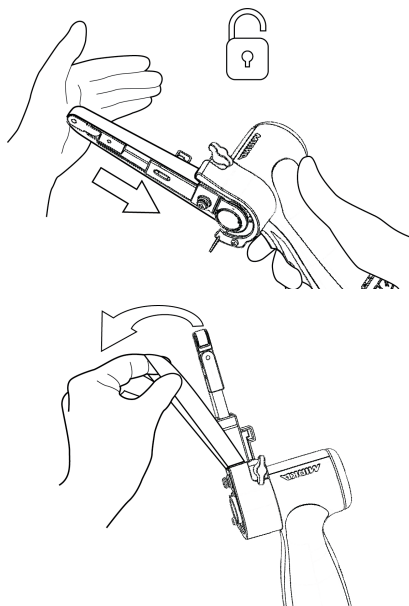

Pastumkite įtempimo svirtį link plieninio apsauginio dangčio, kad atlaisvintumėte fikساتorių.

Pakeiskite juostą; įsitinkite, kad juosta yra centre.

Fikساتorių ant įtempimo svirties spauskite link plieninio dangčio, kad įtemptumėte.

FBS-B 13 juostos keitimas

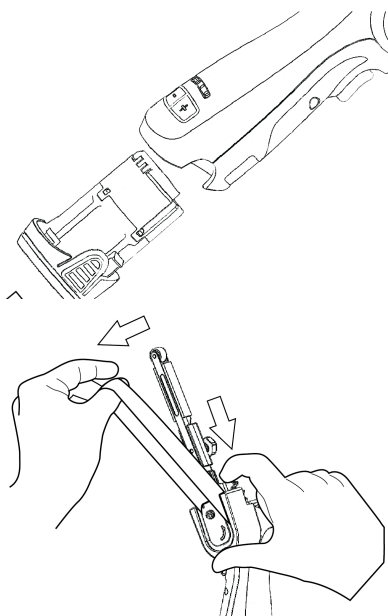

išimkite akumuliatorių;

Paspauskite plokštelę, kad atlaisvintumėte juostos įtempimą.

Norėdami pakeisti juostą, laikykite plokštelę suspaustą; įsitinkite, kad juosta yra centre.

Atleiskite stūmimo plokštę, kad įtemptumėte.

Valymas

Norėdami pašalinti susikaupusias dulkes, naudokite minkštą šepetėlį. Valydami dėvėkite apsauginius akinius, kad apsaugotumėte savo akis.

Jei reikia nuvalyti įrankio korpusą, valykite jį minkšta drėgna šluoste. Galima naudoti švelnų ploviklį.



ISPĖJIMAS: niekada nenaudokite alkoholio, benzino ar kitokios valymo priemonės. Niekada nevalykite plastikinių dalių šarminėmis medžiagomis.

Įkroviklio valymo instrukcijos

Riebalus ir nešvarumus nuo įkroviklio paviršiaus galima nuvalyti naudojant šluostę arba minkštą ne metalinį šepetėlį. Nenaudokite vandens ir jokių valymo skysčių.



Tolesnė techninę priežiūra

Techninę priežiūrą visada turi atlikti išmokyti darbuotojai. Kad galiotų įrankio garantija ir būtų užtikrinta optimali įrankio sauga ir veikimas, techninę priežiūrą turi atlikti įgaliotasis „Mirka“ techninės priežiūros centras. Kad sužinotumėte, kur yra artimiausias įgaliotasis „Mirka“ techninės priežiūros centras, kreipkitės į „Mirka“ klientų aptarnavimo skyrių arba apsilankykite svetainėje www.mirka.com.

Trikčių šalinimo vadovas

Požymis	Galima priežastis	Sprendimas
Paspaudus jungiklį, dešinysis šlifukočio šviesos diodas nešviečia.	Akumuliatorių paketas netinkamai prijungtas prie šlifukočio. Akumulatorius visiškai išsikrovęs.	Įdėkite akumuliatorių tinkamai. Įkraukite akumuliatorių.
Šlifukočio šviesos diodas (dešinysis) šviečia raudonai, o šlifukočlis sulėtėja iki mažiausio greičio, kai šlifuojama.	Šlifukočlis pernelyg įkaito. Ilgainiui apkrova yra per didelė.	Kuriam laikui sumažinkite šlifukočio apkrovą ir jis vėl pagreitys.
Šlifukočio šviesos diodas (dešinysis) šviečia raudonai, o sūkių per minutę skaičius šiek tiek sumažėja.	Trumpalaikė apkrova yra per didelė.	Sumažinkite apkrovą ir šviesos diodo (dešinysis) spalva automatiškai pasikeis į žalią.
Kairysis šviesos diodas šviečia raudonai, o šlifukočlis neveikia.	Akumulatoriaus įtampa yra per žema.	Įkraukite akumuliatorių.
Kairysis įrankio šviesos diodas mirksi raudonai, nors akumuliatorius visiškai įkrautas.	Akumulatoriaus triktis. Naudokite diagnostikos programą.	Pakeiskite akumuliatorių.
Kairė įrankio lemputė šviečia žaliai – tai nurodo normalų akumulatoriaus įkrovos lygį; akumuliatorius tinkamai prijungtas, tačiau įrankis neįsijungia.	Įrankio triktis.	Kreipkitės į „Mirka“ techninės priežiūros centrą.

Utilizavimo informacija

PAVOJUS



Nutraukite senų elektrinių įrankių maitinimo laidą, kad jų nebūtų įmanoma įjungti.

Laikykitės konkrečioje šalyje galiojančių taisyklių, susijusių su panaudotų įrenginių, pakuotės ir priedų šalinimu bei perdirbimu.

Taikoma tik ES: elektrinių įrankių neišmeskite kartu su buitinėmis atliekomis. Pagal Europos Sąjungos direktyvas dėl elektrinės ir elektroninės įrangos šalinimo bei nacionalinį įstatymą elektrinius įrankius, kurių eksploatacijos laikas baigėsi, reikia surinkti atskirai ir atiduoti į aplinką saugančią perdirbimo įmonę.



Daugiau informacijos apie REACH, „RoHS“ ir mūsų įmonės socialinę atsakomybę rasite svetainėje www.mirka.com.

Atbilstības deklarācija,

Mirka Ltd, 66850 Jeppo, Finland (Somija)

vienīgi uz savu atbildību apliecinā, ka Mirka® izstrādājumi (kā norādīts tālāk; konkrētu modeļi skatīt tabulā "Tehniskie dati"), uz kuriem attiecas šī deklarācija, atbilst šo standartu vai citu tiesību aktu prasībām: Atbilstība standartam EN 62841-1:2015+AC:2015+A11:2022, EN 62841-2-4:2014+AC:2015, EN 55014-1:2021, EN 55014-2:2021, EN 300 328 V2.2.2, EN 301 489-1 V2.2.3, EN 301 489-17 V3.2.4 un EN IEC 63000:2018 ir noteikta saskaņā ar regulu 2006/42/EK, 2014/53/ES, 2011/65/ES, 2015/863/ES un 2012/19/ES. Akumulatoru uzlādes ierīces atbilst šādiem standartiem un direktīvām: EN 60335-1:2012/A15:2021, EN 60335-2-29:2021/A1:2021, EN 62233:2008, EN 55014-1:2017, EN 55014-2:2015, EN 61000-3-2:2014, EN 61000-3-3:2013 un EN IEC 63000:2018 saskaņā ar regulām 2014/35/ES, 2014/30/ES, 2011/65/ES, 2015/863/ES un 2012/19/ES.

Izstrādājumi: Mirka® FBS-B 10 un 13

<p>Jeppo 01.02.2024. Izdošanas vieta un datums</p>		 <p>ģenerāldirektors Stēfāns Šēbergs (Stefan Sjöberg)</p>	<p>Ražotājs/piegādātājs Mirka Ltd 66850 Jeppo, Finland (Somija) Tālr. +358 207602111 Fakss +358 207602290 www.mirka.com</p>	
--	---	--	--	--

Orģinālo instrukciju tulkojums. Paturam tiesības bez iepriekšēja brīdinājuma veikt izmaiņas šajā rokasgrāmatā.

Svarīgi paziņojumi

Pirms šī instrumenta salikšanas, darba uzsākšanas vai apkopes rūpīgi izlasiet šos drošības un lietošanas norādījumus. Glabājiet šos norādījumus drošā un viegli pieejamā vietā. Izlasiet un ievērojiet valsts un vietējos normatīvos aktus.

Piezīme. Mirka izstrādājumu izstrāde nepārtraukti turpinās. Lūdzu, apmeklējiet mirka.com, lai saņemtu šīs instrukcijas jaunāko versiju.

Nepieciešamais personīgais drošības aprīkojums



Lasīt lietotāja rokasgrāmatu



Lietot aizsargbrilles



Lietot ausu aizsargus









Lietot aizsargcimdus



Lietot sejas masku

Apzīmējumi

	<p>Atbilst ES attiecināmajiem standartiem</p>
	<p>Atbilst Apvienotās Karalistes attiecināmajiem standartiem</p>
	<p>Atbilsts Ķīnas RoHS prasībām</p>
	<p>Atbilst Austrālijas un Jaunzēlandes RCM prasībai</p>
	<p>Atbilst Eirāzijas atbilstības prasībām</p>
	<p>Atbilst Brazīlijas atbilstības prasībām</p>



Bīdīnājums: iespējami bīstama situācija, kas var izraisīt nāvi vai smagus ievainojumus un/vai īpašuma bojājumus.
Piesardzības pasākum iespējami bīstama situācija, kas var izraisīt maznozīmīgus vai vidēji smagus ievainojumus un/vai īpašuma bojājumus.



Vispārīgi elektroinstrumenta drošības brīdinājumi



BRĪDINĀJUMS Izlasiet visus drošības brīdinājumus un norādījumus. Sniegto drošības brīdinājumu un norādījumu neievērošana var izraisīt elektriskās strāvas trieciena, aizdegšanās un/vai nopietnu savainojumu gūšanas risku.
Saglabājiet visus brīdinājumus un norādījumus turpmākai atsaucei. Šajos brīdinājumos termins "elektroinstrumenti" attiecināms uz elektroinstrumentu, kas darbināms no elektrotīkla (ar vadu), vai elektroinstrumentu, kas darbināms ar akumulatoru (bez vada).

1. Drošība darba zonā

- Turiet darba zona tīru un labi apgaismotu.** Nekārtība vai nepietiekams apgaismojums darba zonā paaugstina nelaimes gadījumu risku.
- Nedarbiniet elektroinstrumentus sprādzienbīstamā vidē, piemēram, viegli uzliesmojošu šķidrumu, gāzu vai putekļu tuvumā.** Elektroinstrumenti rada dzirksteles, kas var aizdedzināt putekļus vai izgarojumus.
- Neļaujiet bērniem un tuvumā esošām personām tuvoties elektroinstrumentam tā darbības laikā.** Uzmanības novēršana var izraisīt kontroles zudumu.

2. Elektrodrošība

- Elektroinstrumenta kontaktdakšai jāatbilst izmantotajai kontaktlīdžai. Nekādā gadījumā nepārveidojiet kontaktdakšu. Strādājot ar iezemētiem elektroinstrumentiem, neizmantojiet kontaktdakšas adapteri.** Izmantojot nepārveidotas kontaktdakšas un tām atbilstošas kontaktlīdžas, tiek samazināts elektriskās strāvas trieciena risks.
- Izvairieties no ķermeņa saskares ar zemētām virsmām, piemēram, caurulēm, radiatoriem, plītiem un ledusskapjiem.** Jūsu ķermenim iezemējoties, tiek radīts paaugstināts elektriskās strāvas trieciena risks.
- Nepakļaujiet elektroinstrumentus lietus vai mitruma iedarbībai.** Ūdens iekļūšana elektroinstrumentā paaugstina elektriskās strāvas trieciena risku.
- Neizmantojiet vadu tam neparedzētā veidā. Nekad neizmantojiet barošanas vadu elektroinstrumenta pārnēsāšanai, vilkšanai vai atvienošanai no elektrotīkla. Turiet vadu drošā attālumā no karstuma avotiem, eļļām, asām malām un kustīgām daļām.** Bojāti vai sapinušies vadi paaugstina elektriskās strāvas trieciena risku.
- Strādājot ar elektroinstrumentiem ārpus telpām, izmantojiet lietošanai ārpus telpām piemērotu pagarinātāju.** Izmantojot vadu, kas ir piemērots lietošanai ārpus telpām, tiek samazināts elektriskās strāvas trieciena risks.
- Ja nav iespējams izvairīties no elektroinstrumenta izmantošanas mitrā vietā, izmantojiet ierīci, kas ir aprīkota ar paliekošās strāvas iekārtu (RCD).** Paliekošās strāvas iekārtas lietošana samazina elektriskās strāvas trieciena risku.

3. Personīgā drošība

- Strādājot ar elektroinstrumentu, saglabājiet modrību, uzmanīgi sekojiet līdzi tam, ko darāt, un pielietojiet veselo saprātu. Nestrādājiet ar elektroinstrumentu, ja esat noguris vai atrodaties narkotisko vielu, alkohola vai spēcīgu zāļu ietekmē.** Strādājot ar elektroinstrumentiem, pat neliela neuzmanība var izraisīt nopietnas traumas.
- Lietojiet individuālos aizsardzības līdzekļus. Vienmēr lietojiet acu aizsardzības līdzekļus.** Apstākļiem atbilstošu aizsardzības līdzekļu (putekļu maskas, neslidošu drošības apavu, ķiveres vai dzirdes aizsarglīdzekļu) lietošana ievērojami samazina traumu gūšanas risku.
- Novērsiet nejaūšu instrumenta iedarbināšanu. Pirms instrumenta pievienošanas barošanas avotam un/vai akumulatora uzstādīšanas, instrumenta pacelšanas vai pārnēsāšanas pārliecinieties, ka slēdzis ir iestatīts izslēgtā pozīcijā.** Elektroinstrumentu pārnēsāšana, turot pirkstu uz slēdža vai instrumentu pieslēgšana barošanas avotam laikā, kad slēdzis ir iestatīts ieslēgtā pozīcijā, var izraisīt nelaimes gadījumus.
- Pirms elektroinstrumenta ieslēgšanas pārliecinieties, ka ir noņemta iestatīšanas vai uzgriežņu atslēga.** Uz elektroinstrumenta rotējošās daļas nostiprināta uzgriežņu vai iestatīšanas atslēga var izraisīt nopietnas traumas.
- Nesniedzieties pārāk tālu. Vienmēr saglabājiet stabilu stāju un līdzsvaru.** Tādējādi varēsiet labāk pārvaldīt elektroinstrumentu neparedzētās situācijās.
- Valkājiet piemērotu apģērbu. Nevalkājiet vaļīgu apģērbu vai rotaslietas. Turiet savus matus, apģērbu un cimdus pietiekami attālumā no instrumenta kustīgajām daļām.** Vaļīgs apģērbs, rotaslietas vai gari mati var iekerties kustīgajās daļās.

- g. **Ja instrumenti ir aprīkoti ar putekļu novadīšanas un savākšanas iekārtu pievienošanas iespēju, pārliecinieties, ka tās ir pievienotas un tiek pareizi izmantotas.** Putekļu savācēja izmantošana var palīdzēt samazināt ar putekļiem saistīto apdraudējumu.
- h. **Neatkarīgi no tā, cik pārliecināts jūtaties darbā ar elektroinstrumentiem, lietojot instrumentu, vienmēr esiet uzmanīgs un ievērojiet drošas lietošanas principus.** Nevērīga rīcība vienā mirklī var izraisīt nopietnas traumas.

4. Elektroinstrumenta lietošana un apkope

- a. **Nepārslogojiet elektroinstrumentu. Izmantojiet veicamajam darbam piemērotu elektroinstrumentu.** Ar atbilstoši noslogotu, attiecīgajam lietojumam piemērotu elektroinstrumentu varēsiet veikt darbu kvalitatīvāk un drošāk.
- b. **Nelietojiet elektroinstrumentu, ja to nav iespējams ieslēgt un izslēgt ar šim nolūkam paredzēto slēdzi.** Jebkurš elektroinstruments, kura ieslēgšanas/izslēgšanas slēdzis ir bojāts, ir bīstams un tam ir nepieciešams remonts.
- c. **Atvienojiet kontaktdakšu no barošanas avota un/vai noņemiet akumulatoru no elektroinstrumenta pirms jebkādu pielāgojumu veikšanas, piederumu maiņas vai elektroinstrumenta novietošanas uzglabāšanai.** Šādi preventīvi drošības pasākumi samazina elektroinstrumenta nejaušas iedarbināšanas risku.
- d. **Uzglabājiet dikstāvei novietotos elektroinstrumentus bērniem nepieejamā vietā un neļaujiet ar elektroinstrumentiem strādāt nevienam, kas tos nepazīna un nav apguvis šajos norādījumos iekļauto informāciju.** Elektroinstrumenti ir bīstami, ja ar tiem rīkojas neapmācītas personas.
- e. **Uzturiet elektroinstrumentus labā darba kārtībā. Pārbaudiet, vai kustīgās daļas nav nepareizi savietotas vai nostiprinātas, vai nav novērojami daļu bojājumi un vai nav radušies citi apstākļi, kas var negatīvi ietekmēt elektroinstrumenta darbību. Ja konstatējat, ka elektroinstruments ir bojāts, pirms lietošanas nodrošiniet tā salabošanu.** Daudzu nelaimes gadījumu cēlonis ir slikti uzturēti elektroinstrumenti.
- f. **Uzturiet griezējinstrumentus asus un tīrus.** Pareizi uzturēti griezējinstrumenti ar asām griezējmalām daudz retāk ieķīlējas, turklāt tie ir arī vieglāk vadāmi.
- g. **Lietojiet elektroinstrumentu, tā piederumus, instrumentu uzgaļus u.c. daļas saskaņā ar šiem norādījumiem, ņemot vērā veicamā darba apstākļus un specifiku.** Elektroinstrumenta izmantošana tādām darbībām, kādām tas nav paredzēts, var radīt bīstamas situācijas.
- h. **Pievērsiet uzmanību tam, lai rokturi un satveršanas virsmas vienmēr ir sausas, tīras, atelļotas un attaukotas.** Slideni rokturi un satveršanas virsmas neļauj droši rīkoties ar instrumentu un apgrūtina tā pārvaldīšanu neparedzētās situācijās.

5. Akumulatoru rīka izmantošana un apkope

- a. **Uzlādei izmantojiet tikai ražotāja norādīto uzlādes ierīci.** Ja viena veida akumulatoriem tiek izmantota uzlādes ierīce, kas ir piemērota cita veida akumulatoriem, var rasties aizdegšanās risks.
- b. **Uzlādes rīkus izmantojiet tikai norādītajiem akumulatoriem.** Ja tiek izmantoti citi akumulatori, var tikt radītas traumas vai rasties aizdegšanās risks.
- c. **Ja akumulatori netiek lietoti, neglabājiet tos metāla priekšmetu, piemēram, papīra saspaužu, naudas, atslēgu, naglu, skrūvju un citu mazu metāla objektu, tuvumā, kas var radīt savienojumu no viena termināļa uz otru.** Ja akumulatoru termināļi tiek savienoti, var tikt radīti apdegumi vai rasties aizdegšanās risks.
- d. **Ārkārtas apstākļos no akumulatoriem var iztecēt šķidrums; izvairieties no saskares ar to. Ja šķidrums nejauši nokļūst uz ādas, skalojiet ar ūdeni. Ja šķidrums ieķīļst acīs, meklējiet medicīnisko palīdzību.** Akumulatoru šķidrums var radīt iekaisumu vai apdegumus.
- e. **Nelietojiet akumulatoru komplektu vai instrumentu, kas ir bojāts vai pārveidots.** Bojātu vai pārveidotu akumulatoru darbība nav paredzama un var izraisīt ugunsgrēku, sprādzieni vai traumu.
- f. **Nepakļaujiet akumulatoru komplektu vai instrumentu liesmas vai pārmērīgi augstas temperatūras iedarbībai.** Liesmas vai pārmērīgi augstas temperatūras (virs 130 °C) iedarbība var izraisīt sprādzieni.
- g. **Ievērojiet visus norādījumus par uzlādi. Ja temperatūra neatbilst instrukcijā norādītajam temperatūras diapazonam, nelādējiet akumulatoru komplektu.** Nepareiza uzlāde vai uzlāde ārpus norādītā temperatūras diapazona var izraisīt akumulatora bojājumus un paaugstina ugunsgrēka risku.

6. Apkope

- a. **Vienmēr pārliecinieties, ka elektroinstrumenta apkopi veic kvalificēts speciālists, izmantojot tikai identiskas rezerves daļas.** Tādējādi tiks nodrošināta elektroinstrumenta drošības uzturēšana.
- b. **Neveiciet bojātu akumulatoru komplektu tehnisko apkopi patstāvīgi.** Akumulatoru komplektu tehnisko apkopi drīkst veikt tikai ražotājs vai pilnvaroti pakalpojumu sniedzēji



Drošības noteikumi attiecībā uz akumulatoru un uzlādes ierīci

- Svarīgi drošības un lietošanas norādījumi attiecībā uz akumulatoru un uzlādes ierīci. Pirms uzlādes ierīces lietošanas izlasiet visus norādījumus un brīdinājumus par uzlādes ierīci, akumulatoru un instrumentu.
- Ja akumulatora korpuss ir ierīcis vai bojāts, neievietojiet to uzlādes ierīcē. Pastāv nāvējoša elektriskās strāvas trieciena risks.
- Nepieļaujiet šķidruma iekļūšanu uzlādes ierīcē. Pastāv elektriskās strāvas trieciena iespējamība.
- Šo uzlādes ierīci ir paredzēts izmantot tikai akumulatoru uzlādei.
- Nenovietojiet nekādus priekšmetus uz uzlādes ierīces, kā arī nenovietojiet uzlādes ierīci pie siltuma avota vai uz mīksts virsmas, kas var izraisīt pārāk augstu iekšējo temperatūru.
- Pārļiecinieties, ka vads atrodas tā, lai uz tā nevarētu uzkāpt, aiz tā nevarētu aizķerties vai tas netiktu pakļauts cita veida bojājumiem vai iedarbībai.
- Nelietojiet uzlādes ierīci, ja tā ir bijusi pakļauta asam sitienam, ir nokritusi vai jebkādā citā veidā bojāta.
- Neuzglabājiet un neizmantojiet instrumentu un akumulatoru vietās, kur temperatūra var sasniegt vai pārsniegt 50 °C (122 °F).
- Uzlādes ierīce ir paredzēta darbam, izmantojot standarta mājāsaimniecības elektroapgādi (100–240 V (maiņstrāva)). Nemēģiniet to lietot, izmantojot citu spriegumu.
- Bērni ir jāuzrauga, lai nodrošinātu, ka viņi nespēlējas ar ierīci.



Papildu drošības brīdinājumi

- Vienmēr pārļiecinieties, ka slipējamā detaļa ir stingri piestiprināta.
- Transportējot instrumentu, vienmēr izņemiet akumulatoru.
- Nedarbiniet elektroinstrumentu tukšgaitā, ja nav veikti nepieciešamie pasākumi tuvumā esošu personu vai objektu aizsardzībai gadījumā, ja atdalās slipmateriāls vai citas kustīgas daļas.
- Pirms šī darbarīka lietošanas izlasiet visus norādījumus. Visiem lietotājiem pilnīgi jāapgūst šī darbarīka pareiza un droša lietošana.
- visas apkopes darbības ir jāveic atbilstoši apmācītiem darbiniekiem. Lai veiktu apkopi, sazinieties ar pilnvarotu Mirka apkopes centru.
- Ja konstatējat darbarīka darbības traucējumus, nekavējoties pārtrauciet tā lietošanu un nododiet darbarīku apkopes un remonta veikšanai.
- Pirms abrazīvā materiāla maiņas vienmēr atvienojiet instrumentu no strāvas padeves avota.
- Nekad nepārvietojiet, neglabājiet un neatstājiet instrumentu bez uzraudzības, kad tas pievienots strāvas padeves avotam.
- Lietošanas laikā netuviniet plauksts rotējošajai pamatnei.
- Lietojot šo instrumentu, vienmēr lietojiet nepieciešamos individuālos aizsardzības līdzekļus saskaņā ar ražotāja norādījumiem un vietējiem/valsts standartiem.
- Izlasiet Materiālu drošības datu lapu (MDDL) par apstrādājamo virsmu.
- Ja jūtat fizisku plauksts/plauksts locītavas diskomfortu, pārtrauciet darbu un vērsieties pēc medicīniskas palīdzības. Vienveidīgs darbs, kustības un pārmērīga pakļaušana vibrācijai var radīt plauksts, plauksts locītavas un rokas traumu.

Papildu informācija par akumulatoru un uzlādes ierīci

- Nekādā gadījumā nemēģiniet atvērt akumulatoru jebkāda iemesla dēļ. Ja akumulatora korpuss ir salūzis vai ierīcis, nekavējoties pārtrauciet lietošanu un neveiciet uzlādi.



Papildu brīdinājumi

Konkrētu veidu putekļi, ko rada slipēšana ar slipšašinu, zāģēšana, malšana, urbšana un citi celtniecības darbi, satur ķīmiskas vielas, par kurām zināms, ka tās var izraisīt vēzi, iedzīmtus defektus vai citu kaitējumu reproduktīvajai sistēmai. Lūk, daži šādu vielu piemēri:

- svins no krāsām uz svina bāzes,
- kvarca kristāli no ķieģeļiem, cementa un citiem mūrēšanas izstrādājumiem;
- arsēns un hroms no ķīmiski apstrādātiem kokmateriāliem.

Šo vielu iedarbības radītais apdraudējums ir atkarīgs no tā, cik bieži veicat šāda veida darbu. Lai mazinātu šādu vielu ietekmi, strādājiet labi vēdināmā vietā un izmantojiet atbilstošu drošības aprīkojumu, piemēram, putekļu maskas, kas ir īpaši paredzētas mikroskopisku daļiņu filtrēšanai.

Tehniskie dati

Mirka*	FBS-B 10	FBS-B 13
Spriegums	12 VDC	12 VDC
Ātrums	2200 – 18000 apgr./min	2200 – 18000 apgr./min
Svars (tikai darbarīka)	0,70 kg	0,74 kg
Lentes izmērs	10 x 330 mm	13 x 457 mm
Lentes ātrums	2,6 – 20,5 m/s	2,5 – 19,6 m/s

Akumulatora uzlādes ierīce	Mirka BCA 108
Ievade	100–240 VAC, 50–60Hz
Uzlādes laiks	< 50 min (2,5 Ah) < 100 min (5,0 Ah)
Glabāšanas temperatūras diapazons	-20 °C – 80 °C
Uzlādes temperatūra	4 °C – 40 °C
Izmēri	191 x 102 x 86 mm
Svars	0,66 kg
Aizsardzības klase	II / □

Akumulators	Mirka BPA 10825	Mirka BPA 10850	Mirka BPA 11125	Mirka BPA 11150
Tips	Atkārtoti uzlādējams Li-ion	Atkārtoti uzlādējams Li-ion	Atkārtoti uzlādējams Li-ion	Atkārtoti uzlādējams Li-ion
Akumulatora spriegums	10,8 VDC	10,8 VDC	11,1 VDC	11,1 VDC
Kapacitāte	2,5 Ah / 27,0 Wh	5,0 Ah / 54,0 Wh	2,5 Ah / 27,75 Wh	5,0 Ah / 55,5 Wh
Svars	0,18 kg	0,38 kg	0,18 kg	0,38 kg
Viedais akumulators	Jā	Jā	Jā	Jā

Informācija par troksni un vibrāciju

Noteiktās vērtības var izmantot divu darbarīku parametru salīdzināšanai un sākotnējā iedarbības novērtējumā.

Cordless	FBS-B 10	FBS-B 13
Skaņas spiediena līmenis (L_{pA})	72,0 dB(A)	72,0 dB(A)
Skaņas jaudas līmenis (L_{WA})	80,0 dB(A)	80,0 dB(A)
Trokšņa mērījumu nenoteiktība, K_{WA}	3,0 dB(A)	3,0 dB(A)
Vibrāciju emisijas vērtība a_h*	3,125 m/s ²	3,125 m/s ²
Vibroemisijas nenoteiktība K_{pA}*	1,5 m/s ²	1,5 m/s ²

Tehniskie dati var tikt mainīti bez iepriekšēja brīdinājuma. Modeļu pieejamība var atšķirties atkarībā no tirgus.

* Tabulā norādītās vērtības ir iegūtas, laboratorijā, veicot pārbaudes saskaņā ar norādītajiem kodeksiem un standartiem, tāpēc dati nav pietiekami riska novērtēšanai. Konkrētā darbavietā veikto mērījumu vērtības var būt lielākas par norādītajām vērtībām. Faktiskās iedarbības vērtības un riska vai kaitējuma līmenis, kam tiek pakļauts lietotājs, katrā situācijā ir atšķirīgs un atkarīgs no apkārtējās vides, darbarīka izmantošanas veida, apstrādājamā materiāla, darbavietas iekārtojuma, lietotāja fiziskā stāvokļa un saskares ilguma. Uzņēmums Mirka Ltd neuzņemas atbildību par sekām, ko var izraisīt jebkurš atsevišķs riska novērtējums, kas veikts, pamatojoties uz norādītajām vērtībām, nevis faktiskajām iedarbības vērtībām.

Papildinformāciju par darba drošību un veselības aizsardzību var iegūt šajās vietnēs:

<https://osha.europa.eu/en> (Europe) or <http://www.osha.gov> (USA)

Norādījumi par darbarīka pareizu lietošanu

Šī slīpmašīna paredzēta visa veida materiālu, tostarp krāsu, metāla, koka, kompozītmateriālu, plastmasas u. c., slīpēšanai, izmantojot attiecīgajam lietojumam īpaši izstrādātus abrazīvus materiālus. Pirms izmantot slīpmašīnu citam nolūkam, vispirms konsultējieties ar ražotāju vai ražotāja pilnvaroto izplatītāju. Jebkādas apkopes vai remonta darbus, kas paredz motora korpusa atvēršanu, drīkst veikt tikai pilnvarota apkopes centra darbinieki.

Akumulators un uzlādes ierīce

- Piegādājot akumulators nav pilnībā uzlādēts. Vispirms izlasiet drošības norādījumus un pēc tam uzlādējiet akumulatoru atbilstoši norādījumiem.
- Lai nodrošinātu optimālu uzlādes kapacitāti, akumulators ir jāuzlādē apkārtējā vides temperatūrā no 18 °C (64 °F) līdz 24 °C (75 °F). Lai novērstu bojājumus, neuzlādējiet akumulatoru vietās, kur gaisa temperatūra ir zemāka par 4 °C (39 °F) vai pārsniedz 40 °C (104 °F).
- Lai nodrošinātu pēc iespējas garāku akumulatora darbību, mēs iesakām:
 - Uzglabāt un uzlādēt akumulatoru vēsā vietā. Temperatūra, kas ir augstāka vai zemāka par ierasto istabas temperatūru, var saīsināt akumulatora darbību,
 - Nekad neglabāt akumulatoru izlādētā stāvoklī. Uzlādējiet to nekavējoties pēc tam, kad tas ir izlādējies.
- Visi akumulatori pakāpeniski zaudē uzlādes līmeni. Jo augstāka temperatūra, jo ātrāk tie zaudē savu uzlādes līmeni.

Ja glabājat instrumentu, ilgu laiku to neizmantojot, uzlādējiet akumulatoru reizi mēnesī. Šāda prakse ļaus pagarināt akumulatora darbību.

Uzlādes procedūra

- Pievienojiet strāvas vadu uzlādes ierīcei un pēc tam ievietojiet to rozetē pirms akumulatora ievietošanas. Visas trīs uzlādes gaismas iedegsies uz divām sekundēm un pēc tam izslēgsies.
- Ievietojiet akumulatoru uzlādes ierīcē. Gaismas sāks mirgot 30 sekunžu laikā.
- Uzlādes procesa laikā uzlādes gaismas norāda statusu, kā aprakstīts tālāk:
 - Trīs uzlādes gaismas secīgi mirgos uzlādes procesa laikā.
 - Pilnībā uzlādēts, visas trīs gaismas deg nepārtraukti.
- Uzlādes process ilgst aptuveni 50 minūtes modeļa BPA 10825/11125 akumulatoram un 100 minūtes modeļa BPA 10850/11150 akumulatoram.

PIEZĪME! Ar šo uzlādes ierīci var uzlādēt tikai Mirka 12V akumulatorus.

PIEZĪME! Uzlādes laiks var būt ilgāks atkarībā no apkārtējās vides temperatūras un akumulatora stāvokļa.

BCA 108 uzlādes ierīces LED indikatori

LED						
3						
2						
1						
Status	 Pre-charge (Trickle charge)	 Charging...	 Charging...	 Charging finished	 Over temperature	 Battery failure

Remain continuously on

Flashing

Uzlādes ierīces diagnostika

Uzlādes ierīce norāda, ja:

- Akumulators ir pārkaršis. Mirgos visas trīs uzlādes gaismas. Izņemiet akumulatoru, ļaujiet tam atdzist 15–30 minūtes un ievietojiet to atkārtoti.
- Akumulatoram vai uzlādes ierīcei rodas darbības traucējumi. Mirgos divas uzlādes gaismas. Izņemiet akumulatoru un ļaujiet tam atdzist. Atkārtoti ievietojiet bateriju uzlādes ierīcē. Ja joprojām mirgo divas uzlādes gaismas, akumulatoram vai lādētājam var būt nepieciešama apkope.

Norādījumi par darba sākšanu

1. Izpakojojot darbarīku, pārlicinieties, ka tas ir neskarts, pilnīgs un transportējot nav bojāts. Nekad neizmantojiet bojātu darbarīku.
2. Pārlicinieties, vai spriegošanas svira ir pareizi piestiprināta elektroinstrumentam un vai plastmasas karstumaizsardzības pārsegs, gumijas aizsargs un citas daļas ir pareizi piestiprinātas spriegošanas svirai.

FBS-B 10 spriegošanas sviras bloks uz elektroinstrumenta:

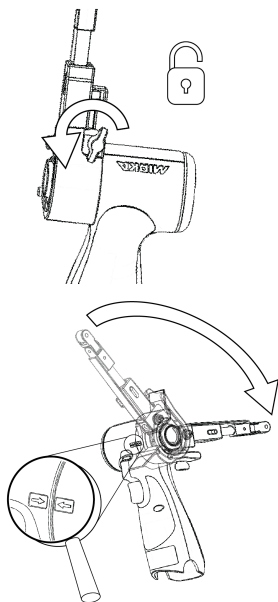

Pārlicinieties, vai iestiprināšanas caurums ir koncentriski un perpendikulāri centrēts attiecībā pret elektroinstrumenta metāla uzdevu un spārnuzgriezni ir atvērts.

Abām bultiņām uz elektroinstrumenta korpusa un spriegojuma sviras karstumaizsardzības pārsega jābūt vērstām viena pret otru.

Viegli spiediet sviru līdz galam plastmasas korpusa virzienā un nodrošiniet, lai plastmasas sasvēršanas leņķa ierobežotājs ieietu spriegošanas svirā, pēc tam novietojiet sviru vēlamajā leņķī un pievelciet spārnuzgriezni.

Sviru var fiksēt jebkurā vēlamajā leņķī regulēšanas diapazona ietvaros (no -90 ° līdz 90 °).

FBS-B 13 spriegošanas sviras bloks uz elektroinstrumenta:

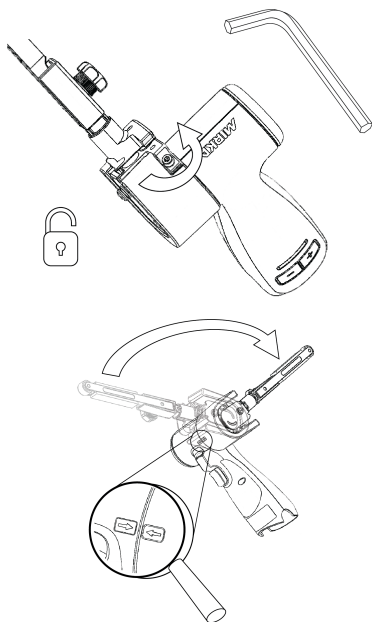

Pārļiecinieties, vai iestiprināšanas caurums ir koncentriski un perpendikulāri centrēts attiecībā pret elektroinstrumenta metāla uznavu un 3 mm sešstūra uzgrieznis ir atvērts.

Pārbaudiet, vai mazā spriegošanas daļa ir pareizi centrēta, lai montāžas laikā nesabojātu elektroinstrumenta spriegošanas virsmu.

Viegli spiediet sviru līdz galam plastmasas korpusa virzienā un nodrošiniet, lai plastmasas savēršanas leņķa ierobežotājs ieietau spriegošanas svirā, pēc tam novietojiet sviru vēlamajā leņķī un pievelciet sešstūra uzgriezni.

Sviru var fiksēt jebkurā vēlamajā leņķī regulēšanas diapazona ietvaros (no -90 ° līdz 90 °).

- ievietojiet pilnībā uzlādētu akumulatoru slīpmašīnā, līdz tas nofiksējas ar klikšķi.

Lietošanas norādījumi

- Instrumentu ir paredzēts lietot kā rokas instrumentu. Instrumentu var izmantot jebkurā stāvoklī.
- Izvēlieties piemērotu abrazīvo lenti un nostipriniet to instrumentā. Pārļiecinieties, vai abrazīvā viela ir centrēta uz priekšējā vadošā skriemeļa un noregulējiet novietojumu uz FBS-B 10, izmantojot mazo sešstūra uzgriezni, bet uz FBS-B 13, izmantojot plastmasas grozāmpogu spriegošanas sviras sānā.

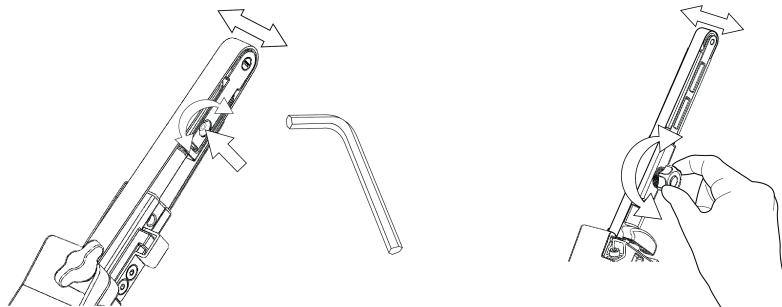

- Taģad slīpmašīnu var aktivizēt/ieslēgt un palaist, nospiežot palaišanas slēdzi.
- Slīpmašīna darbojas un paliek aktīvā režīmā, kamēr ir nospiests palaišanas slēdzis. Atbrīvojot palaišanas slēdzi, slīpmašīna tiek apturēta, taču īsu laiku paliek aktīvā režīmā, pirms tā automātiski tiek deaktivizēta/izslēdzas.
- Kad slīpmašīna ir aktīvā režīmā, labās puses LED indikators deg zaļā krāsā.
- Aktīvā režīmā kreisās puses LED indikators norāda akumulatora statusu:

Zaļā krāsā: Akumulatora uzlādes līmenis ir pietiekams.

Mirgo zaļā/sarkanā krāsā: Akumulatora uzlādes līmenis ir zems.

Sarkanā krāsā: Pārāk zems akumulatora spriegums. Slīpmašīnu nevar izmantot.

- Darbarīkam ir divi ātruma regulēšanas režīmi. Noklusējuma režīmā ātrumu var regulēt lineāri, mainot palaišanas slēdža pozīciju. Otrajā režīmā ātrums paliek nemainīgs darbarīka darbināšanas laikā (t.i. tiek uzturēts maksimālais apgriezienu skaits). Vienlaikus nospiežot pogu "rpm+" un "rpm-", kamēr darbarīks atrodas aktivajā režīmā, darbarīks tiek pārslēgts no viena regulēšanas režīma uz otru.
- Aktivajā režīmā maksimālo apgriezienu skaita iestatījumu var regulēt, nospiežot pogu "rpm+" vai "rpm-" uz darbarīka roktura. Apgriezienu skaitu var pielāgot ar šādiem intervāliem: 2200, 4000, 6000, 9000, 12 000, 15 000 un 17 000 apgr./min.
- Apgriezienu skaitu var bloķēt, lai novērstu nejaušu apgriezienu skaita maiņu. Lai bloķētu apgriezienu skaitu:
 1. Pagaidiet, līdz slīpmašīna vairs nav aktivā režīmā.
 2. Vienlaikus nospiediet un turiet nospiestu gan pogu "rpm+", gan "rpm-" un pēc tam nospiediet palaišanas slēdzi.
 3. Atkārtojiet šo procesu, lai atbloķētu apgriezienu skaitu.

Ja poga "rpm+" vai "rpm-" tiek nospiesta, kad apgriezienu skaits ir bloķēts, divreiz nomirgos labās puses LED indikators un apgriezienu skaits nemainīsies.

- Kad slīpējat, pirms iedarbināšanas vienmēr novietojiet darbarīku tuvu apstrādājamajai virsmai. Pirms instrumenta apturēšanas vienmēr paceliet to no darba virsmas. Tādējādi jūs neieslīpēsiet virsmā liekus robus (pēc apturēšanas abrazīva pamatne vēl brīdi griežas).
- Kad slīpēšana ir pabeigta, izņemiet akumulatoru no slīpmašīnas, vienlaicīgi nospiežot pogas abās pusēs un izņemot to no instrumenta. Uzlādējiet akumulatoru.

Darba gaismas lukturis



Uzmanību! Neskatieties tieši darba gaismas lukturi!

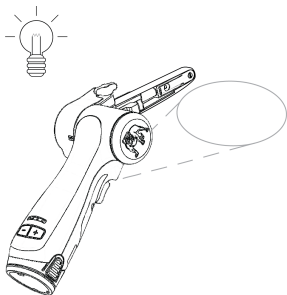

Šis darbarīks ir aprīkots ar darba gaismas lukturi, kas nostiprināts 30° leņķī uz priekšu.

Lai aktivizētu darba gaismas lukturi, nospiediet palaišanas slēdzi.

Lukturis automātiski izslēgsies, kad pēc palaišanas slēdža atlaišanas paies 60 sekundes.

Bluetooth

Šis rīks ir aprīkots ar Bluetooth® zema enerģijas patēriņa tehnoloģiju, un rīku var savienot ar MyMirka lietotni, kurā var piekļūt rīka papildfunkcijām. Papildinformāciju par lietotnes funkcionalitāti un pieejamību noteiktā valstī skatiet vietnē www.mirka.com/mymirka

Aktivējiet funkciju Bluetooth rīkā Mirka® FBS-B 10 un 13, kā norādīts tālāk.

1. Pievienojiet akumulatoru rīkam.
2. Nospiediet un turiet nospiestu pogu "rpm+", kamēr ieslēdzat rīku, izmantojot aktivizēšanas slēdzi.
3. Vidējais gaismas diodžu indikators mirgo zaļā krāsā, lai norādītu, ka Bluetooth funkcija ir aktivizēta un gatava savienojumiem.
4. Vidējais gaismas diodžu indikators deg zaļā krāsā, kad rīks ir savienots ar citu Bluetooth ierīci.
5. Funkcija Bluetooth tiek deaktivizēta, kad rīks ir deaktivizēts/izslēgts.

PIEZĪME! Ja lietotne nav instalēta vai noteiktā valstī nav pieejama, funkcija Bluetooth netiks aktivizēta.

Vārdiskā preču zīme un logotips Bluetooth® ir reģistrētas preču zīmes, kas pieder uzņēmumam Bluetooth SIG, Inc., un uzņēmums Mirka Ltd lieto šīs preču zīmes saskaņā ar licenci. Citas preču zīmes un komercnosaukumi pieder to attiecīgajiem īpašniekiem.

Norādījumi par apkopi



Pirms apkopes vienmēr izņemiet akumulatoru!
Izmantojiet tikai oriģinālās Mirka rezerves daļas!

Lentes FBS-B 10 nomaiņa

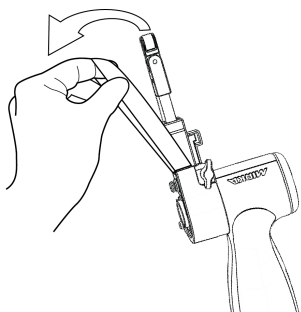
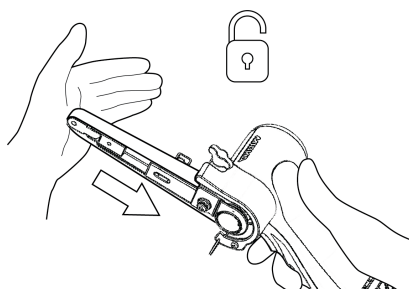
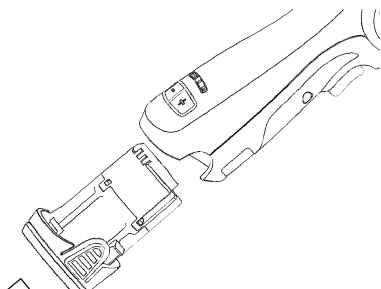

Izņemiet akumulatoru.

Bīdiet spriegošanas plecu tērauda aizsargpārsega virzienā, lai atslēgtu bloķēšanas funkciju.

Nomainiet lenti, pārlicinieties, ka tā ir centrēta.

Spiediet uz spriegošanas sviras esošo bloķēšanas funkciju tērauda aizsargpārsega virzienā, lai nospriegotu lenti.

Lentes FBS-B 13 nomaiņa

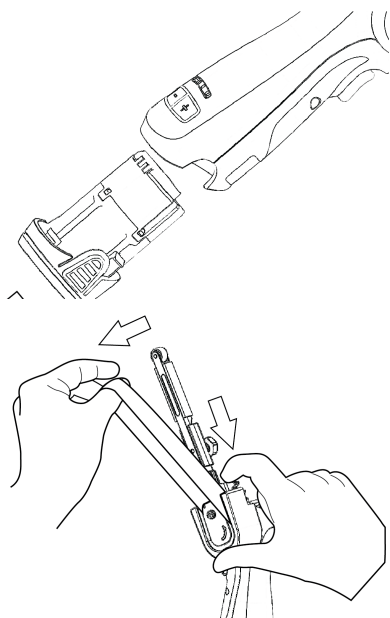

Izņemiet akumulatoru.

Pastumiet plāksni, lai samazinātu lentes spriegojumu.

Turiet plāksni nospiestu, lai nomainītu lenti, pārliecinieties, ka lente ir centrēta.

Atlaidiet nospiesto plāksni, lai nospriegotu lenti.

Tīrīšana

Lai notīrītu putekļus, izmantojiet mīkstu birsti. Lai tīrīšanas laikā pasargātu acis, lietojiet aizsargbrilles.

Ja ir jātīra instrumenta korpuss, tīriet to ar mīkstu, mitru drāniņu. Var lietot maigu mazgāšanas līdzekli.



BRĪDINĀJUMS! Noteikti nedrīkst izmantot alkoholu, benzīnu vai citu tīrīšanas līdzekli. Plastmasas daļu tīrīšanai noteikti nedrīkst izmantot kodīgas vielas.

Uzlādes ierīces tīrīšanas norādījumi

Netīrumus un taukus no uzlādes ierīces ārpusē var notīrīt ar drānu vai mīkstu nemetāla birsti. Neizmantojiet ūdeni vai citus tīrīšanas šķīdumus.



Norādījumi par papildu remontu

Apkopes darbus drīkst veikt tikai apmācīti darbinieki. Lai netiktu atcelta darbarīkam sniegtā garantija, kā arī lai nodrošinātu tā optimālu un drošu darbību, apkope jāveic Mirka pilnvarotā apkopes centrā. Lai atrastu vietējo Mirka pilnvaroto apkopes centru, sazinieties ar Mirka klientu apkalpošanas dienestu vai Mirka izplatītāju, vai arī apmeklējiet vietni www.mirka.com.

Problēmu novēršanas pamācība

Problēma	Iespējamais cēlonis	Risinājums
Nospiežot palaišanas slēdzi, slīpmašīnas labās puses LED indikators neiedegas.	Akumulators nav pareizi pievienots slīpmašīnai. Akumulators pilnībā iztukšots.	Ievietojiet akumulatoru pareizi. Uzlādējiet akumulatoru.
Slīpmašīnas gaismas diodes indikators (labajā pusē) deg sarkanā krāsā, un slīpēšanas laikā slīpmašīna darbojas ar minimālo ātruma iestatījumu.	Slīpmašīna ir pārāk sakarsusi. Pārāk liela ilgstoša slodze.	Uz laiku samaziniet slīpmašīnas slodzi. Pēc brīža slīpmašīnas apgriezienu skaits palielināsies.
Gaismas diožu indikators (labajā pusē) deg sarkanā krāsā, un slīpmašīna darbojas ar nedaudz mazāku apgriezienu skaitu.	Pārāk liela īslaicīga slodze.	Samaziniet slīpmašīnas slodzi, un gaismas diožu indikators (labajā pusē) automātiski iedegsies zaļā krāsā.
Kreisās puses LED indikators deg sarkanā krāsā, un slīpmašīna nedarbojas.	Akumulatora spriegums ir pārāk zems.	Uzlādējiet akumulatoru.
Instrumenta kreisās puses LED indikators mirgo sarkanā krāsā, lai gan akumulators ir pilnībā uzlādēts.	Akumulatora kļūme. Lūdzu, izmantojiet lietotni, lai veiktu diagnostiku.	Nomainiet akumulatoru.
Darbarīka kreisās puses gaismas diodes indikators deg zaļā krāsā, norādot, ka akumulatora uzlādes līmenis ir normāls un akumulators ir pareizi piestiprināts, taču darbarīku nevar iedarbināt.	Darbarīka kļūme.	Sazinieties ar Mirka apkopes centru.

Informācija par darbarīka utilizāciju

BĪSTAMI!



Padariet nolietotos elektroinstrumentus neizmantojamus, noņemot strāvas kabeli.

Ievērojiet piemērojamus valsts noteikumus par lietošanā neesošu mašīnu, iepakojuma un piederumu utilizāciju un pārstrādi.

Tikai ES: neutilizējiet elektroinstrumentus kopā ar saimnieciskiem atkritumiem. Ņemot vērā Eiropas direktīvas par elektrisko un elektronisko iekārtu atkritumiem un ievērojot atbilstošus valsts tiesību aktus, nolietotie elektroinstrumenti jāsavāc atsevišķi un jānogādā videi draudzīgā pārstrādes uzņēmumā.



Plašāku informāciju par REACH, RoHS un mūsu korporatīvo sociālo atbildību skatiet vietnē www.mirka.com

Изјава за усогласеност

Mirka Ltd, 66850 Jeppo, Финска

под сопствена одговорност изјавуваме дека производите Mirka® (наведени подолу и видете ја табелата „Технички податоци“ за одделните модели) на која се однесува оваа изјава се усогласени со следните стандарди или други нормативни документи: EN 62841-1:2015+AC:2015+A11:2022, EN 62841-2-4:2014+AC:2015, EN 55014-1:2021, EN 55014-2:2021, EN 300 328 V2.2.2, EN 301 489-1 V2.2.3, EN 301 489-17 V3.2.4 & EN IEC 63000:2018 во согласност со регулативите 2006/42/EC, 2014/53/EU, 2011/65/EU, 2015/863/EU и 2012/19/EU. Полначот за батерија е во согласност со следните стандарди и директиви: EN 60335-1:2012/A15:2021, EN 60335-2-29:2021/A1:2021, EN 62233:2008, EN 55014-1:2017, EN 55014-2:2015, EN 61000-3-2:2014, EN 61000-3-3:2013 & EN IEC 63000:2018 во согласност со прописите 2014/35/EU, 2014/30/EU, 2011/65/EU, 2015/863/EU и 2012/19/EU.

Производи: Mirka® FBS-B 10 и 13

<p>Jeppo 01.02.2024 Место и датум на издавање</p>	 Компанија	 Stefan Sjöberg, главен извршен директор	<p>Производител / Застапник Mirka Ltd 66850 Jeppo, Финска Тел. +358 20 760 2111 Факс +358 20 760 2290 www.mirka.com</p>	
---	--	--	--	--

Превод на оригиналните упатства. Го задржуваме правото на измени на ова упатство без претходно известување.

Важно

Внимателно прочитајте ги овие безбедносни упатства и упатствата за ракување пред поставувањето, ракувањето или одржувањето на овој алат. Чувајте ги овие упатства на безбедно и лесно достапно место. Прочитајте и следете ги државните и локалните регулативи.

Напомена: Производите Mirka се во постојан развој. Посетете ја mirka.com за најновата верзија на овие упатства.

Потребна опрема за лична безбедност



Прочитајте го упатството за операторот



Носете заштитни очила



Носете заштита за уши







Носете заштитни ракавици



Носете заштитна маска за лице

Симболи

	Усогласен со соодветните стандарди на ЕУ
	Усогласен со соодветните прописи на ОК
	Усогласено со RoHS условите во Кина
	Усогласен со сертификатот RCM за Австралија и Нов Зеланд
	Усогласено со евроазиските барања за усогласеност



Предупредување: Потенцијално опасна ситуација која може да доведе до смртен исход или сериозни повреди и/или оштетување на имотот.

Внимание: Потенцијално опасна ситуација која може да доведе до помала или средно сериозна повреда и/или оштетување на имотот.



Општи безбедносни предупредувања за електрични алати



ПРЕДУПРЕДУВАЊЕ Прочитајте ги сите безбедносни предупредувања и сите упатства. Ако не се придржувате до предупредувањата и упатствата, може да дојде до електричен удар, пожар и/или сериозни повреди.

Зачувајте ги сите предупредувања и упатства за подоцнежна употреба. Терминот „електричен алат“ во предупредувањата се однесува на алат кој работи на електрично напојување (со кабел) или електричен алат кој се напојува на акумулатор (без кабел).

1. Безбедност на работното место

- a. **Одржувајте го работниот простор чист и добро осветлен.** Незгодите се почести во пренатрупани или темни области.
- b. **Не користете ги електричните алати во експлозивни атмосфери како што се цевки, радијатори, печки и ладилници.** Електричните алати создаваат искри кои можат да ја запалат прашина или испарувањата.
- c. **Држете ги децата и присутните лица на растојание кога користите електрични алати.** Одвлекувањето на вниманието може да доведе до губење на контролата над алатот.

2. Електрична безбедност

- a. **Приклучоците на електричниот алат мора да се совпаѓаат со приклучниците за напојување. Никогаш не вршете изменување на приклучокот на каков било начин. Не користете адаптери за приклучоците на електричните алати со заземјување.** Менувањето на приклучоците и приклучниците за напојување го зголемува ризикот од електричен удар.
- b. **Избегнувајте контакт на телото со заземјени површини како што се цевки, радијатори, печки и ладилници.** Ако вашето тело е заземјено, се зголемува ризикот од електричен удар.
- c. **Не изложувајте ги електричните алати на дожд или влажно опкружување.** Навлегувањето вода во електричните алати го зголемува ризикот од електричен удар.
- d. **Не го употребувајте кабелот за непредвидени намени. Никогаш не користете го кабелот за да го носите, влечете или исклучите електричниот алат. Држете го кабелот подалеку од топлина, масло, остри рабови и подвижни делови.** Оштетените или заплетканите кабли го зголемуваат ризикот од електричен удар.
- e. **Кога користите електричен уред на отворено, користете продолжен кабел погоден за употреба на отворено.** Користењето кабел погоден за употреба на отворено го намалува ризикот од електричен удар.
- f. **Ако користењето на електричниот уред во влажни услови е неизбежно, користете напојување преку заштитен уред за диференцијална струја (RCD).** Користењето на RCD-уред го намалува ризикот од електричен удар.

3. Лична безбедност

- a. **Бидете претпазливи, внимателни и користете го здравиот разум кога ракувате со електричен алат. Не користете го електричниот алат ако сте уморни или под дејство на дроги, алкохол или лекови.** Моменталното невнимание при ракувањето со електричните алати може да предизвика сериозна повреда.
- b. **Користете опрема за лична заштита. Секогаш носете заштита за очите.** Користење заштитна опрема, како што се маски за прашина, безбедносни чевли кои не се лизгаат, шлемови и заштита за уши во соодветни услови ќе го намали ризикот од повреди.
- c. **Спречете случајно вклучување. Погрижете се прекинувачот да биде во исклучена положба пред да го поврзете алатот со напојувањето и/или акумулаторот, пред да го кревате или да го носите алатот.** Ако ги носите електричните алати со прстот на прекинувачот или ако ги приклучите во напојувањето кога прекинувачот е во вклучена позиција, значително го зголемуваат ризикот од незгода.
- d. **Отстранете ги клучевите за прилагодување пред да го вклучите електричниот алат.** Клуч кој е прицврстен на ротирачки дел на електричниот алат може да предизвика повреда.

- e. **Не се истегнувајте премногу. Секогаш стојте цврсто и одржувајте стабилна рамнотежа.** Ова овозможува подобра контрола над електричниот алат во неочекувани ситуации.
- f. **Носете соодветна облека. Не носете широка облека или накит. Држете ја косата, облеката и ракувиците подалеку од подвижните делови.** Подвижните делови може да ја зафатат широката облека, накитот или долгата коса.
- g. **Ако на располагање ви се уреди за вшмукување и собирање прашина, проверете дали тие се поврзани и правилно се употребуваат.** Користењето уреди за собирање прашина може да го намали ризикот од опасност поради вдишување на прашина.
- h. **Не дозволувајте вашето познавање на алатите и нивното често користење да направат да станете невнимателни и да ги игнорирате правилата за безбедност при ракувањето на алатите.** Невнимателните постапки може да предизвикаат тешки повреди во делови од секундата.

4. **Употреба и одржување на електричните алати**

- a. **Не го преоптоварувајте електричниот алат. Користете го електричниот алат што е соодветен за намената.** Со соодветниот електричен алат, работата ќе ја завршите подобро и побезбедно, со предвидената брзина.
- b. **Не го вклучувајте електричниот алат ако прекинувачот за вклучување и исклучување не функционира.** Електричните алати што не може да се контролираат преку прекинувачот претставуваат опасност и мора да се поправаат.
- c. **Исклучете го приклучокот од напојувањето и/или акумулаторот од електричниот алат пред да вршите какви било прилагодувања, замена на дополнителната опрема или складирање на електричните алати.** Ваквите превентивни мерки го намалуваат ризикот од случајно вклучување на електричниот алат.
- d. **Складирајте ги неупотребените електрични алати надвор од дофат на деца или лица кои не се обучени за користење на електричните алати или не се запознаени со овие инструкции за ракување со електричните алати.** Електричните алати претставуваат опасност кога со нив ракуваат необучени корисници.
- e. **Одржувајте ги електричните алати. Проверете дали подвижните делови се погрешно поставени или свиткани, дали се скршени или во каква било состојба која влијае на функционирањето на електричниот алат. Ако електричниот алат е оштетен, тој мора да се поправи пред да се користи.** Лошо одржуваните електрични алати се причина за многу незгоди.
- f. **Одржувајте ги алатите за сечење остри и чисти.** Правилно одржуваните алати за сечење со остри рабови имаат помала веројатност да се свиткаат и полесно се контролираат.
- g. **Користете го електричниот алат, дополнителната опрема, деловите за алати, итн. во согласност со овие инструкции, земајќи ги предвид работните услови и задачата што треба да се изработи.** Користењето на електричниот алат за намени кои се различни од предвидените може да доведе до опасна ситуација.
- h. **Одржувајте ги рачките и површините за држење суви и чисти и погрижете се на нив да нема масло.** Лизгавите рачки и површини за држење го отежнуваат безбедното ракување и контролата над алатот во неочекувани ситуации.

5. **Употреба и одржување на алати со акумулатор**

- a. **Полнете само со полначот што го навел производителот.** Полначот што е соодветен за еден вид акумулатор може да доведе до пожар ако се користи со друг акумулатор.
- b. **Користете електрични алати само со акумулатори специфично дизајнирани за нив.** Користењето други видови акумулатори може да доведе до повреда или пожар.
- c. **Кога не го користите акумулаторот, чувајте го подалеку од други метални објекти како спојувалки за хартија, парички, клучеви, шајки, завртки или други мали метални објекти кои може да предизвикаат спој на едниот терминал со другиот.** Спојувањето на терминалите на акумулаторот може да предизвика изгореници или пожар.
- d. **Во тешки услови на работа, од акумулаторот може да излезе течност; избегнувајте контакт со неа. Ако случајно дојде до контакт, измијте со вода. Ако течноста навлезе во очите, побарајте и медицинска помош.** Течноста која излегува од акумулаторот може да предизвика иритација или изгореници.
- e. **Не користете акумулатор или алат кој е оштетен или изменет.** Оштетените или изменети акумулатори може да функционираат непредвидливо, што може да резултира со пожар, експлозија или ризик од повреда.
- f. **Не изложувајте го акумулаторот или алатот на оган или многу висока температура.** Изложувањето на оган или температура над 130 °C може да предизвика експлозија.
- g. **Следете ги сите инструкции за полнење и не полнете го акумулаторот или алатот надвор од температурниот опсег наведен во инструкциите.** Неправилното полнење и полнењето надвор од наведениот температурен опсег може да го оштети акумулаторот и да го зголеми ризикот од пожар.

6. **Сервисирање**

- a. **Електричниот алат треба да го сервисира квалификуван сервисер кој ќе користи само идентични резервни делови.** Така се одржува безбедноста на електричниот алат.
- b. **Никогаш не сервисирајте оштетени акумулатори.** Сервисирањето на акумулаторите треба да го врши само производителот или овластени сервисери



Безбедносни правила за батеријата и полначот

- Важни упатства за безбедност и ракување за батеријата и полначот. Пред да го користите полначот, прочитајте ги сите упатства и предупредувања на полначот, батеријата и алатот.
- Ако кукиштето од батеријата е пукнато или оштетено, не ставајте го во полначот. Постои опасност од електричен шок или струен удар.
- Не дозволувајте течност да навлезе во полначот. Може да се предизвика струен удар.
- Овој полнач не е наменет да се користи за друга намена освен за полнење батерии што се полнат.
- Не ставајте никаков предмет врз полначот, не ставајте го полначот во близина на извор на топлина и не ставајте го полначот на мека површина што може да предизвика преголема внатрешна топлина.
- Уверете се дека кабелот е поставен така што луѓето нема да го газат, нема да се сопнуваат од него и нема да биде подложен на оштетување или удар на друг начин.
- Не користете го полначот ако бил удрен силно, ако паднал или ако е оштетен на друг начин.
- Не чувајте ги и не користете ги алатот и батеријата на локации каде што температурата може да достигне или да надмине 50 °C (122 °F).
- Полначот е направен да работи на стандардна електрична енергија за домаќинства (100–240 VAC). Не обидувајте се да го користите на друг напон.
- Децата треба да се надгледуваат за да се осигура дека не си играат со апаратот.



Дополнителни безбедносни предупредувања

- Секогаш проверувајте дали предметот што го брусите е добро прицврстен на место.
- Секогаш вадете ја батеријата во текот на каков било транспорт на алатот.
- Не дозволувајте алатот да работи со најголема брзина без оптоварување доколку не сте презеле мерки на претпазливост за да ги заштитите луѓето и предметите во околината во случај на испаѓање на брусната хартија или други подвижни делови.
- Прочитајте ги сите упатства пред да го користите овој алат. Сите оператори мора да поминат целосна обука за правилна и безбедна употреба на овој алат.
- Сето одржување мора да го извршуваат обучени лица. Ако е потребно сервисирање, обратете се до овластениот сервисен центар на компанијата Mirka.
- Ако алатот почне да работи неисправно, веднаш престанете со користењето и договорете сервисирање и поправка.
- Секогаш исклучувајте го алатот од напојувањето пред да ја замените брусната хартија.
- Никогаш немојте да носите, складирате или да го оставате алатот без надзор додека е поврзан со извор на напојување.
- Држете ги рацете подалеку од подлогата за време на употребата.
- При употребата на овој алат секогаш носете ја потребната опрема за лична безбедност во согласност со упатствата на производителот и локалните/националните стандарди додека го користите овој алат.
- Прочитајте го листот со безбедносни податоци за материјалите (MSDS) за работната површина.
- Ако дојде до каква било физичка неудобност на раката/зглобот, престанете со работа и побарајте лекарска помош. Работните задачи што се повторуваат, движењата и прекумерната изложеност на вибрации можат да доведат до повреди на дланката, зглобот или раката.

Дополнителни информации за батеријата и полначот

- Никогаш не обидувајте се да ја отворите батеријата од ниту една причина. Ако пластичното кукиште на батеријата се скрши или пукне, веднаш прекинете со користење и не користете го за полнење.

Дополнителни предупредувања

Одреден дел од правта која се создава од брусење со електрични алати, сечење со пила, острење, дупчење и други градежни активности содржи хемикалии за кои е докажано дека предизвикуваат рак, дефекти при раѓање или други репродуктивни оштетувања. Примери за такви хемикалии се:

- олово од бои базирани на олово,
- кристален силикат од цигли и цемент и други производи за градежништво, и
- арсен и хром од хемиски третирано дрво.

Ризикот од изложеноста на овие супстанции зависи од тоа колку често работите такви задачи. Направете го следново за да ја намалите изложеноста на овие хемикалии: работете на работно место со добра вентилација и работете со одобрена безбедносна опрема, како на пр. маски за прашина што се специјално дизајнирани да ги филтрираат микроскопските честички.

Технички податоци

Mirka®	FBS-B 10	FBS-B 13
Напон	12 VDC	12 VDC
Број на вртежи	2200 –18000 rpm	2200 –18000 rpm
Тежина (само алатот)	0,70 kg	0,74 kg
Големина на ремен	10 x 330 mm	13 x 457 mm
Брзина на ремен	2,6 – 20,5 m/s	2,5 – 19,6 m/s

Полнач за батерија	Mirka BCA 108
Влез	100–240 VAC, 50–60Hz
Време на полнење	< 50 min (2,5 Ah) < 100 min (5,0 Ah)
Опсег на температура за чување	-20 °C – 80 °C
Температура при полнење	4 °C – 40 °C
Димензии	191 x 102 x 86 mm
Тежина	0,66 kg
Степен на заштита	II / 

Батерија	Mirka BPA 10825	Mirka BPA 10850	Mirka BPA 11125	Mirka BPA 11150
Тип	Се полни Li-ion	Се полни Li-ion	Се полни Li-ion	Се полни Li-ion
Напон на батеријата	10,8 VDC	10,8 VDC	11,1 VDC	11,1 VDC
Капацитет	2,5 Ah / 27,0 Wh	5,0 Ah / 54,0 Wh	2,5 Ah / 27,75 Wh	5,0 Ah / 55,5 Wh
Тежина	0,18 kg	0,38 kg	0,18 kg	0,38 kg
Интелигентна батерија	Да	Да	Да	Да

Информации за буката и вибрациите

Измерените вредности може да се користат за споредување еден алат со друг и во прелиминарната проценка на изложеност.

Cordless	FBS-B 10	FBS-B 13
Ниво на звучен притисок (L_{pA})	72,0 dB(A)	72,0 dB(A)
Ниво на звучна моќност (L_{WA})	80,0 dB(A)	80,0 dB(A)
Непрецизност во мерењето на звукот K_{WA}	3,0 dB(A)	3,0 dB(A)
Вредност на емисиите на вибрации a_h *	3,125 m/s^2	3,125 m/s^2
Непрецизност во мерењето на емисиите на вибрации K_{PA} *	1,5 m/s^2	1,5 m/s^2

Го задржуваме правото на измена на спецификациите без претходно известување. Понудата на модели може да се разликува во зависност од пазарот.

* Вредностите наведени во табелата се добиени од лабораториски испитувања во согласност со наведените прописи и стандарди и не се доволни за проценка на ризикот. Вредностите измерени на одредено работно место можат да бидат повисоки од наведените вредности. Стварните вредности на изложеност и ризик или штета кои може да ги искуси некое лице се поединечни за секоја ситуација и зависат од опкружувањето, начинот на кој лицето ракува со машината, видот на материјал што се обработува, дизајнот на работните станици, како и времето на изложеност и физичката состојба на корисникот. Компанијата Mirka Ltd не прифаќа одговорност за последиците кои можат да настанат поради употребата на наведените вредности наместо стварните вредности за изложеност за каква било индивидуална проценка на ризикот.

Натамошните информации за безбедноста и заштитата на здравјето на работното место можете да ги пронајдете на следните веб-страници:

<https://osha.europa.eu/en> (Европа) или <http://www.osha.gov> (САД)

Правилна употреба на алатот

Оваа брусилка е наменета за брусење на сите видови материјали како што се бои, метали, дрво, композити, пластика, итн. со помош на брусна хартија специјално наменета за таа цел. Не користете ја оваа брусилка за никаква друга намена, освен наведената, без да се посоветуваат со производителот или неговиот овластен застапник. Целосното одржување или поправки за кои е потребно отворање на кукиштето на моторот смее да ги извршува само овластен сервисен центар.

Батерија и полнач

- Батеријата не е целосно наполнета кога ќе ја извадите од амбалажата. Прво прочитајте ги безбедносните упатства, па наполнете ја батеријата според упатствата.
- За оптимален капацитет на полнењето, батеријата треба да се полни на амбиентална температура помеѓу 18 °C (64 °F) и 24 °C (75 °F). За да се спречи оштетување на батеријата, не полнете ја кога температурата на воздухот е под 4 °C (39°F) или над 40 °C (104 °F).
- За да се добие најдолго можно траење на батеријата, го препорачуваме следново:
 - Чувајте ја и полнете ја батеријата во ладна област. Температурите што се над или под нормалната собна температура ќе го намалат траењето на батеријата.
 - Никогаш не чувајте ја батеријата празна. Наполнете ја веднаш штом ќе се испразни.
- Сите батерии постепено го губат капацитетот. Колку е повисока температурата, толку побрзо го губат капацитетот.

Ако го чувате алатот долго време без да го користите, полнете ја батеријата секој месец. Така ќе го продолжите траењето на батеријата.

Постапка на полнење

- Поврзете го кабелот за напојување со полначот, па вклучете го во штекерот пред да ја ставите батеријата. Сите три сијалички за полнење ќе светат две секунди, па ќе се исклучат.
- Ставете ја батеријата во полначот. Сијаличките ќе почнат да светат во рок од 30 секунди.
- При полнењето, сијаличките за полнење ќе го покажуваат статусот на следниов начин:
 - Трите сијалички за полнење ќе трепкаат една по друга при процесот на полнење.
 - Кога е целосно наполнета, сите три сијалички ќе светат постојано.

- Процесот на полнење ќе трае околу 50 минути за батеријата BPA 10825/11125 и 100 минути за батеријата BPA 10850/11150.

НАПОМЕНА! Полначот може да полни само батерии Mirka 12V.

НАПОМЕНА! Времињата на полнење може да бидат подолги во зависност од околната температура и состојбата на батеријата.

LED-сијаличка на полначот од BSA 108

LED						
3						
2						
1						
Status	 Pre-charge (Trickle charge)	 Charging...	 Charging...	 Charging finished	 Over temperature	 Battery failure

Remain continuously on

Flashing

Дијагностика на полначот

Полначот ќе покаже ако:

- Батеријата се прегрева. Сите три сијалички за полнење ќе трепкаат. Извадете ја батеријата и оставете ја да се излади 15–30 минути, па повторно ставете ја.
- Има дефект на батеријата или полначот. Две сијалички за полнење ќе трепкаат. Извадете ја батеријата и оставете ја да се излади. Повторно ставете ја батеријата во полначот. Ако двете сијалички за полнење сѐ уште трепкаат, можеби батеријата или полначот треба да се сервисираат.

Како да започнете

1. При отпакувањето на алатот проверете дали тој е цел, комплетен и неоштетен при транспортот. Никогаш не користете оштетен алат.
2. Уверете се дека рачката за затегнување е правилно закачена на алатот и дека пластичната заштитна покривка за топлина, гумениот заштитник и другите делови се правилно монтирани на рачката за затегање.

Поставување на FBS-B 10 рачка за затегање на алатот:

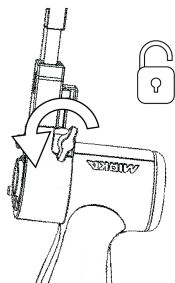

Уверете се дека отворот за прицврстување е концентрично и вертикално порамнет кон металната обвивка на алатот и дека рачката навртка е отворена.

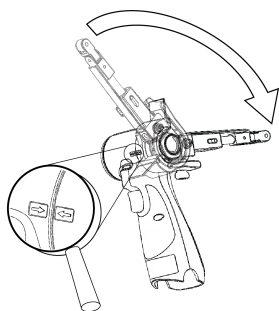

Двете стрелки на телото на алатот и покривката за топлина на рачката за затегање треба да се насочени една кон друга.

Нежно гурнете ја рачката до крај кон пластичното кукиште и уверете се дека пластичниот ограничувач на аголот на закривување влегува во рачката за затегање, потоа поставете ја рачката со посакуваниот агол и затегнете ја рачната завртка.

Рачката може да се фиксира со секој посакуван агол во рамките на опсегот на прилагодување (-90° до 90°).

Поставување на FBS-B 13 рачка за затегање на алатот:

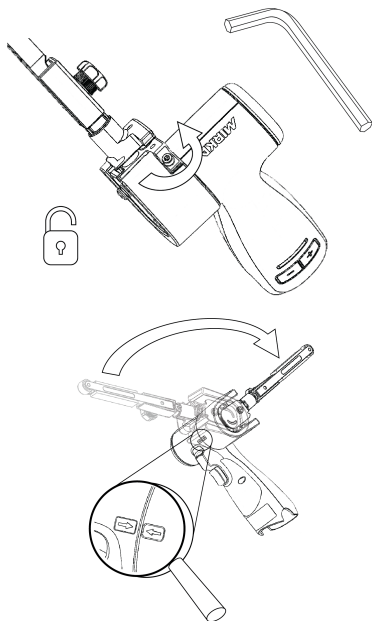

Уверете се дека отворот за прицврстување е концентрично и вертикално порамнет кон металната обвивка на алатот и дека 3mm инбусна навртка е отворена.

Потврдете дека малиот дел за затегнување е правилно порамнет за да се спречи оштетување на површината за затегање на алатот во текот на склопувањето.

Нежно гурнете ја рачката до крај кон пластичното кукиште и уверете се дека пластичниот ограничувач на аголот на закривување влегува во рачката за затегање, потоа поставете ја рачката со посакуваниот агол и затегнете ја инбусната завртка.

Рачката може да се фиксира со секој посакуван агол во рамките на опсегот на прилагодување (-90° до 90°).

3. Ставете ја целосно наполнетата батерија во брусилката додека не се прицврсти со кликување.

Упатства за ракување

- Алатот е наменет за употреба како рачен алат. Алатот може да се користи во секаква положба.
- Изберете соодветен брусен ремен и прицврстете го за алатот. Уверете се дека брусната хартија е центрирана на горниот дел на тркалото за влечење и прилагодете го порамнувањето на FBS-B 10 со користење на малата шестоаголна навртка, а на FBS-B 13 со користење на пластичното копче на страната на рачката за затегнување.

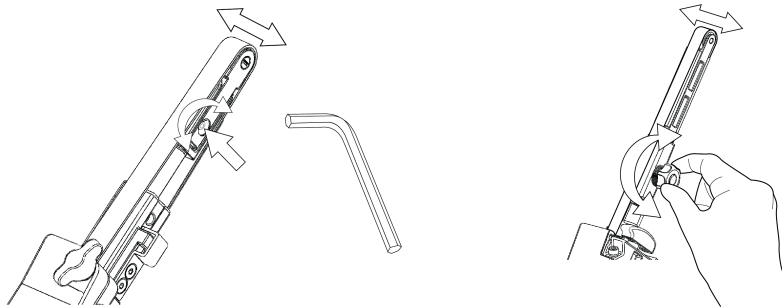

- Брусилката сега може да се активира/вклучи и да стартува со притискање на активаторот.
- Брусилката ќе работи и ќе остане во активен режим сè додека го притискате активаторот. Откако ќе го отпуштите активаторот, брусилката ќе прекине, но ќе остане во активен режим кратко време пред да се деактивира / исклучи автоматски.
- Кога брусилката е во активен режим, десниот LED-индикатор свети зелено.
- Во активен режим, левиот LED-индикатор го покажува статусот на батеријата:

Зелено: батеријата е доволно наполнета.

Трепка зелено/црвено: батеријата е слабо наполнета.

Црвено: напонот на батеријата е преслаб. Брусилката не може да работи.

- Алатот има два режими за контрола на брзината. Во стандардниот режим, брзината може да се прилагодува линеарно со менување на положбата на активаторот. Во другиот режим, брзината останува фиксирана на поставениот максимален број на вртежи кога алатот работи. Кога копчињата грт+ и грт- се притискаат истовремено додека алатот е во активен режим, алатот се префрла помеѓу двата режима на контрола.
- Во активен режим, може да го приспособите максималниот број вртежи во минута со притискање на копчињата грт+ или грт-, на рачката на алатот. Бројот на вртежи во минута може да се приспособува во чекори на 2 200, 4 000, 6 000, 9 000, 12 000, 15 000 и 17 000 вртежи во минута.
- Вртежите во минута може да се заклучат за да се спречи случајна промена на вртежите во минута. За да се заклучат вртежите во минута:
 1. Почекајте додека брусилката не дојде во активен режим.
 2. Истовремено притиснете ги и задржете ги двете копчиња грт+ и грт-, па повлечете го активаторот.
 3. Повторете ја оваа постапка за да ги отклучите вртежите во минута.

Ако е притиснато грт+ или грт- кога бројот на вртежите во минута е заклучен, десната лед сијаличка светнува црвено двапати и бројот на вртежи не се менува.

- Пред брусењето, секогаш прво поставувајте го алатот блиску до работната површина пред да го стартувате. Пред запирањето, секогаш отстранувајте го алатот од работната површина. На овој начин ќе го спречите создавањето жлебови на работната површина поради преголема вртежна брзина на работната хартија.
- Кога ќе завршите со брусење, извадете ја батеријата од брусилката така што ќе го притиснете копчето од двете страни и истовремено ќе ја извадите батеријата од алатот. Наполнете ја батеријата.

Работно светло



Внимание: Не гледајте директно во работното светло!

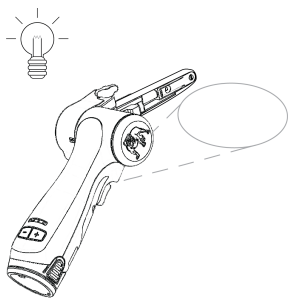

Овој алат е опремен со работно светло кое е поставено во положба на агол од 30° напред.

Притиснете го активаторот за да го активирате работното светло.

Светлото автоматски ќе се исклучи 60 секунди откако ќе се пушти активаторот.

Bluetooth

Алатот е опремен со Bluetooth® технологија со ниска потрошувачка и може да се поврзе на апликација MyMirka преку која се добива пристап до дополнителни функции на алатот. За повеќе информации за функционалноста на апликацијата и за нејзината достапност во вашата земја, одете на www.mirka.com/mymirka

Активирајте Bluetooth на вашиот Mirka® FBS-B 10 и 13 на следниот начин:

1. Поврзете ја батеријата со алатот.
2. Притиснете го и задржете го копчето грт+ додека го вклучувате алатот со притискање на копчето за активирање.
3. Средниот LED-индикатор трепка зелено, за да покаже дека Bluetooth е активно и подготвено за користење.
4. Средниот LED-индикатор свети зелено кога алатот е поврзан со друг уред со Bluetooth.
5. Bluetooth се деактивира кога ќе го исклучите/деактивирате алатот.

НАПОМЕНА! Доколку апликацијата не е инсталирана или не е достапна во вашата земја, Bluetooth нема да се активира.

Ознаката со зборот Bluetooth® и лого ознаките на Bluetooth® се регистрирани заштитни знаци во сопственост на Bluetooth SIG, Inc. и секоја употреба на овие ознаки од страна на Mirka Ltd се врши со лиценца. Другите заштитни знаци и заштитни имиња им припаѓаат на нивните соодветни сопственици.

Одржување



Секогаш отстранувајте ја батеријата пред одржување!
Користете исклучиво оригинални резервни делови од Mirka!

Менување на ременот FBS-B 10

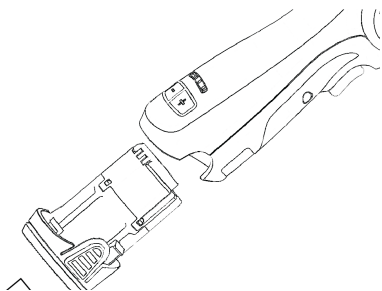

Вадење на батеријата.

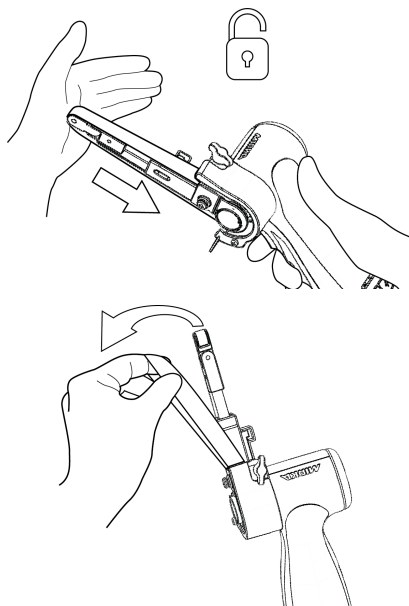

Гурнете ја рачката за затегнување кон челичниот заштитен капак да ја ослободите функцијата заклучување.

Сменете го ременот, уверете се дека ременот е центриран.

Притиснете ја функцијата за заклучување на рачката за затегнување кон челичниот капак за да се активира затегањето.

Менување на ременот FBS-B 13

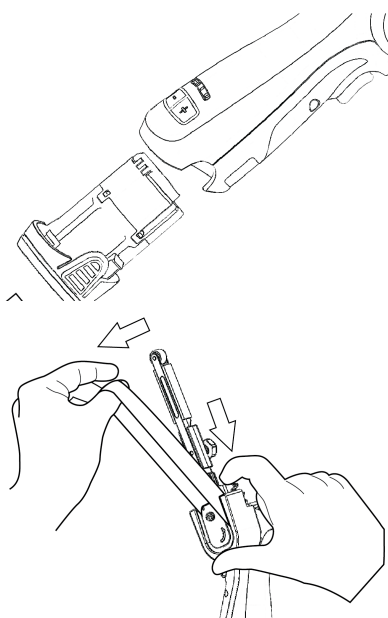

Вадење на батеријата.

Притиснете ја плочата за да се олабаи затегнатоста на ременот.

Држете ја плочата стисната за да го смените ременот, уверете се дека ременот е центриран.

Пуштете ја потисната плоча за да го активирате затегањето.

Чистење

Користете мека четка за да ја отстраните насобраната прашина. Носете заштитни очила за да ги заштитите очите при чистењето.

Ако кукиштето на алатот треба да се исчисти, избришете го со влажна мека крпа. Може да користите благ детергент.



ПРЕДУПРЕДУВАЊЕ: Никогаш не користете алкохол, бензин или друго средство за чистење. Никогаш не користете силни средства за чистење на пластичните делови.

Упатства за чистење на полначот

Прашината и маслото може да се отстранат од надворешноста на полначот со помош на крпа или мека четка што не е изработена од метал. Не користете вода или средства за чистење.



Понатамошно сервисирање

Сервисирањето мора да го извршуваат обучени лица. За гаранцијата на алатот да остане важечка и за да обезбедите оптимална безбедност и функционирање на алатот, сервисирањето мора да го извршува овластениот сервисен центар на компанијата Mirka. За да пронајдете локален овластен сервисен центар на компанијата Mirka, обратете се до службата за корисничка поддршка на компанијата Mirka, вашиот продавач на Mirka или одете на www.mirka.com.

Водич за решавање проблеми

Симптом	Можна причина	Решение
Десниот LED-индикатор на брусилката не свети кога ќе се притисне активаторот.	Батеријата не е ставена правилно на брусилката. Батеријата е целосно празна.	Правилно ставете ја батеријата. Наполнете ја батеријата.
LED-индикаторот на брусилката (десно) свети црвено, а брусилката успорува на поставката за минимална брзина при брусењето.	Температурата во внатрешноста на брусилката е previsoka. Преголемо долготрајно оптоварување.	Смалете го оптоварувањето на брусилката извесно време и таа повторно ќе забрза.
LED-индикаторот на брусилката (десно) свети црвено, а бројот на вртежи е благо намален.	Преголемо краткотрајно оптоварување.	Смалете го оптоварувањето и LED-индикаторот (десно) автоматски ќе светне зелено.
Левиот LED-индикатор свети црвено, а брусилката не работи.	Напонот на батеријата е пренизок.	Наполнете ја батеријата.
Левиот LED-индикатор на алатот трепка црвено иако батеријата е целосно наполнета.	Дефект на батеријата. Користете ја апликацијата за дијагностика.	Заменете ја батеријата.
Левиот LED-индикатор на алатот е зелен, покажувајќи нормално ниво на батеријата и батеријата е соодветно закачена но алатот не стартува.	Дефект на алатот.	Обратете се до сервисниот центар на Mirka.

Информации за исфрлање како отпад

ОПАСНОСТ



Направете ги непотребните електрични алати неупотребливи така што ќе им го отстраните кабелот за напојување.

Придржувајте се до применливите регулативи за конкретната земја во врска со фрлањето и рециклирањето искористените машини, пакувањата и додатоките.

Само за ЕУ: Не фрлајте електрични алати во отпад од домаќинство. Во согласност со европските директиви за фрлање на електронска опрема и нивната примена во согласност со националните закони, електричните алати со поминат работен век мора одделно да се собираат и да се однесат во еколошки компатибилна институција за рециклирање.



За повеќе информации во врска со REACH, RoHS и нашата корпоративна општествена одговорност, посетете www.mirka.com

Conformiteitsverklaring

Mirka Ltd, 66850 Jeppo, Finland

verklaart geheel onder eigen verantwoordelijkheid dat de Mirka® producten (hieronder vermeld en zie tabel "Technische gegevens" voor het specifieke model) waarop deze verklaring betrekking heeft, in overeenstemming zijn met de volgende normen of andere normatieve documenten: EN 62841-1:2015+AC:2015+A11:2022, EN 62841-2-4:2014+AC:2015, EN 55014-1:2021, EN 55014-2:2021, EN 300 328 V2.2.2, EN 301 489-1 V2.2.3, EN 301 489-17 V3.2.4 & EN IEC 63000:2018 in overeenstemming met de richtlijnen 2006/42/EG, 2014/53/EU, 2011/65/EU, 2015/863/EU & 2012/19/EU. De acculader is in overeenstemming met de volgende normen en voorschriften: EN 60335-1:2012/A15:2021, EN 60335-2-29:2021/A1:2021, EN 62233:2008, EN 55014-1:2017, EN 55014-2:2015, EN 61000-3-2:2014, EN 61000-3-3:2013 & EN IEC 63000:2018 in overeenstemming met de richtlijnen 2014/35/EU, 2014/30/EU, 2011/65/EU, 2015/863/EU & 2012/19/EU.

Producten: Mirka® FBS-B 10 & 13

<p>Jeppo 01-02-2024 Plaats en datum van uitgifte</p>		 Stefan Sjöberg, CEO	<p>Fabrikant/Leverancier Mirka Ltd 66850 Jeppo, Finland Tel. +358 20 760 2111 Fax +358 20 760 2290 www.mirka.com</p>	
--	---	--	---	--

Vertaling van de oorspronkelijke gebruiksaanwijzing. Wij behouden ons het recht voor om zonder voorafgaande kennisgeving wijzigingen aan te brengen in deze handleiding.

Belangrijk

Lees deze veiligheids- en gebruiksinstructies zorgvuldig door voordat u dit apparaat gaat installeren, gebruiken of onderhouden. Bewaar deze instructies op een veilige en makkelijk bereikbare plaats. Lees de landelijke en lokale regelgeving en lees deze na.

Opmerking: Mirka-producten worden voortdurend verder ontwikkeld. Ga naar mirka.com voor de nieuwste versie van deze instructies.

Vereiste persoonlijke veiligheidsuitrusting



Lees de handleiding



Draag een veiligheidsbril



Draag gehoorbescherming



Draag veiligheidshandschoenen



Draag een gezichtsmasker

Symbolen

	<p>Voldoet aan de toepasselijke EU-normen</p>
	<p>Voldoet aan de toepasselijke VK-normen</p>
	<p>Voldoet aan eisen Chinese RoHS</p>
	<p>Voldoet aan de RCM-eisen voor Australië en Nieuw-Zeeland</p>
	<p>Voldoet aan conformiteitseisen voor Europa en Azië</p>



Waarschuwing: Mogelijk gevaarlijke situatie die kan leiden tot overlijden of ernstig letsel en/of materiële schade.

Let op: Mogelijk gevaarlijke situatie die kan leiden tot licht of matig letsel en/of materiële schade.



Algemene veiligheidswaarschuwingen elektrisch gereedschap



WAARSCHUWING Lees alle veiligheidswaarschuwingen en -instructies door. Als de waarschuwingen en instructies niet worden gevolgd, kan dat leiden tot elektrische schokken, brand en/of ernstig letsel.

Bewaar alle waarschuwingen en instructies voor later gebruik. De term "elektrisch gereedschap" in de waarschuwingen verwijst naar uw elektrisch gereedschap met netvoeding (met kabel) of uw elektrisch gereedschap met accu (zonder kabel).

1. Veilig werkgebied

- Zorg ervoor dat uw werkgebied schoon en goed verlicht is.** In rommelige of donkere gebieden gebeuren ongelukken.
- Werk nooit met elektrisch gereedschap in explosieve omgevingen, zoals in de buurt van ontvlambare vloeistoffen, gassen of stof.** Elektrisch gereedschap kan vonken veroorzaken met gevaar voor ontbranding van stof of dampen.
- Zorg ervoor dat kinderen en omstanders uit de buurt blijven als u elektrisch gereedschap gebruikt.** Als u afgeleid raakt, kunt u de controle verliezen.

2. Elektrische veiligheid

- De stekker van het elektrisch gereedschap moet geschikt zijn voor het stopcontact. Breng nooit wijzigingen in stekkers aan. Gebruik geen adapterstekkers bij geaard elektrisch gereedschap.** Door ongewijzigde stekkers en geschikte stopcontacten neemt de kans op elektrische schokken af.
- Voorkom lichaamscontact met geaarde oppervlakken, zoals leidingen, radiatoren, kachels en koelkasten.** Als uw lichaam geaard is, neemt de kans op elektrische schokken toe.
- Stel elektrisch gereedschap niet bloot aan regen of natte omstandigheden.** Als er water in een elektrisch gereedschap komt, neemt de kans op elektrische schokken toe.
- Maak de kabel niet kapot. Gebruik de kabel nooit om het elektrisch gereedschap te dragen, te trekken of de stekker eruit te halen. Houd de kabel uit de buurt van warmte, olie, scherpe randen en bewegende delen.** Beschadigde of verstrikt geraakte kabels verhogen de kans op elektrische schokken.
- Als u elektrisch gereedschap buiten gebruikt, moet u een verlengkabel gebruiken die geschikt is voor buitengebruik.** Door een kabel te gebruiken die geschikt is voor buitengebruik neemt de kans op elektrische schokken af.
- Als het gebruik van een elektrisch gereedschap op een vochtige plek niet te vermijden is, moet u een voeding met aardlekschakelaar gebruiken.** Bij gebruik van een aardlekschakelaar neemt de kans op elektrische schokken af.

3. Persoonlijke veiligheid

- Blijf alert, kijk wat u doet en gebruik uw gezond verstand bij het werken met elektrisch gereedschap. Gebruik geen elektrisch gereedschap als u moe bent of onder invloed van drugs, alcohol of geneesmiddelen.** Als u bij gebruik van elektrisch gereedschap even niet oplet, kan dat tot ernstig letsel leiden.
- Gebruik persoonlijke beschermende uitrusting. Draag altijd oogbescherming.** Door geschikte beschermende uitrusting, zoals een stofmasker, antislip veiligheidsschoenen, een helm of gehoorbescherming, neemt de kans op letsel af.
- Voorkom onbedoeld starten. Zorg ervoor dat de schakelaar in de uit-stand staat voordat u het gereedschap op een stopcontact en/of accu aansluit, het oppakt of draagt.** Door elektrisch gereedschap met uw vinger op de schakelaar te dragen of de stekker in het stopcontact te steken als de schakelaar in de aan-stand staat, kunnen er ongelukken gebeuren.
- Verwijder stelsleutels of moersleutels voordat u elektrisch gereedschap inschakelt.** Een moersleutel of stelsleutel achtergelaten op een roterend onderdeel van elektrisch gereedschap kan letsel veroorzaken.
- Reik niet te ver buiten uw macht. Zorg altijd voor een stevige ondergrond en een goede balans.** Zo heeft u het elektrisch gereedschap in onverwachte situaties beter onder controle.
- Doe de juiste kleding aan. Draag geen loszittende kleding of sieraden. Houd uw haar, kleding en handschoenen uit de buurt van bewegende delen.** Loszittende kleding, sieraden en lang haar kunnen vast komen te zitten in bewegende delen.

- g. **Als apparaten geschikt zijn voor aansluiting op apparatuur voor stofafzuiging en-verzameling, moet u ervoor zorgen dat deze aangesloten en correct gebruikt worden.** Door stof te verzamelen kunnen aan stof gerelateerde gevaren afnemen.
- h. **Zorg ervoor dat u niet, als u gereedschap veel gebruikt, gemakzuchtig wordt en de veiligheidsvoorschriften voor het gereedschap gaat negeren.** Onzorgvuldigheid kan in een fractie van een seconde leiden tot ernstig letsel.

4. Gebruik en verzorging van elektrisch gereedschap

- a. **Zorg ervoor dat u het elektrisch gereedschap niet overbelast. Gebruik het juiste elektrisch gereedschap voor uw toepassing.** Het juiste elektrisch gereedschap voert de taak beter en veiliger uit op de snelheid waarvoor die is ontworpen.
- b. **Gebruik het elektrisch gereedschap niet als de schakelaar het niet in- of uitschakelt.** Elk elektrisch gereedschap dat niet met de schakelaar kan worden bediend, is gevaarlijk en moet worden gerepareerd.
- c. **Haal de stekker van het elektrisch gereedschap uit het stopcontact en/of verwijder de accu voordat u afstellingen doorvoert, accessoires verwisselt of het elektrisch gereedschap opbergt.** Door dergelijke preventieve veiligheidsmaatregelen neemt de kans op het per ongeluk starten van het elektrisch gereedschap af.
- d. **Bewaar uitgeschakeld elektrisch gereedschap buiten bereik van kinderen en laat het elektrisch gereedschap niet gebruiken door iemand die niet op de hoogte is van deze instructies.** Elektrisch gereedschap is gevaarlijk als het in handen van niet-opgeleide gebruikers komt.
- e. **Voer onderhoud uit aan elektrisch gereedschap. Controleer op bewegende delen die verkeerd zijn uitgelijnd of vastzitten, defecte delen en andere omstandigheden die van invloed kunnen zijn op het gebruik van het elektrisch gereedschap. Bij beschadiging moet het elektrisch gereedschap vóór gebruik worden gerepareerd.** Veel ongelukken worden veroorzaakt door slecht onderhouden elektrisch gereedschap.
- f. **Houd snijgereedschap scherp en schoon.** Goed onderhouden snijgereedschap met scherpe snijranden loopt minder snel vast en is eenvoudiger te bedienen.
- g. **Gebruik het elektrisch gereedschap, accessoires, bits enz. volgens deze instructies en houd daarbij rekening met de werkomstandigheden en de uit te voeren taak.** Als het elektrisch gereedschap wordt gebruikt voor taken waarvoor het niet bedoeld is, kan dat tot een gevaarlijke situatie leiden.
- h. **Zorg ervoor dat handgrepen en oppervlakken waar u gereedschap mee vasthoudt droog en schoon blijven zonder dat er olie of vet op zit.** Als handgrepen en oppervlakken waar u gereedschap mee vasthoudt glad zijn, kunt u in onverwachte situaties het gereedschap niet veilig hanteren.

5. Gebruik en verzorging van gereedschap met accu

- a. **Laad alleen op met de lader die de fabrikant heeft aangegeven.** Een lader die geschikt is voor de ene accu kan brandgevaar opleveren bij gebruik voor een andere accu.
- b. **Gebruik voor elektrisch gereedschap alleen de accu's die daar speciaal voor bedoeld zijn.** Als u andere accu's gebruikt, kan dat gevaar voor letsel en brand opleveren.
- c. **Houd de accu als u hem niet gebruikt uit de buurt van andere metalen voorwerpen, zoals paperclips, munten, sleutels, spijkers, schroeven of andere kleine metalen voorwerpen die een verbinding tussen de polen tot stand kunnen brengen.** Als de accupolen worden kortgesloten, kan dat leiden tot brandwonden of brand.
- d. **Bij verkeerd gebruik kan er vloeistof uit de accu komen. Vermijd elk contact hiermee. Als de vloeistof toch wordt aangeraakt: spoelen met water. Als de vloeistof in aanraking komt met ogen, moet u daarnaast een arts raadplegen.** Vloeistof uit de accu kan irritatie of brandwonden veroorzaken.
- e. **Gebruik geen beschadigde of aangepaste accu's of gereedschappen.** Beschadigde of aangepaste accu's kunnen onvoorspelbaar gedrag vertonen dat kan leiden tot brand, explosies of gevaar voor letsel.
- f. **Stel een accu of gereedschap niet bloot aan vuur of aan te hoge temperaturen.** Blootstelling aan vuur of aan temperaturen boven 130 °C kan leiden tot een explosie.
- g. **Houd u aan alle instructies voor het opladen en laad de accu of het gereedschap niet op buiten het temperatuurbereik dat in de instructies wordt aangegeven.** Als het opladen verkeerd gebeurt of bij temperaturen buiten het aangegeven temperatuurbereik, kan de accu beschadigd raken en kan het gevaar voor brand toenemen.

6. Onderhoud

- a. **Laat uw elektrisch gereedschap onderhouden door een gekwalificeerde reparateur die uitsluitend gebruik maakt van identieke vervangende onderdelen.** Hierdoor weet u zeker dat de veiligheid van het elektrisch gereedschap in orde is.
- b. **Voer nooit onderhoud uit aan beschadigde accu's.** Het onderhoud aan accu's mag uitsluitend worden uitgevoerd door de fabrikant of geautoriseerde servicemonteurs



Veiligheidsregels voor accu en lader

- Belangrijke veiligheids- en gebruiksaanwijzingen voor uw accu en lader. Lees voordat u de lader gebruikt alle aanwijzingen en waarschuwingen op lader, accu en apparaat door.
- Als de behuizing van de accu gebarsten of beschadigd is, mag de accu niet in de lader worden gezet. Anders bestaat de kans op een elektrisch schok of elektrocutie.
- Zorg dat er geen vloeistof in de lader komt. Anders bestaat de kans op een elektrische schok.
- Deze lader is alleen bedoeld voor het opladen van oplaadbare accu's.
- Zet geen voorwerpen op de lader en zet de lader niet in de buurt van een warmtebron of op een zachte ondergrond die tot interne oververhitting kan leiden.
- Zorg dat u niet op de kabel kunt gaan staan, erover kunt struikelen of de kabel anderszins blootstelt aan beschadiging of trekkrachten.
- Gebruik de lader niet na een harde slag, als deze is gevallen of anderszins is beschadigd.
- Bewaar of gebruik het apparaat en de accu niet op plaatsen waar de temperatuur kan oplopen tot 50 °C (122 °F) of meer.
- De lader is bedoeld voor netvoeding voor huishoudelijk gebruik (100–240 VAC). Gebruik de lader niet bij andere spanningen.
- Kinderen moeten in de gaten worden gehouden om er zeker van te zijn dat zij niet met het apparaat spelen.



Aanvullende veiligheidswaarschuwingen

- Zorg er altijd voor dat het te schuren voorwerp stevig is vastgezet.
- Verwijder de accu altijd tijdens transport van het gereedschap.
- Laat het apparaat niet vrij ronddraaien zonder voorzorgsmaatregelen te nemen om mensen of voorwerpen in de omgeving te beschermen tegen loskomende schuurmaterialen of bewegende onderdelen.
- Lees alle instructies door voordat u dit apparaat gebruikt. Alle gebruikers moeten volledig getraind zijn voor een correct en veilig gebruik van dit apparaat.
- Alle onderhoudswerkzaamheden moeten worden uitgevoerd door getraind personeel. Voor service kunt u contact opnemen met een erkend Mirka Service Center.
- Bij een schijnbare storing aan het apparaat stopt u onmiddellijk met het gebruik en maakt u een afspraak voor onderhoud en reparatie.
- Ontkoppel altijd de stroombron voordat u het schuurmateriaal vervangt.
- Zorg ervoor dat u het apparaat nooit ronddraagt, opbergt of onbeheerd achterlaat terwijl het nog op de stroombron is aangesloten.
- Houd tijdens het gebruik de handen op een veilige afstand van de draaiende schijf.
- Draag bij het gebruik van dit apparaat altijd de vereiste persoonlijke beschermingsmiddelen volgens de instructies van de fabrikant en de lokale/landelijke normen.
- Lees het veiligheidsinformatieblad (Materials Safety Data Sheet (MSDS)) voor het te bewerken oppervlak.
- Als u last krijgt van uw hand of pols, moet u stoppen met werken en een arts raadplegen. Hand-, pols- en armlletsel kan het gevolg zijn van repeterende werkzaamheden en bewegingen en overmatige blootstelling aan trillingen.

Aanvullende informatie over accu en lader

- Probeer de accu nooit te openen. Als de kunststof behuizing van de accu barst of breekt, moet u het gebruik direct staken en de accu niet opladen.



Aanvullende waarschuwingen

Stofdeeltjes die ontstaan tijdens elektrisch schuren, zagen, slijpen, boren en andere bouwactiviteiten kunnen stoffen bevatten die kanker, aangeboren afwijkingen of andere voortplantingsproblemen kunnen veroorzaken. Enkele voorbeelden van die stoffen zijn:

- Lood uit loodhoudende verf,
- Kristallijn silica uit stenen en cement en andere metselproducten,
- Arseen en chroom uit chemisch behandeld hout.

Het risico dat u loopt door deze blootstellingen is afhankelijk van de vraag hoe vaak u dit type werkzaamheden verricht. Werk, om uw blootstelling aan deze stoffen te beperken, in een goed geventileerde ruimte en werk met goedgekeurde veiligheidsuitrusting, zoals de stofmaskers die speciaal zijn ontworpen voor het filteren van microscopisch kleine deeltjes.

Technische gegevens

Mirka®	FBS-B 10	FBS-B 13
Spanning	12 VDC	12 VDC
Snelheid	2200 – 18000 TPM	2200 – 18000 TPM
Gewicht (alleen gereedschap)	0,70 kg	0,74 kg
Afmetingen band	10 x 330 mm	13 x 457 mm
Bandsnelheid	2,6 – 20,5 m/s	2,5 – 19,6 m/s

Acculader	Mirka BCA 108
Ingangsspanning	100–240 VAC, 50–60Hz
Laadtijd	< 50 min (2,5 Ah) < 100 min (5,0 Ah)
Temperatuurbereik opslag	-20 °C – 80 °C
Laadtemperatuur	4 °C – 40 °C
Afmetingen	191 x 102 x 86 mm
Gewicht	0,66 kg
Beschermingsklasse	II / □

Accu	Mirka BPA 10825	Mirka BPA 10850	Mirka BPA 11125	Mirka BPA 11150
Type	Oplaadbaar Li-ion	Oplaadbaar Li-ion	Oplaadbaar Li-ion	Oplaadbaar Li-ion
Accuspanning	10,8 VDC	10,8 VDC	11,1 VDC	11,1 VDC
Capaciteit	2,5 Ah / 27,0 Wh	5,0 Ah / 54,0 Wh	2,5 Ah / 27,75 Wh	5,0 Ah / 55,5 Wh
Gewicht	0,18 kg	0,38 kg	0,18 kg	0,38 kg
Intelligente accu	Ja	Ja	Ja	Ja

Informatie geluidsniveau/trilling

De gemeten waarden kunnen worden gebruikt voor het vergelijken van gereedschappen en voor een voorlopige beoordeling van de blootstelling.

Cordless	FBS-B 10	FBS-B 13
Geluidsdrukniveau (L_{pA})	72,0 dB(A)	72,0 dB(A)
Geluidsprestatieniveau (L_{WA})	80,0 dB(A)	80,0 dB(A)
Onzekerheidsfactor geluidsmeting K_{WA}	3,0 dB(A)	3,0 dB(A)
Trillingsemisiewaarde a_h *	3,125 m/s ²	3,125 m/s ²
Onzekerheidsfactor trillingsemisie K_{pA} *	1,5 m/s ²	1,5 m/s ²

Specificaties kunnen zonder voorafgaande aankondiging worden gewijzigd. Modellen kunnen per markt variëren.

- * De waarden in deze tabel zijn bepaald op grond van laboratoriumtests overeenkomstig de vermelde voorschriften en normen en zijn niet toereikend voor een risicobeoordeling. Waarden die worden opgemeten in een echte werkomgeving kunnen hoger liggen dan de weergegeven waarden. De daadwerkelijke blootstellingswaarden en de mate van risico of gevaar waaraan iemand blootstaat, verschillen per situatie en zijn afhankelijk van de omgeving, de manier waarop de betreffende persoon de apparatuur bedient, het specifieke materiaal dat wordt bewerkt, de opzet van de werkplek en de blootstellingsduur en de lichamelijke conditie van de gebruiker. Mirka Ltd aanvaardt geen enkele aansprakelijkheid voor de gevolgen van het gebruik van de vermelde waarden in plaats van de daadwerkelijke blootstellingswaarden voor een risicobeoordeling.

Ga voor meer informatie over gezondheid en veiligheid op het werk naar de volgende websites:

<https://osha.europa.eu/en> (Europe) or <http://www.osha.gov> (USA)

Correct gebruik van het apparaat

Deze schuurmachine is ontworpen om alle soorten materiaal te schuren, zoals lak, metaal, hout, composiet, kunststof enz. in combinatie met schuurproducten die daarvoor bedoeld zijn. Gebruik de schuurmachine niet voor andere dan de gespecificeerde doeleinden zonder eerst de fabrikant of de door de fabrikant geautoriseerde leverancier te raadplegen. Onderhouds- of reparatiewerkzaamheden waarbij de motorbehuizing geopend moet worden, mogen uitsluitend worden uitgevoerd door een geautoriseerd servicecenter.

Accu en lader

- Bij levering in de doos is de accu niet volgeladen. Lees eerst de veiligheidsaanwijzingen door en laad daarna uw accu op volgens de aanwijzingen.
- Voor een optimale laadcapaciteit moet de accu worden opgeladen bij een omgevingstemperatuur van 18 °C (64 °F) tot 24 °C (75 °F). Om beschadiging van de accu te voorkomen, mag de accu niet worden opgeladen als de luchttemperatuur lager dan 4 °C (39°F) of hoger dan 40 °C (104 °F) is.
- Voor een maximale levensduur van de accu raden wij het volgende aan:
 - Bewaar en laad uw accu op een koele plaats. Temperaturen boven of onder een normale kamertemperatuur verkorten de levensduur van de accu.
 - Bewaar de accu nooit ontladen. Laad de accu direct na het ontladen op.
- Alle accu's ontladen na verloop van tijd. Hoe hoger de temperatuur, hoe sneller de accu's ontladen.

Als u uw apparaat voor langere tijd bewaart, moet u de accu iedere maand opladen. Op die manier verlengt u de levensduur van de accu.

Laadprocedure

- Steek eerst de stroomkabel in de lader, steek de stekker in het stopcontact en plaats dan pas de accu. Alle drie de laadlampjes branden twee seconden lang, waarna ze weer uitgaan.
- Plaats de accu in de lader. De lampjes beginnen binnen 30 seconden te knipperen.
- Tijdens het laden geven de laadlampjes de status aan. Dit gaat als volgt:
 - De drie laadlampjes knipperen tijdens het laden in sequenties.
 - Als de accu is volgeladen, branden de drie laadlampjes continu.
- Het opladen van een BPA 10825/11125-accu duurt ongeveer 50 minuten en van een BPA 10850/11150-accu ongeveer 100 minuten.

LET OP! Deze lader is alleen bedoeld voor het opladen van Mirka-accu's van 12V.

LET OP! De laadtijd kan afhankelijk van de omgevingstemperatuur en de staat van de accu langer zijn.

LED-lampjes op de BCA 108 lader

LED						
3						
2						
1						
Status	 Pre-charge (Trickle charge)	 Charging...	 Charging...	 Charging finished	 Over temperature	 Battery failure

Remain continuously on

Flashing

Laderdiagnostiek

De lader geeft aan als:

- Een accu oververhit is. Alle drie de laadlampjes knipperen. Haal de accu uit de lader, laat deze 15-30 minuten afkoelen en plaats deze weer terug in de lader.
- Een storing in de accu of de lader optreedt. Twee laadlampjes knipperen. Haal de accu uit de lader en laat deze afkoelen. Plaats de accu weer in de lader. Als twee laadlampjes blijven knipperen, moet de accu of lader worden ingeleverd voor service.

Aan de slag

1. Controleer bij het uitpakken van het apparaat of het intact en volledig is en of het tijdens het transport niet is beschadigd. Gebruik nooit een beschadigd apparaat.
2. Controleer of de spanningsarm goed op het gereedschap is bevestigd en of de beschermende plastic hitteafdekking, de rubberen bescherming en andere onderdelen correct op de spanningsarm zijn gemonteerd.

Assemblage van spanningsarm FBS-B 10 op het gereedschap:

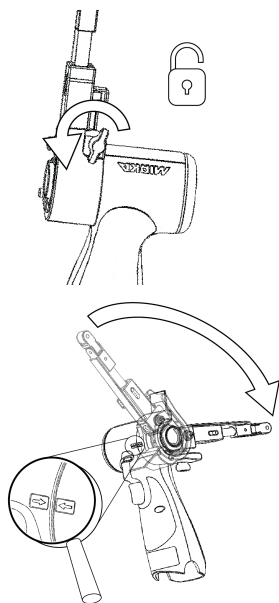

Zorg ervoor dat de klemopening concentrisch en loodrecht is uitgelijnd met de metalen huls van het gereedschap en dat de vleugelmoer geopend is.

De twee pijlen op de behuizing van het gereedschap en de hitteafdekking van de spanningsarm moeten naar elkaar toe wijzen.

Duw de spanningsarm voorzichtig helemaal tegen de kunststof behuizing en zorg ervoor dat de kunststof kantelhoekbegrenzer in de spanningsarm schuift. Plaats de arm vervolgens in de gewenste hoek en span de vleugelmoer aan.

De arm kan worden vastgezet in elke gewenste hoek binnen het instelbereik (-90° tot 90°).

Assemblage van spanningsarm FBS-B 13 op het gereedschap:

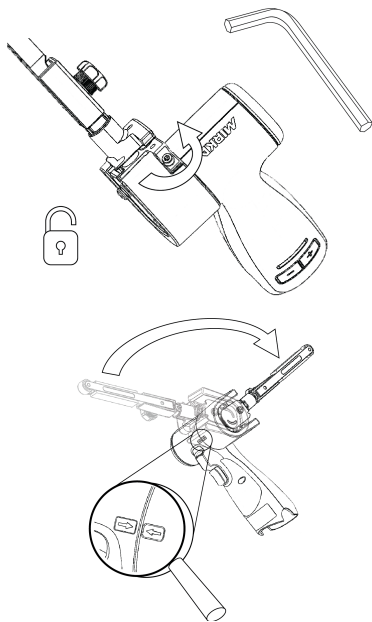

Zorg ervoor dat het klemgat concentrisch en loodrecht is uitgelijnd met de metalen huls van het gereedschap en dat de zeskantmoer van 3 mm geopend is.

Controleer of het kleine spangedeelte correct is uitgelijnd om te voorkomen dat het spanoppervlak van het gereedschap wordt beschadigd tijdens de montage.

Duw de spanningsarm voorzichtig helemaal tegen de kunststof behuizing en zorg ervoor dat de kunststof kantelhoekbegrenzer in de spanningsarm schuift. Plaats de arm vervolgens in de gewenste hoek en span de zeskantmoer aan.

De arm kan worden vastgezet in elke gewenste hoek binnen het instelbereik (-90° tot 90°).

- Plaats de opgeladen accu in de schuurmachine tot deze vastklikt.

Gebruiksaanwijzing

- Het apparaat is bedoeld als handgereedschap. Het apparaat kan in elke gewenste positie worden gebruikt.
- Kies een geschikte schuurband en bevestig hem aan het gereedschap. Zorg ervoor dat het schuurpapier gecentreerd is op het neuspoeliewiel en stel de uitlijning af met behulp van de kleine zeskantmoer (FBS-B 10) of met behulp van de plastic knop op de zijkant van de spanarm (FBS-B 13).

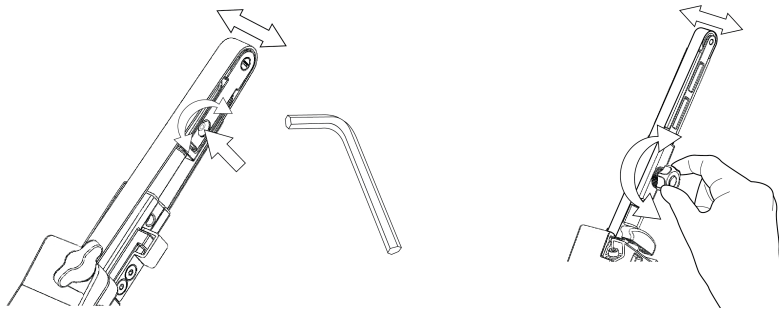

- De schuurmachine kan nu worden geactiveerd/ingeschakeld door de schakelschuijf te bedienen.
- De schuurmachine start en blijft aan zolang de schakelschuijf wordt bediend. Zodra de schakelschuijf wordt losgelaten, stopt de schuurmachine, maar blijft korte tijd in de actieve stand, waarna het apparaat automatisch deactiveert/uitschakelt.
- Als de schuurmachine in de actieve stand staat, brandt de rechter-LED groen.
- In de actieve stand toont de linker-LED de accustatus:

Groen: Accuniveau is OK.

Knippert groen/rood: Accuniveau is laag.

Rood: Accuspanning is te laag. De schuurmachine kan niet worden bediend.

- Het gereedschap heeft twee modi om de snelheid te regelen. In de standaardmodus kan de snelheid lineair worden aangepast door de positie van de schakelaar te wijzigen. In de andere modus blijft de snelheid vaststaan op het ingestelde maximale toerental als het gereedschap is ingeschakeld. Als de knoppen rpm+ en rpm- tegelijkertijd worden ingedrukt terwijl het gereedschap actief is, wisselt het gereedschap van regelmodus.
- In de actieve stand kan het maximale toerental worden ingesteld met de toetsen rpm+ of rpm- op de handgreep van het gereedschap. Het toerental kan worden ingesteld in de stappen 2.200, 4.000, 6.000, 9.000, 12.000, 15.000 en 17.000 tpm.
- Het toerental kan worden vergrendeld om per ongeluk wijzigen van het aantal tpm te voorkomen. Om het toerental te vergrendelen:
 1. Wacht tot de schuurmachine niet in de actieve stand staat.
 2. Druk tegelijkertijd de knoppen rpm+ en rpm- in en houd deze ingedrukt terwijl u de schakelaar bedient.
 3. Herhaal dit proces om het toerental te ontgrendelen.
 Als rpm+ of rpm- wordt ingedrukt terwijl het toerental is vergrendeld, knippert de rechter led twee keer rood en verandert het toerental niet.
- Bij het schuren plaatst u het gereedschap altijd eerst bij het te schuren oppervlak voordat u het gereedschap start. Verwijder het gereedschap altijd van het te schuren oppervlak voordat u het uitschakelt. Dat voorkomt groeven in het oppervlak door extra snelheid van het schuurmateriaal.
- Haal na het schuren de accu uit de schuurmachine door de knoppen aan beide kanten tegelijkertijd in te drukken en de accu uit het gereedschap te halen. Laad de accu op.

Werklamp



Let op: Kijk niet rechtstreeks in de werklamp!

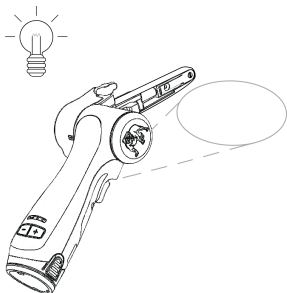

Dit gereedschap is uitgerust met een werklamp die onder een voorwaartse hoek van 30° is vastgezet.

Druk op de schakelaar om de werklamp te activeren.

60 seconden nadat de schakelaar wordt losgelaten, gaat de lamp automatisch uit.

Bluetooth

Deze machine is voorzien van Bluetooth® Low Energy-technologie en kan worden verbonden met de myMirka-app die toegang biedt tot extra apparaatfuncties. Kijk op www.mirka.com/mymirka voor meer informatie over de app-functie en ga na of deze beschikbaar is in je land.

U kunt Bluetooth op deze manier activeren op uw Mirka® FBS-B 10 & 13:

1. Sluit de accu aan op het apparaat.
2. Druk op de tpm+ knop en houd deze ingedrukt, terwijl u het apparaat aanzet met de schakelaar.
3. De middelste LED knippert groen om aan te geven dat Bluetooth actief is en klaar om te verbinden.
4. De middelste LED brandt groen als het apparaat met een ander Bluetooth-apparaat is verbonden.
5. Bluetooth wordt uitgeschakeld als het apparaat wordt uitgeschakeld.

LET OP! Als de app niet is geïnstalleerd of als deze niet beschikbaar is in uw land, wordt Bluetooth niet geactiveerd.

De naam en logo's van Bluetooth® zijn geregistreerde handelsmerken die eigendom zijn van Bluetooth SIG, Inc. en deze merken worden door Mirka Ltd altijd gebruikt onder licentie. Overige handelsmerken en handelsnamen zijn telkens eigendom van de betreffende eigenaren.

Onderhoud



Haal vóór onderhoud altijd de accu uit het apparaat!
Gebruik alleen originele Mirka-reserveonderdelen!

De band vervangen – FBS-B 10

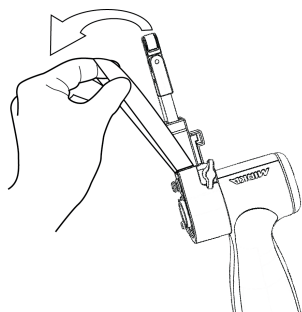
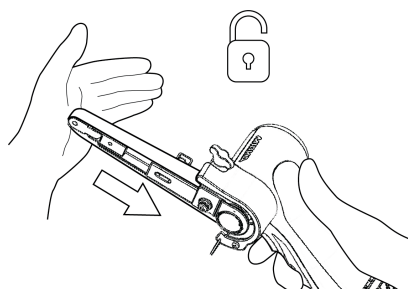
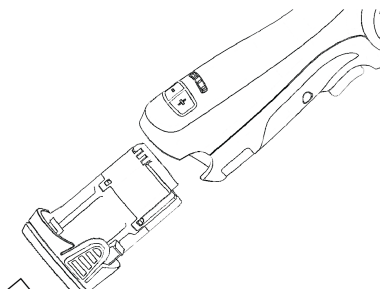

Verwijder de batterij.

Duw de spanningsarm in de richting van de stalen beschermkap om de vergrendelinrichting vrij te geven.

Vervang de band; controleer of de band gecentreerd is.

Druk de vergrendelinrichting op de spanningsarm in de richting van de stalen kap om de band op spanning te brengen.

De band vervangen – FBS-B 13

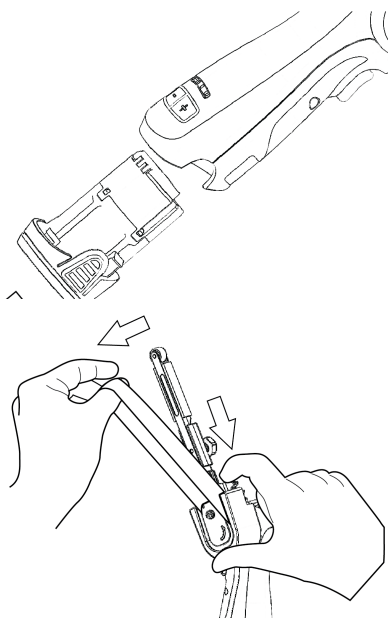

Verwijder de batterij.

Duw op de plaat om de riemspanning los te maken.

Houd de plaat ingedrukt om de band te vervangen; controleer of de band gecentreerd is.

Laat de ingedrukte plaat los om de band op spanning te brengen.

Schoonmaken

Gebruik een zachte borstel voor het verwijderen van stof dat zich heeft verzameld. Draag tijdens het schoonmaken een veiligheidsbril om uw ogen te beschermen.

Als u het hoofdgedeelte van het gereedschap moet schoonmaken, neemt u dat af met een zachte vochtige doek. Er kan hierbij een mild schoonmaakmiddel worden gebruikt.



WAARSCHUWING: Gebruik nooit alcohol, benzine of andere reinigingsmiddelen. Gebruik voor het schoonmaken van kunststof onderdelen nooit bijtende middelen.

Instructies voor schoonmaken van lader

Stof en vet kunt u van de buitenkant van de lader verwijderen met een doek of met een zachte niet-metalen borstel. Gebruik geen water of reinigingsmiddelen.



Overig onderhoud

Onderhoudsbeurten moeten altijd worden uitgevoerd door getraind personeel. Om ervoor te zorgen dat de garantie op het gereedschap geldig blijft en dat het gereedschap veilig en correct functioneert, moet het onderhoud worden uitgevoerd door een erkend Mirka Service Center. Neem voor uw dichtstbijzijnde erkende Mirka Service Center contact op met de Mirka klantenservice of uw Mirka dealer of ga naar www.mirka.com.

Problemen oplossen

Probleem	Mogelijke oorzaak	Oplossing
De rechter-LED op de schuurmachine brandt niet als de schakelaar wordt bediend.	Accu niet goed in de schuurmachine geplaatst. Accu volledig ontladen.	Plaats de accu correct. Laad de accu op.
Tijdens het schuren is de (rechter) LED van de schuurmachine rood en vertraagt het gereedschap tot het ingestelde minimumtoerental.	Temperatuur in de schuurmachine is te hoog. Langdurige overbelasting.	Zorg ervoor dat u de schuurmachine even wat minder belast en de schuurmachine zal weer sneller gaan draaien.
De LED (rechts) van de schuurmachine is rood en het aantal TPM vertraagt iets.	Korte overbelasting.	Gebruik een lager toerental en de LED (rechts) wordt automatisch weer groen.
De linker-LED brandt rood en de schuurmachine is niet actief.	De accuspanning is te laag.	Laad de accu op.
De linker-LED van het gereedschap knippert rood, hoewel de accu volledig is opgeladen.	Fout accu. Gebruik a.u.b. de app voor het diagnosticeren.	Vervang de accu.
De linker led van het gereedschap is groen, wat op een normaal batterijniveau wijst, en de batterij is correct aangesloten, maar het gereedschap start niet.	Gereedschap defect.	Neem contact op met een erkend Mirka Service Center.

Informatie over verwijdering

GEVAAR



Maak overbodig elektrisch aangedreven gereedschap onbruikbaar door de stroomkabel te verwijderen.

Leef de landspecifieke voorschriften op het gebied van verwijdering en recycling van afgedankte apparaten, verpakkingen en accessoires na.

Alleen EU: Verwijder elektrisch aangedreven gereedschap niet via het huishoudelijke afval. In overeenstemming met de Europese richtlijnen betreffende afgedankte elektrische en elektronische apparatuur en de implementatie daarvan onder nationaal recht moet elektrische apparatuur aan het eind van de levenscyclus apart worden ingezameld en bij een milieuvriendelijk recyclingbedrijf worden ingeleverd.



Ga voor meer informatie over REACH, RoHS en ons mvo-beleid naar www.mirka.com

Samsvarserklæring

Mirka Ltd, 66850 Jeppo, Finland

erklærer på eget ansvar at Mirka®-produktene (listet opp nedenfor, se også tabellen "Tekniske data" for den aktuelle modellen) som denne erklæringen gjelder, samsvarer med følgende standarder eller andre normative dokumenter: EN 62841-1:2015+AC:2015+A11:2022, EN 62841-2-4:2014+AC:2015, EN 55014-1:2021, EN 55014-2:2021, EN 300 328 V2.2.2, EN 301 489-1 V2.2.3, EN 301 489-17 V3.2.4 og EN IEC 63000:2018 i samsvar med direktivene 2006/42/EF, 2014/53/EU, 2011/65/EU, 2015/863/EU og 2012/19/EU. Batteriladeren samsvarer med standardene EN 60335-1:2012/A15:2021, EN 60335-2-29:2021/A1:2021, EN 62233:2008, EN 55014-1:2017, EN 55014-2:2015, EN 61000-3-2:2014, EN 61000-3-3:2013 og EN IEC 63000:2018 samt direktivene 2014/35/EU, 2014/30/EU, 2011/65/EU, 2015/863/EU og 2012/19/EU.

Produkter: Mirka® FBS-B 10 og 13

<p>Jeppo 01.02.2024 Sted og dato for utstedelse</p>	 Firma	 Stefan Sjöberg, konsernsjef	<p>Produsent/leverandør Mirka Ltd 66850 Jeppo, Finland Tlf +358 (0) 20 760 2111 Faks +358 (0) 20 760 2290 www.mirka.com</p>	
---	--	--	--	--

Oversettelse av de originale instruksjonene. Vi forbeholder oss retten til å gjøre endringer i denne håndboken uten

forvarsel.

Les sikkerhets- og betjeningsanvisningene nøye før installering, bruk eller vedlikehold av dette verktøyet. Oppbevar anvisningene på et trygt og lett tilgjengelig sted. Les overhold statlige og regionale forskrifter.

Merke: Mirka-produkter utvikles kontinuerlig. Besøk mirka.com for å få den nyeste versjonen av denne bruksanvisningen.

Påkrevd personlig verneutstyr



Les bruksanvisningen



Bruk vernebriller



Bruk hørselvern



Bruk vernehansker



Bruk ansiktsmaske

Symboler

	Oppfyller EU-relevante standarder
	Oppfyller forordninger som er relevante for Storbritannia
	Oppfyller RoHS-krav for Kina
	Oppfyller RCM-krav for Australia og New Zealand
	Oppfyller eurasiske samsvarskrav
	Oppfyller brasilianske samsvarskrav



Advarsel: Potensielt farlig situasjon som kan medføre død eller alvorlig personskade og/eller skade på eiendom.
Forsiktig: Potensielt farlig situasjon som kan medføre mindre eller moderat personskade og/eller materiell skade.



Generelle sikkerhetsregler for elektroverktøy



ADVARSEL Les alle sikkerhetsregler og instruksjoner. Mangel på overholdelse av sikkerhetsregler og instruksjoner kan føre til elektrisk støt, brann og/eller alvorlig personskade.

Ta vare på alle sikkerhetsregler og instruksjoner for fremtidig bruk. Begrepet "elektroverktøy" i sikkerhetsreglene vil si at verktøyet er nettstrømdrevet (ledningsbasert) eller batteridrevet (ledningsløst).

1. Sikkerhet i arbeidsområdet

- Hold arbeidsområdet rent og godt opplyst.** Rotete eller mørke områder legger til rette for ulykker.
- Bruk ikke elektroverktøy i eksplosive atmosfærer, for eksempel i nærheten av antennelig væske, gass eller støv.** Elektroverktøy avgir gnister som kan antenne støv eller damp.
- Hold barn og tilskuere unna når du bruker et elektroverktøy.** Distraksjoner kan få deg til å miste kontrollen.

2. Elektrisk sikkerhet

- Elektroverktøyet støpsel må passe til stikkkontakten. Støpselet må aldri modifiseres på noen måte. Bruk ikke adapterstøpsler sammen med jordede elektroverktøy.** Umodifiserte støpsler og tilsvarende kontakter reduserer faren for elektrisk støt.
- Unngå kroppskontakt med overflater forbundet med jord eller gods, for eksempel rør, radiatorer, komfyrer og kjøleskap.** Det er økt fare for elektrisk støt hvis kroppen din er i kontakt jord eller gods.
- Ikke utsett elektroverktøy for regn eller våte forhold.** Vann som trenger inn i et elektroverktøy vil øke faren for elektrisk støt.
- Ikke bruk ledningen til utilsiktet formål. Bruk aldri ledningen til å bære, trekke i eller koble fra elektroverktøyet. Hold ledningen unna varme, olje, skarpe kanter og bevegelige deler.** Skadede eller flokete ledninger øker faren for elektrisk støt.
- Når skal bruke et elektroverktøy utendørs, må du bruke en skjøteledning som er egnet for utendørs bruk.** Bruk av en skjøteledning beregnet på utendørs bruk reduserer faren for elektrisk støt.
- Dersom bruk av et elektroverktøy på et fuktig sted er uunngåelig, bruk en strømkilde med jordfeilbryter (RCD).** Bruk av jordfeilbryter reduserer faren for elektrisk støt.

3. Personlig sikkerhet

- Vær årvåken, følg med på det du gjør og bruk sunn fornuft når du betjener et elektroverktøy. Bruk aldri et elektroverktøy når du er trett eller påvirket av narkotika, alkohol eller legemidler.** Et øyeblikks uoppmerksomhet ved bruk av elektroverktøy kan føre til alvorlig personskade.
- Bruk personlig verneutstyr. Bruk alltid vernebriller.** Bruk av formålstjenlig verneutstyr som for eksempel støvmaske, sklisikre vernesko, hjelm, eller hørselsvern vil redusere personskader.
- Forhindre utilsiktet start. Påse at bryteren er i av-stilling før du skal koble til strømkilden eller batteripakken, plukke opp eller bære verktøyet.** Hvis du bærer elektroverktøyet med fingeren på bryteren eller i kobler til verktøyet når bryteren er i på-stilling, øker faren for ulykker.
- Fjern eventuell justeringsnøkkel eller skrunøkkel før du slår på elektroverktøyet.** En skrunøkkel eller justeringsnøkkel festet til en roterende del på elektroverktøyet kan føre til personskade.
- Unngå forstrekking. Sørg for å ha god stilling og balanse til enhver tid.** Dette gir bedre kontroll over elektroverktøyet i uventede situasjoner.
- Bruk egnet bekledding. Bruk ikke løstsittende klær eller smykker. Hold hår, klær og hansker unna bevegelige deler.** Løstsittende klær, smykker eller langt hår kan fanges i bevegelige deler.
- Hvis verktøyet har muligheter for tilkobling av støvavsugs- og oppsamlingsinnretninger må du sørge for at disse er tilkoblet og brukes på riktig måte.** Bruk av støvoppsamler kan redusere støvrelaterte farer.
- Ikke la rutine opparbeidet gjennom hyppig bruk av verktøyet få deg til å bli selvtilfreds og fravike prinsippene for sikker bruk av verktøy.** En skjødesløs handling kan forårsake alvorlig personskade i løpet av brøkdelen av et sekund.

4. Bruk og vedlikehold av elektroverktøy

- Ikke overbelast elektroverktøyet. Bruk riktig elektroverktøy til formålet.** Med riktig elektroverktøy får du utført jobben bedre og trygger med den hastigheten det er konstruert for.
- Ikke bruk elektroverktøyet hvis du ikke får slått det på og av med bryteren.** Et elektroverktøy som ikke kan kontrolleres med bryteren er farlig og må repareres.

- c. **Koble støpset fra strømforsyningen og/eller batteripakken fra elektroverktøyet før du foretar justeringer, skifter tilbehør eller lagrer elektroverktøy.** Slike forebyggende tiltak reduserer faren for å starte elektroverktøyet ved et uhell.
 - d. **Oppbevar elektroverktøy som ikke er i bruk utilgjengelig for barn og la ikke noen som ikke er kjent med elektroverktøyet og disse instruksjonene bruke det.** Elektroverktøy er farlige i hendene på ukynndige brukere.
 - e. **Vedlikehold elektroverktøy. Kontroller om bevegelige deler er feiljustert eller fastkilt, om deler er ødelagt eller andre forhold som kan påvirke elektroverktøets virkemåte. Hvis elektroverktøyet er skadet, må du få det reparert før bruk.** Mange ulykker skyldes dårlig vedlikeholdte elektroverktøy.
 - f. **Hold skjæreverktøy skarpe og rene.** Godt vedlikeholdte skjæreverktøy med skarpe skjærekanter er mindre utsatt for sette seg fast og er enklere å kontrollere.
 - g. **Bruk elektroverktøyet, tilbehørsdeler og bits osv. i samsvar med disse instruksjonene og ta i betraktning arbeidsforholdene og arbeidet som skal utføres.** Bruk av elektroverktøyet til andre oppgaver enn verktøyet er beregnet på, kan føre til en farlig situasjon.
 - h. **Hold håndtak og gripeflater tørre, rene og fri for olje og smørefett.** Glatte håndtak og gripeflater gjør det ikke mulig å håndtere og betjene verktøyet på en sikker måte i uventede situasjoner.
5. **Bruk og vedlikehold av batteridrevet verktøy**
- a. **Skal bare lades med laderen som er spesifisert av produsenten.** En lader som er egnet for én type batteripakke, kan forårsake brannfare når den brukes sammen med en annen batteripakke.
 - b. **Elektroverktøy skal bare brukes sammen med spesifikt angitte batteripakker.** Bruk av andre batteripakker kan føre til fare for personskade og brann.
 - c. **Når batteripakken ikke er i bruk, skal den oppbevares i god avstand fra andre metallgjenstander som for eksempel binderser, mynter, nøkler, spiker, skruer eller andre små metallgjenstander som kan opprette forbindelse fra en pol til en annen.** Hvis batteripolene kortsluttes, kan det forårsake brannskader eller starte en brann..
 - d. **Ved feilaktig bruk kan væske bli skilt ut fra batteriet – unngå kontakt med denne. Hvis du uforvarende kommer i kontakt med væsken, skyll med vann. Hvis du får væsken i øynene, må du i tillegg søke medisinsk hjelp.** Væske som skilles ut fra batteriet kan forårsake irritasjon eller brannskader.
 - e. **Ikke bruk en batteripakke eller et verktøy som er skadd eller modifisert.** Skadde eller modifiserte batterier kan oppføre seg uforutsigbart og føre til brann, eksplosjon eller fare for personskade.
 - f. **Ikke utsett batteripakken eller verktøyet for brann eller for høye temperaturer.** Eksponering for brann eller temperaturer over 130 °C kan forårsake eksplosjon.
 - g. **Følg alle ladeanvisninger og ikke lad batteripakken eller verktøyet utenfor det angitte temperaturområdet.** Feil utført lading eller lading ved temperaturer utenfor det angitte området kan skade batteriet og øke faren for brann.
6. **Service**
- a. **Få en kompetent reparatør til å utføre service på elektroverktøyet. De skal kun benyttes identiske reservedeler.** Dette vil ivareta elektroverktøets sikkerhet.
 - b. **Utfør aldri service på skadde servicepakker.** Service på batteripakker skal bare utføres av produsenten eller autoriserte servicetilbydere.



Sikkerhetsinstruksjoner for batteripakke og lader

- Viktige sikkerhets- og betjeningsanvisninger for batteri og lader. Les alle instruksjoner og advarsler på laderen, batteripakken og verktøyet før du tar i bruk laderen.
- Hvis batteripakkens hus er sprukket eller skadet, må du ikke sette batteripakken inn i laderen. Det kan medføre fare for elektrisk støt eller dødsfall som følge av elektrisk strøm.
- Ikke la væske trenge inn i laderen. Det kan føre til elektrisk støt.
- Denne laderen er ikke beregnet på annen bruk enn lading av oppladbare batterier.
- Ikke plasser gjenstander oppå laderen og ikke plasser laderen nær varmekilder eller på et mykt underlag som kan føre til høy innvendig varme.
- Sørg for å plassere ledningen slik at man ikke trår på eller snubler i den eller utsetter den for skade eller belastning på andre måter.
- Ikke bruk laderen hvis den har blitt utsatt for et hardt støt, falt ned eller blitt skadet på annen måte.
- IKKE oppbevar eller bruk verktøyet og batteripakken på steder hvor temperaturen kan komme opp i eller overstige 50 °C (122 °F).
- Laderen er konstruert for å drives med vanlig husholdningsstrøm (100–240 V vekselstrøm). Ikke forsøk å bruke den sammen med annen spenning.
- Barn bør holdes under oppsyn for å sikre at de ikke leker med apparatet.

Ytterligere sikkerhetsregler

- Sørg for at objektet som skal pusses er godt festet.
- Ta alltid ut batteriet ved all transport av verktøyet.
- La aldri verktøyet gå på fri hastighet uten å ta forholdsregler for å beskytte personer eller gjenstander i nærheten i tilfelle slipemiddelet eller bevegelige deler skulle løsne.
- Les alle anvisninger før du bruker verktøyet. Alle operatører må ha fått full opplæring i riktig og sikker bruk av verktøyet.
- Alt vedlikehold må utføres av opplært personell. For service, kontakt et Mirka-godkjent servicesenter.
- Hvis verktøyet ikke fungerer som det skal, må det straks tas ut av bruk og leveres inn til service og reparasjon.
- Koble alltid fra strømmen før utskifting av slipemiddel.
- Verktøyet må aldri bæres, oppbevares eller forlates uten tilsyn med strømmen tilkoblet.
- Hold hendene unna den roterende underlagsskiven under bruk.
- Bruk alltid påkrevd personlig verneutstyr i henhold til produsentens anvisninger samt lokale/nasjonale standarder ved bruk av dette verktøyet.
- Les sikkerhetsdatabladet med hensyn til arbeidsunderlaget.
- Hvis du opplever fysisk ubehag i hånd/håndledd, stopp arbeidet og søk helsepersonell. Skade på hånd, håndledd og arm kan skyldes repeterende arbeid, bevegelser og overeksponering for vibrasjoner.

Tilleggsinformasjon om batteri og lader

- Forsøk aldri å åpne batteripakken uansett grunn. Hvis det oppstår brudd eller sprekker i batteripakkens plasthus, må du slutte å bruke batteripakken med det samme og ikke lade den igjen.

Ytterligere advarsler

Noen typer støv som dannes ved pussing, saging, sliping og boring med elektroverktøy samt andre byggeaktiviteter inneholder kjemikalier som kan virke kreftfremkallende og gi fødselsskader eller andre reproduksjonsskader. Her er noen eksempler på slike kjemikalier:

- bly fra blybaserte malinger,
- krystallinsk silika fra murstein og sement samt andre murprodukter, og
- arsenikk og krom fra kjemisk behandlet tømmer.

Risikoen ved eksponering for disse kjemikaliene varierer, alt etter hvor ofte du utfører denne typen arbeid. Slik reduserer du eksponeringen for disse kjemikaliene: Arbeid i et område med god ventilasjon og med godkjent sikkerhetsutstyr, for eksempel støvmasker som er spesielt utviklet for å filtrere bort mikroskopiske partikler.

Tekniske data

Mirka®	FBS-B 10	FBS-B 13
Spenning	12 VDC	12 VDC
Hastighet	2200 –18000 o/min	2200 –18000 o/min
Vekt (kun verktøy)	0,70 kg	0,74 kg
Bånddimensjon	10 x 330 mm	13 x 457 mm
Båndhastighet	2,6 – 20,5 m/s	2,5 – 19,6 m/s

Batterilader	Mirka BCA 108
Inngangsspenning	100–240 VAC, 50–60Hz
Ladetid	< 50 min (2,5 Ah) < 100 min (5,0 Ah)
Lagringstemperaturområde	-20 °C – 80 °C
Ladetemperatur	4 °C – 40 °C
Mål	191 x 102 x 86 mm

Batterilader		Mirka BCA 108
Vekt	0,66 kg	
Beskyttelsesgrad	II / 	

Batteripakke	Mirka BPA 10825	Mirka BPA 10850	Mirka BPA 11125	Mirka BPA 11150
Type	Oppladbar Li-ion	Oppladbar Li-ion	Oppladbar Li-ion	Oppladbar Li-ion
Batterispenning	10,8 VDC	10,8 VDC	11,1 VDC	11,1 VDC
Kapasitet	2,5 Ah / 27,0 Wh	5,0 Ah / 54,0 Wh	2,5 Ah / 27,75 Wh	5,0 Ah / 55,5 Wh
Vekt	0,18 kg	0,38 kg	0,18 kg	0,38 kg
Intelligent batteri	Ja	Ja	Ja	Ja

Informasjon om støy og vibrasjon

De målte verdiene kan brukes til å sammenligne et verktøy med et annet og i en foreløbig vurdering av eksponering.

Cordless	FBS-B 10	FBS-B 13
Lydtrykknivå (L_{pA})	72,0 dB(A)	72,0 dB(A)
Lydtrykknivå (L_{WA})	80,0 dB(A)	80,0 dB(A)
Mulig lydmålingsavvik K_{WA}	3,0 dB(A)	3,0 dB(A)
Vibrasjonsemissjonsverdi a_h *	3,125 m/s^2	3,125 m/s^2
Mulig vibrasjonsemissjonsavvik K_{pA} *	1,5 m/s^2	1,5 m/s^2

Spesifikasjonene kan bli endret uten varsel. Modellutvalget kan variere mellom markedene.

* Verdiene som er oppgitt i tabellen skriver seg fra laboratorietesting i samsvar med angitte koder og standarder og er ikke tilstrekkelig for risikovurdering. Verdier som er målt på en bestemt arbeidsplass kan være høyere enn de oppgitte verdiene. De faktiske eksponeringsverdiene samt risiko- og skadefaktorene for en person er unike for hver enkelt situasjon og avhenger av omgivelsene, måten personen betjener maskinen på, materialet som bearbeides, utformingen av arbeidsstasjonen samt brukerens eksponeringstid og fysiske form. Mirka Ltd påtar seg ikke noe ansvar for konsekvenser av å bruke angitte verdier i stedet for faktiske eksponeringsverdier til individuelle risikovurderinger.

Ytterligere informasjon om arbeidsmiljø kan innhentes fra følgende nettsider:

<https://osha.europa.eu/en> (Europe) or <http://www.osha.gov> (USA)

Korrekt bruk av verktøyet

Denne slipemaskinen er utviklet for sliping av alle typer materialer som f.eks. maling, metall, tre, kompositter, plast o.l. ved hjelp av slipemidler som er spesielt beregnet på slik bruk. Slipemaskinen må ikke brukes til andre formål enn det som er spesifisert uten at du rådfører deg med produsenten eller produsentens autoriserte leverandør. Vedlikeholds- og reparasjonsarbeid som krever at motorhuset åpnes, skal kun utføres av et godkjent servicesenter.

Batteri og lader

- Batteripakken leveres ikke fulladet. Les først sikkerhetsinstruksjonene og lad deretter batteriet i samsvar med instruksjonene.
- For at ladingen skal bli optimal, bør batteriet lades ved en omgivelsestemperatur mellom 18 °C (64 °F) og 24 °C (75 °F). For å unngå skade på batteripakken må den ikke lades når omgivelsestemperaturen er under 4 °C (39 °F) eller over 40 °C (104 °F).
- Vi foreslår følgende for å oppnå lengst mulig batterilevetid:
 - Oppbevar og lad batteriet på et kjølig sted. Temperaturer over eller under normal romtemperatur vil forkorte batteriets levetid.
 - Lagre aldri batteriet i utladet tilstand. Lad batteriet med det samme det er utladet.

- Alle batterier mister gradvis ladespenningen. Jo høyere temperaturen er, desto raskere mister de ladespenningen.

Hvis du skal lagre verktøyet over lengre tid uten å bruke det, må du lade batteriet hver måned. Dette tiltaket vil forlengre batteriets levetid.

Ladeprosedyre

- Koble strømledningen til laderen og plugg den deretter i en stikkontakt før du setter inn batteripakken. Alle de tre ladelampene lyser i to sekunder og slukner deretter.
- Sett batteripakken inn i laderen. Lampene begynner å blinke innen 30 sekunder.
- Under ladeprosessen indikerer ladelampene status som følger:
 - Tre ladelamper blinker etter hverandre under lading.
 - Når batteriet er fulladet, lyser alle de tre lampene kontinuerlig.
- Ladeprosessen tar omtrent 50 minutter for batteripakken BPA 10825/11125 og 100 minutter for BPA 10850/11150.

MERK! Denne laderen kan bare lade Mirka 12V batteripakker.

MERK! Ladetiden kan være lengre avhengig av omgivelsestemperatur og batteritilstand.

LED-indikering på BCA 108 lader

LED						
3						
2						
1						
Status	 Pre-charge (Trickle charge)	 Charging...	 Charging...	 Charging finished	 Over temperature	 Battery failure

Remain continuously on

Flashing

Laderdiagnostikk

Laderen indikerer hvis:

- En batteripakke er overopphetet. Alle de tre ladelampene blinker. Ta ut batteriet og la det kjølnes i 15–30 minutter før du setter det inn igjen.
- Det inntreffer funksjonssvikt i batteriet eller laderen. To ladelamper blinker. Ta ut batteriet og la det kjølnes. Sett batteripakken inn i laderen igjen. Hvis to ladelamper fortsatt blinker, kan batteriet eller laderen ha behov for service.

Komme i gang

1. Når du pakker ut verktøyet, må du kontrollere at det er intakt og komplett samt uten transportskader. Bruk aldri et skadet verktøy.
2. Kontroller at strammearmen er skikkelig festet til verktøyet og at det beskyttende varmedekselet av plast, gummibeskyttelsen og andre deler er korrekt montert på strammearmen.

Montering av strammearm på FBS-B 10:

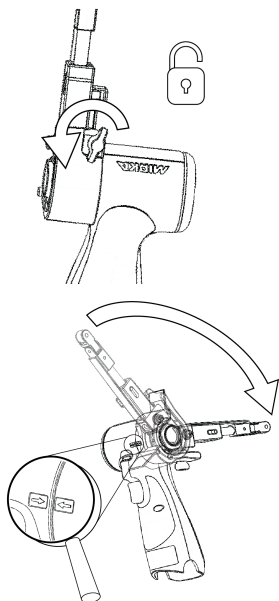

Påse at fastspenningshullet er konsentrisk og vinkelrett innrettet i forhold til verktøyets metallhylse og at vingemutteren er løsnet.

De to pilene på verktøykroppen og strammearmens varmedeksel skal peke mot hverandre

Skyv armen forsiktig helt mot plasthuset og sørg for at vippevinkelbegrenseren av plast går inn i sporet på strammearmen. Plasser deretter armen i ønsket vinkel og stram vingemutteren.

Armen kan festes i enhver ønsket vinkel innenfor justeringsområdet (-90° til 90°).

Montering av strammearm på FBS-B 13:

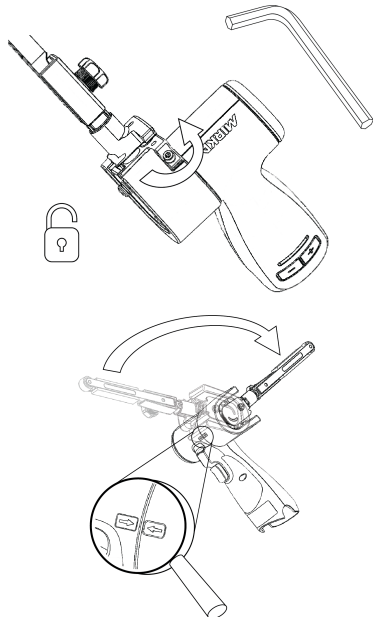

Påse at fastspenningshullet er konsentrisk og vinkelrett innrettet i forhold til verktøyets metallhylse og at sekskantmutteren på 3 mm er løsnet.

Kontroller at den lille strammedelen er korrekt innrettet for å hindre skade på verktøyets strammeplate under monteringen.

Skyv armen forsiktig helt mot plasthuset og sørg for at vippevinkelbegrenseren av plast går inn i sporet på strammearmen. Plasser deretter armen i ønsket vinkel og stram sekskantmutteren.

Armen kan festes i enhver ønsket vinkel innenfor justeringsområdet (-90° til 90°).

3. Før den fulladede batteripakken inn i slipemaskinen til den låses på plass med et klikk.

Betjeningsanvisninger

- Verktøyet er beregnet for bruk som håndverktøy. Verktøyet kan brukes i ulike posisjoner.
- Velg et egnet slipebånd og fest det til verktøyet. Sørg for at slipemiddelet er sentrert på nesehjulet og juster innrettingen på FBS-B 10 ved hjelp av den lille sekskantmutteren. På FBS-B 13 gjøres dette med plastknoten på siden av strammearmen.

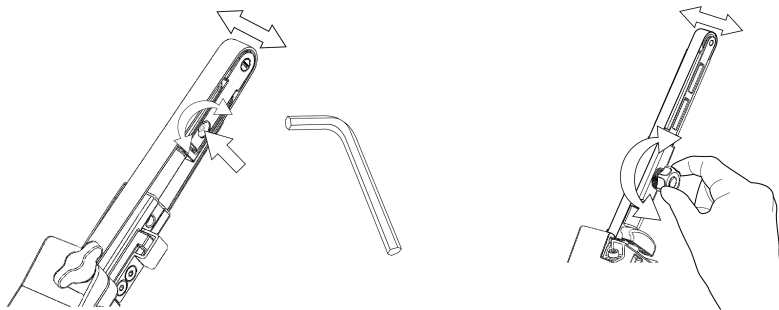

- Nå kan slipemaskinen aktiveres/slås på og startes ved å trykke på bryterutløseren.
- Slipemaskinen går og forblir i aktiv modus så lenge du trykker på utløseren. Etter at du har sluppet utløseren stopper slipemaskinen, men den forblir kortvarig i aktiv modus før den automatisk deaktiveres/slås av.
- Når slipemaskinen er i aktiv modus, er den høyre lysdioden grønn.
- I aktiv modus viser venstre lysdiode batteristatus:

Grønn: Batteriets ladenivå er OK.

Blinker grønt/rødt: Batteriets ladenivå er lavt.

Rød: Batterispenning for lav. Slipemaskin kan ikke brukes.

- Verktøyet har to moduser for regulering av hastigheten. I standardmodus kan hastigheten reguleres lineært ved å endre utløserens stilling. I den andre modusen blir hastigheten værende på det maksimale omdreiningstallet per minutt som er stilt inn når verktøyet brukes. Når du trykker samtidig på knappene rpm+ og rpm– mens verktøyet er i aktiv modus, veksler verktøyet mellom de to reguleringsmodusene.
- I aktiv modus kan maksimalt omdreiningstall per minutt reguleres ved å trykke på knappene rpm+ eller rpm– på verktøyets håndtak. Omdreiningstallet per minutt kan reguleres i trinn på 2 200, 4 000, 6 000, 9 000, 12 000, 15 000 og 17 000 o/min.
- Omdreiningstallet per minutt kan låses for å hindre at det endres utilsiktet. Slik låser du omdreiningstallet:
 1. Vent til slipemaskinen ikke er i aktiv modus.
 2. Trykk på og hold inne både knappen rpm+ og rpm– samtidig og trekk deretter i bryterutløseren.
 3. Gjenta dette for å låse opp omdreiningstallet.

Hvis du trykker på rpm+ eller rpm– når omdreiningstallet er låst, blinker den høyre lysdioden rødt to ganger og omdreiningstallet endres ikke.

- Verktøyet skal alltid plasseres på flaten som skal slipes før det slås på. Ta alltid verktøyet bort fra arbeidsflaten før det slås av. Dette vil forhindre at det oppstår hakk i arbeidsflaten på grunn av for høy hastighet på slipemiddelet.
- Når slipearbeidet er fullført, tar du ut batteriet fra slipemaskinen ved å trykke på knappen på begge sider samtidig og fjerner deretter batteriet fra verktøyet. Lad batteriet.

Arbeidsslys



Forsiktig: Ikke se rett inn i arbeidsslyset!

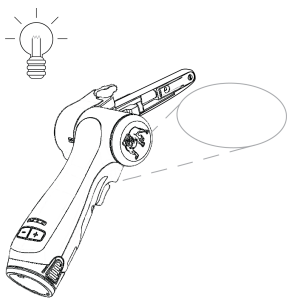

Dette verktøyet er utstyrt med et arbeidslys som er vinklet 30° forover.

Trykk på bryterutløseren for å aktivere arbeidslyset.

Lyset slås automatisk av 60 sekunder etter at bryterutløseren er sluppet.

Bluetooth

Dette verktøyet er utstyrt med Bluetooth® lavenergiteknologi og kan kobles opp mot myMirka-appen, som vil gi tilgang til ytterligere verktøyfunksjoner. For mer informasjon om appens funksjonalitet og om den er tilgjengelig i landet hvor du befinner deg, gå til www.mirka.com/mymirka

Aktiver Bluetooth på Mirka® FBS-B 10 og 13-verktøyet som følger:

1. Koble batteriet til verktøyet.
2. Trykk på og hold inne rpm+-knappen samtidig som du aktiverer verktøyet ved å trykke på bryterutløseren.
3. Den midtre lysdioden blinker grønt for å indikere at Bluetooth er aktiv og klar for tilkoblinger.
4. Den midtre lysdioden lyser grønt når verktøyet er koblet til en annen Bluetooth-enhet.
5. Bluetooth deaktiveres når verktøyet deaktiveres/slås av.

MERK! Hvis appen ikke er installert eller den ikke er tilgjengelig i landet hvor du befinner deg, skal Bluetooth ikke aktiveres.

Bluetooth®-ordmerket og logoene er registrerte varemerker som eies av Bluetooth SIG, Inc. og enhver bruk av slike merker av Mirka Ltd er underlagt lisens. Andre varemerker og merkenavn tilhører de respektive eierne.

Vedlikehold



Ta alltid ut batteriet før vedlikehold!
Bruk kun originale Mirka-reservedeler!

Skifte bånd på FBS-B 10

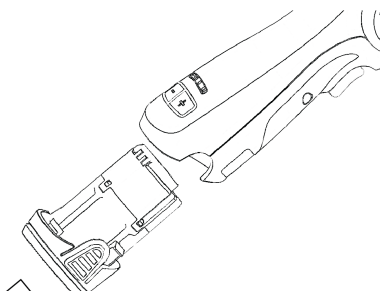

Fjern batteriet.

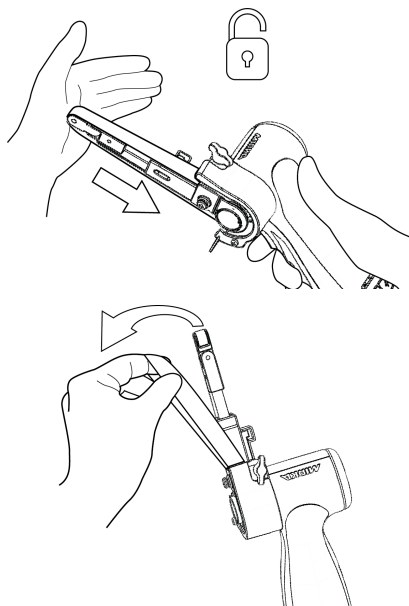

Trykk strammearmen mot beskyttelsesdekelet av stål for å løse ut låsefunksjonen.

Skift båndet og sørg for at båndet er sentrert..

Trykk låsefunksjonen på strammearmen mot ståldekelet for å aktivere stramming.

Skifte bånd på FBS-B 13

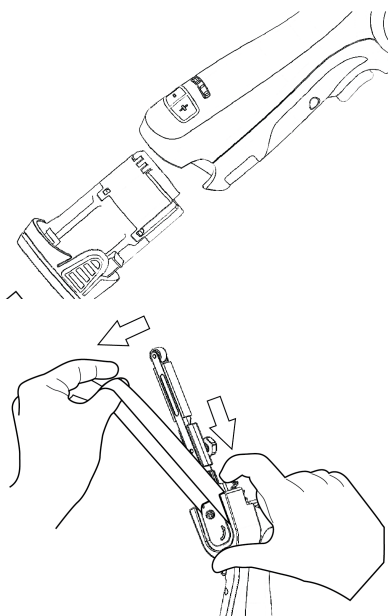

Fjern batteriet.

Trykk på platen for slakke båndet.

Hold platen inntrykt for å skifte båndet, påse at båndet er sentrert.

Slipp opp trykkplaten for å aktivere stramming.

Rengjøring

Bruk en myk børste til å fjerne eventuelt støv som har samlet seg. Bruk vernebriller for å beskytte øynene ved rengjøring. Hvis verktøyets hoveddel må rengjøres, tørker du av den med en myk og fuktig klut. Det kan benyttes et mildt rengjøringsmiddel.



ADVARSEL: Bruk aldri alkohol, bensin eller annet rensmiddel. Ikke bruk etsende midler til rengjøring av plastdeler.

Instruksjoner for rengjøring av lader

Smuss og fett kan fjernes fra laderens utside ved hjelp av en klut eller en myk ikke-metallisk børste. Ikke bruk vann eller rengjøringsløsninger.



Ytterligere service

Service må alltid utføres av opplært personell. For å opprettholde verktøygarantien og sørge for optimal sikkerhet og virkemåte, skal service utføres av et Mirka-godkjent servicesenter. Kontakt Mirka kundeservice eller Mirka-forhandleren for å finne frem til nærmeste Mirka-godkjente servicesenter eller gå til www.mirka.com.

Feilsøkingssguide

Symptom	Mulig årsak	Løsning
Slipemaskinens høyre lysdiode lyser ikke nå du trykker på utløseren.	Batteripakken er ikke skikkelig satt inn i slipemaskinen. Batteriet er helt utladet.	Sett inn batteriet skikkelig. Lad batteriet.
Slipemaskinens lysdiode (høyre) er rød og slipemaskinen senker hastigheten til minimumsinnstillingen under sliping.	Temperaturen i slipemaskinen er for høy. For stor langvarig belastning.	Reduser belastningen på slipemaskinen en stund, så vil slipemaskinen øke hastigheten igjen.
Slipemaskinens (høyre) lysdiode lyser rødt og omdreiningshastigheten er noe redusert.	For stor kortvarig belastning.	Bruk mindre belastning, så vil (høyre) lysdioden automatisk skifte til grønt.
Den venstre lysdioden er rød og slipemaskinen går ikke.	Batterispenningen er for lav.	Lad batteriet.
Verktøyets venstre lysdiode blinker rødt selv om batteriet er fulladet.	Batterisvikt. Bruk appen for diagnostisering.	Skift batteriet.
Den venstre lysdioden på verktøyet er grønn for å indikere at batterinivået er normalt og at batteriet er riktig festet, men verktøyet starter ikke.	Verktøyfeil.	Kontakt et Mirka servicesenter.

Informasjon om kassering

FARE



Gjør utrangert elektroverktøy ubrukelig ved å fjerne strømledningen.

Følg gjeldende nasjonale forskrifter for miljøvennlig kassering og gjenvinning av maskiner som ikke lenger er i bruk, emballasje og tilbehør.

Kun EU: Kasser ikke elektriske verktøy sammen med husholdningsavfallet. I henhold til EU-direktivene om kasserte elektriske og elektroniske produkter og utstyr og gjennomføringen i henhold til nasjonale lover, skal elektriske verktøy som har nådd slutten av levetiden, samles inn separat og returneres til et miljøvennlig gjenvinningsanlegg.



For mer informasjon om REACH, RoHS og bedriftens samfunnsansvar, besøk www.mirka.com

Deklaracja zgodności

Mirka Ltd, 66850 Jeppo, Finlandia

oświadczam, pod rygorem pełnej odpowiedzialności, że niżej wymienione produkty Mirka® (patrz „Dane Techniczne” dla danego modelu), których dotyczy niniejsza deklaracja, są zgodne z wymaganiami poniższych standardów oraz innych dokumentów normatywnych: EN 62841-1:2015+AC:2015+A11:2022, EN 62841-2-4:2014+AC:2015, EN 55014-1:2021, EN 55014-2:2021, EN 300 328 V2.2.2, EN 301 489-1 V2.2.3, EN 301 489-17 V3.2.4 oraz EN IEC 63000:2018 zgodnie z przepisami 2006/42/WE, 2014/53/UE, 2011/65/UE, 2015/863/UE i 2012/19/UE. Ładowarka do akumulatora jest zgodna z następującymi normami i dyrektywami: EN 60335-1:2012/A15:2021, EN 60335-2-29:2021/A1:2021, EN 62233:2008, EN 55014-1:2017, EN 55014-2:2015, EN 61000-3-2:2014, EN 61000-3-3:2013 oraz EN IEC 63000:2018 zgodnie z przepisami 2014/35/UE, 2014/30/UE, 2011/65/UE, 2015/863/UE i 2012/19/UE.

Produkty: Mirka® FBS-B 10 i 13

<p>Jeppo, 01-02-2024 r. Miejsce i data wystawienia</p>		 Stefan Sjöberg, Dyrektor Generalny	Producent/Dystrybutor Mirka Ltd 66850 Jeppo, Finlandia Tel. +358 20 760 2111 Faks: +358 20 760 2290 www.mirka.com	
--	---	---	---	--

Tłumaczenie oryginalnej wersji instrukcji. Zastrzegamy sobie prawo do zmiany treści podręcznika bez uprzedzenia.

Ważne!

Przed rozpoczęciem czynności takich jak montaż, eksploatacja i konserwacja urządzenia, należy dokładnie przeczytać instrukcję obsługi. Przechowuj instrukcję w bezpiecznym, łatwym dostępnym miejscu. Zapoznaj się i przestrzegaj lokalnych i krajowych przepisów.

Uwaga! Mirka stale rozwija swoje produkty. Jeśli chcesz uzyskać najnowszą aktualizację niniejszych instrukcji, odwiedź stronę internetową mirka.com.

Wymagane środki ochrony osobistej



Przeczytaj podręcznik użytkownika



Noś gogle ochronne



Noś ochronnik słuchu



Noś rękawice ochronne



Noś maskę przeciwpyłową

Symbole

	Produkt zgodny z odpowiednimi normami UE
	Produkt zgodny z odpowiednimi przepisami prawa brytyjskiego
	Produkt spełnia wymogi normy China RoHS
	Produkt zgodny z wymogami norm RCM obowiązującymi w Australii i Nowej Zelandii
	Produkt zgodny z euroazjatyckimi wymogami zgodności



Ostrzeżenie! Sytuacja potencjalnie niebezpieczna, grożąca śmiercią lub poważnym uszczerbkiem na zdrowiu i/lub uszkodzeniem mienia.

Uwaga! Sytuacja potencjalnie niebezpieczna, grożąca niewielkim lub umiarkowanym uszczerbkiem na zdrowiu i/lub uszkodzeniem mienia.



Ostrzeżenia dot. Bezpiecznej Obsługi Elektronarzędzi



UWAGA! Należy zapoznać się ze wszystkimi wskazówkami bezpieczeństwa oraz instrukcjami. Nieprzestrzeganie wskazówek i instrukcji niesie ze sobą ryzyko porażenia prądem, wzniesienia pożaru i/lub doznania poważnych obrażeń.

Należy zachować wszystkie ostrzeżenia i instrukcje do wykorzystania w przyszłości. Termin „elektronarzędzie” w treści ostrzeżeń oznacza elektronarzędzie zasilane z sieci (przewodowe) lub elektronarzędzie zasilane baterią (beprzewodowe).

1. **Bezpieczeństwo w miejscu pracy**
 - a. **Miejsce pracy musi być czyste i prawidłowo oświetlone.** Zagracone lub ciemne obszary sprzyjają wypadkom.
 - b. **Nie korzystaj z elektronarzędzi w środowiskach, w których istnieje zagrożenie wybuchem, np. w pobliżu łatwopalnych cieczy, gazów lub pyłu.** Elektronarzędzia wytwarzają iskry, które mogą spowodować zapłon pyłu lub oparów.
 - c. **Przed korzystaniem z elektronarzędzia upewnij się, że w pobliżu nie ma dzieci ani innych osób postronnych.** Rozproszenie Twojej uwagi może spowodować utratę kontroli nad urządzeniem.
2. **Bezpieczeństwo elektryczne**
 - a. **Wtyczki elektronarzędzi muszą pasować do gniazdka. Wtyczki nie należy w żaden sposób modyfikować. Do zasilania uziemionych elektronarzędzi nie wolno używać przejściówek.** Ryzyko porażenia prądem jest niższe, jeżeli wtyczki nie były modyfikowane i dobrze pasują do gniazd.
 - b. **Należy unikać bezpośredniej styczności z uziemionymi powierzchniami, takimi jak rury, kaloryfery, piece i lodówki.** Jeśli Twoje ciało jest uziemione, ryzyko porażenia prądem jest wyższe.
 - c. **Nie należy wystawiać elektronarzędzi na deszcz lub działanie wilgoci.** Wniknięcie wody do elektronarzędzia zwiększa ryzyko porażenia prądem.
 - d. **Nie należy ciągnąć przewodu do oporu. Nigdy nie należy przenosić, ciągnąć ani odłączyć elektronarzędzia, ciągnąc za przewód. Chronić przewód przed działaniem ciepła, namoknięciem olejem, ostrymi krawędziami i ruchomymi częściami.** Uszkodzone lub splątane przewody zwiększają ryzyko porażenia prądem.
 - e. **Podczas użytkowania elektronarzędzia na zewnątrz należy stosować przedłużacz przystosowany do użytku na zewnątrz.** Stosowanie przedłużacza przystosowanego do użytku na zewnątrz zmniejsza ryzyko porażenia prądem.
 - f. **Jeśli nie można uniknąć używania elektronarzędzia w wilgotnym miejscu, należy zastosować zasilacz zabezpieczony wyłącznikiem różnicowoprądowym (RCD).** Zastosowanie wyłącznika różnicowoprądowego zmniejsza ryzyko porażenia prądem.
3. **Ochrona osobista**
 - a. **Podczas obsługi elektronarzędzia należy zachować czujność oraz postępować zgodnie z zasadami zdrowego rozsądku. Nie korzystaj z elektronarzędzia, jeśli jesteś zmęczony lub jeśli jesteś pod wpływem środków odurzających, alkoholu lub leków.** Chwila nieuwagi podczas obsługi elektronarzędzia może spowodować poważne obrażenia ciała.
 - b. **Należy stosować środki ochrony osobistej. Należy zawsze korzystać ze sprzętu do ochrony oczu.** Sprzęt ochronny, taki jak maska przeciwpyłowa, antypoślizgowe obuwie ochronne, kask lub ochronnik słuchu, stosowany w odpowiednich warunkach, sprawi, że ewentualne urazy będą mniej dotkliwe.
 - c. **Należy zabezpieczyć urządzenie przed przypadkowym uruchomieniem. Przed podłączeniem elektronarzędzia do źródła zasilania i/lub zamontowaniem akumulatora, a także podczas trzymania elektronarzędzia w ręce lub jego przenoszenia, należy upewnić się, że jest ono w pozycji wyłączonej.** Przenoszenie elektronarzędzi z palcem na wyłączniku lub podłączanie narzędzi, gdy przełącznik jest w pozycji włączonej, niesie ze sobą ryzyko wypadku.
 - d. **Przed uruchomieniem elektronarzędzia usuń wszelkie klucze i narzędzia do regulacji.** Pozostawienie klucza lub narzędzia do regulacji połączonego z wirującymi elementami elektronarzędzia może spowodować uszkodzenie ciała.

- e. **Nie staraj się sięgać zbyt daleko. Noś odpowiednie obuwie i nie ryzykuj utraty równowagi.** Pozwala to zachować większą kontrolę nad elektronarzędziem w nieoczekiwanych sytuacjach.
- f. **Ubierz się odpowiednio. Nie zakładaj luźnych elementów garderoby ani biżuterii. Trzymaj włosy, ubranie i rękawice z dala od ruchomych elementów urządzenia.** Luźne ubrania, biżuteria lub długie włosy mogą zostać wkręcone w ruchome elementy urządzenia.
- g. **Jeśli narzędzie będzie podłączone do urządzeń odsysających i zbierających pył, upewnij się, że są one odpowiednio podłączone i prawidłowo używane.** Stosowanie urządzenia do usuwania pyłu może zniwelować zagrożenia związane z pyłem.
- h. **Nie pozwól, aby rutyna wynikająca z częstego korzystania z narzędzi doprowadziła do zlekceważenia lub zignorowania zasad bezpieczeństwa użytkownika narzędzi.** Nieostrożne działanie może w ułamku sekundy doprowadzić do poważnego urazu ciała.

4. Obsługa i konserwacja elektronarzędzia

- a. **Nie przeciążaj elektronarzędzia. Używaj elektronarzędzia odpowiedniego do danego zastosowania.** Właściwie dobrane elektronarzędzie wykona pracę lepiej i bezpieczniej oraz w tempie odpowiednim dla swojej konstrukcji.
- b. **Nie używaj elektronarzędzia, jeśli nie możesz go włączyć/wyłączyć za pomocą przełącznika.** Każde elektronarzędzie, którego nie można kontrolować za pomocą wyłącznika, jest niebezpieczne i musi zostać naprawione.
- c. **Przed przystąpieniem do regulacji, wymiany osprzętu lub składowania elektronarzędzia, należy odłączyć wtyczkę od źródła zasilania.** Takie prewencyjne środki bezpieczeństwa niwelują ryzyko przypadkowego uruchomienia elektronarzędzia.
- d. **Nie używane elektronarzędzia przechowuj poza zasięgiem dzieci i wszystkich innych osób, które nie zostały zaznajomione z obsługą elektronarzędzia lub niniejszą instrukcją obsługi elektronarzędzia.** Elektronarzędzia w rękach niedoświadczonych użytkowników są niebezpieczne.
- e. **Elektronarzędzia wymagają konserwacji. Sprawdź, czy nie występuje niewspółosiowość lub nie doszło do zakleszczenia ruchomych części, pęknięć części i wszelkich innych warunków, które mogą mieć wpływ na działanie elektronarzędzia. W przypadku uszkodzenia, przed kolejnym użyciem elektronarzędzie musi zostać naprawione.** Wiele wypadków jest wynikiem nieprawidłowej konserwacji elektronarzędzia.
- f. **Narzędzia tnące muszą być ostre i czyste.** Prawidłowo konserwowane narzędzia tnące z ostrymi krawędziami tnącymi rzadziej się zakleszczają i łatwiej jest nimi manewrować.
- g. **Elektronarzędzia, akcesoria, końcówki itp. powinny być użytkowane zgodnie z niniejszą instrukcją, z uwzględnieniem warunków pracy i wykonywanej czynności.** Używanie elektronarzędzia do czynności innych niż te, do których zostały przeznaczone, może doprowadzić do zaistnienia niebezpiecznej sytuacji.
- h. **Upewnij się, że uchwyty i powierchnie chwytowe są suche, czyste i wolne od substancji olejowych i smaru.** Śliszkie uchwyty i powierchnie chwytowe uniemożliwiają bezpieczną obsługę i kontrolę nad narzędziem w nieprzewidywanych sytuacjach.

5. Obsługa i konserwacja akumulatora

- a. **Akumulator należy ładować wyłącznie za pomocą ładowarki rekomendowanej przez producenta.** Gdy ładowarka przeznaczona do ładowania określonego typu akumulatora zostanie zastosowana do ładowania innego modelu, może powstać ryzyko zagrożenia pożarowego.
- b. **Używając elektronarzędzi korzystaj wyłącznie z akumulatora przeznaczonego do użytku z określonym produktem.** Zastosowanie innego rodzaju akumulatorów może spowodować ryzyko doznania urazu lub wzniesienia ognia.
- c. **Nie używany akumulator należy przechowywać z dala od innych przedmiotów metalowych, jak spinacze, monety, klucze, gwoździe, śrubki oraz inne elementy metalowe, które mogłyby spowodować zwarcie styków akumulatora.** Zwarcie styków akumulatora może doprowadzić do poparzenia ciała lub powstania zagrożenia pożarowego.
- d. **Przy niewłaściwych warunkach eksploatacji z akumulatora może wydostać się płyn. Unikaj kontaktu! Jeśli przez przypadek dojdzie do kontaktu z płynem, narażone miejsce należy przepłukać wodą. Jeśli płyn dostanie się do oczu, należy natychmiast skonsultować się lekarzem.** Płyn akumulatorowy może wywołać podrażnienie lub spowodować poparzenia.
- e. **Nie korzystaj z akumulatora lub narzędzia, które zostało uszkodzone lub zmodyfikowane.** Uszkodzone lub zmodyfikowane akumulatory mogą zachowywać się w nieprzewidywalny sposób, skutkując wzniesieniem ognia, wybuchem lub urazem ciała.
- f. **Nie narażaj akumulatora ani narzędzia na działanie nadmiernie wysokiej temperatury.** Narażenie na działanie ognia lub temperatury powyżej 130°C może doprowadzić do wybuchu.
- g. **Przestrzegaj wszystkich instrukcji dotyczących ładowania i nie ładuj akumulatora ani narzędzia w temperaturze wykraczającej poza zakres określony w instrukcji.** Niewłaściwe ładowanie lub ładowanie w temperaturze poza zakres określony w instrukcji może doprowadzić do uszkodzenia baterii i zwiększyć ryzyko wzniesienia ognia.

6. Serwis

- a. **Naprawę elektronarzędzia należy zlecać wykwalifikowanemu specjalście, który podczas naprawy korzysta z identycznych części zamiennych.** To pozwala zachować odpowiedni poziom bezpieczeństwa podczas użytkowania elektronarzędzia.
- b. **Nigdy nie naprawiaj uszkodzonego akumulatora we własnym zakresie.** Naprawa akumulatorów powinna być przeprowadzana wyłącznie przez producenta lub autoryzowany punkt serwisowy.



Zasady bezpieczeństwa dot. akumulatora i ładowarki

- Ważne instrukcje dotyczące bezpiecznej eksploatacji akumulatora i ładowarki. Przed pierwszym użyciem ładowarki przeczytaj wszystkie instrukcje i ostrzeżenia dotyczące ładowarki, akumulatora oraz elektronarzędzia.
- Jeśli obudowa akumulatora jest pęknięta lub uszkodzona, nie należy wkładać akumulatora do ładowarki. Istnieje niebezpieczeństwo wstrząsu elektrycznego lub śmiertelnego porażenia prądem.
- Nie należy dopuścić, by do ładowarki dostała się jakakolwiek substancja. Może to spowodować porażenie prądem.
- Ta ładowarka nie jest przeznaczona do celów innych niż ładowanie akumulatorów.
- Nie należy umieszczać na ładowarce żadnych przedmiotów, ani kłaść jej w pobliżu źródeł ciepła lub powierzchniach miękkich, ponieważ może to doprowadzić do powstania zbyt wysokiej temperatury wewnątrz urządzenia.
- Upewnij się, że kabel jest umieszczony w miejscu, które wyklucza ryzyko nadeptnięcia, potknięcia się lub narażenia kabla na jakiegokolwiek uszkodzenie lub naprężenie.
- Nie używaj ładowarki, jeśli została mocno uderzona, upuszczona lub uszkodzona w jakikolwiek inny sposób.
- Nie należy przechowywać ani używać akumulatora w miejscach, w których temperatura osiąga lub przekracza 50°C.
- Ładowarka jest przeznaczona do pracy w standardowej sieci elektrycznej (100–240 VAC). Nie należy podłączać jej do sieci o innym napięciu.
- Dzieci powinny być nadzorowane, aby nie bawiły się urządzeniem.



Dodatkowe Informacje dot. Bezpieczeństwa

- Za każdym razem upewnij się, że obrabiany materiał jest stabilny i nie porusza się.
- Zawsze wyjmuj akumulator podczas transportu narzędzia.
- Nie dopuszczaj do swobodnego działania urządzenia bez podjęcia środków ostrożności względem osób postronnych i przedmiotów znajdujących się w obszarze pracy, aby zapobiec oderwaniu się materiału ściernego lub poluzowaniu się innych ruchomych części.
- Przed przystąpieniem do użytkowania narzędzia należy zapoznać się z pełną treścią niniejszej instrukcji. Każdy użytkownik musi zostać w pełni przeszkolony w zakresie eksploatacji i bezpieczeństwa obsługi narzędzia.
- Wszelkie czynności konserwacyjne mogą wykonywać wyłącznie odpowiednio przeszkoleni specjaliści. W razie potrzeby serwisowania narzędzia skontaktuj się z autoryzowanym centrum serwisowym firmy Mirka!
- W razie stwierdzenia objawów nieprawidłowości, narzędzie należy natychmiast wycofać z użycia i przekazać do serwisu i naprawy.
- Przed wymianą warstwy ściernej zawsze odłączaj narzędzie od zasilania.
- Nigdy nie przenoś, nie przechowuj ani nie pozostawiaj elektronarzędzia bez nadzoru, jeśli jest ono podłączone do sieci elektrycznej.
- Trzymaj ręce w bezpiecznej odległości od talerza obrotowego.
- Podczas eksploatacji urządzenia zawsze korzystaj ze środków ochrony osobistej, zgodnie z dostarczoną przez producenta instrukcją oraz przepisami obowiązującymi w kraju użytkownika.
- Zapoznaj się z kartą charakterystyki materiału (MSDS) dla danej powierzchni roboczej.
- W przypadku pojawienia się dolegliwości fizycznych w okolicy dłoni lub nadgarstka zaprzestań pracy i zasięgnij opinii lekarza. Kontuzje dłoni, nadgarstka lub przedramienia mogą być wynikiem wykonywania jednostajnej pracy, jednostajnych ruchów oraz nadmiernego narażenia na drgania.

Dodatkowe informacje na temat akumulatora i ładowarki

- Nigdy nie otwieraj obudowy akumulatora. W przypadku pęknięcia plastikowej obudowy akumulatora należy natychmiast przerwać ładowanie.



Dodatkowe ostrzeżenia

Niektóre pyły powstałe w wyniku piaskowania, piłowania, szlifowania, wiercenia i innych prac budowlanych zawierają chemikalia, o których wiadomo, że powodują raka, wady wrodzone lub inne upośledzenia zdolności rozrodczych. Chemikalia te obejmują m.in.:

- ołów w farbach na bazie ołowiu,
- krzemionkę krystaliczną z cegieł i cementu i innych produktów murarskich, oraz
- arsen i chrom z drewna poddanego obróbce chemicznej.

Ryzyko związane z narażeniem na te czynniki zależy od częstotliwości wykonywania prac z nimi związanych. Aby obniżyć poziom narażenia na działanie tych chemikaliów, pracuj w dobrze wentylowanym miejscu i korzystaj z zatwierdzonego sprzętu ochronnego, np. maski przeciwpyłowej przeznaczonej do odfiltrowywania mikroskopijnych cząstek.

Dane techniczne

Mirka*	FBS-B 10	FBS-B 13
Napięcie	12 VDC	12 VDC
Prędkość obrotowa	2200 – 18000 obr./min.	2200 – 18000 obr./min.
Ciężar (samo narzędzie)	0,70 kg	0,74 kg
Wymiary taśmy	10 x 330 mm	13 x 457 mm
Prędkość taśmy ściernej	2,6 – 20,5 m/s	2,5 – 19,6 m/s

Ładowarka do akumulatora Mirka BCA 108	
Napięcie wejściowe	100–240 VAC, 50–60Hz
Czas ładowania	< 50 min (2,5 Ah) < 100 min (5,0 Ah)
Temperatura przechowywania	-20 °C – 80 °C
Temperatura ładowania	4 °C – 40 °C
Wymiary	191 x 102 x 86 mm
Waga	0,66 kg
Poziom ochrony	II / □

Akumulator	Mirka BPA 10825	Mirka BPA 10850	Mirka BPA 11125	Mirka BPA 11150
Typ	Akumulator Litowo-jonowy	Akumulator Litowo-jonowy	Akumulator Litowo-jonowy	Akumulator Litowo-jonowy
Napięcie akumulatora	10,8 VDC	10,8 VDC	11,1 VDC	11,1 VDC
Pojemność	2,5 Ah / 27,0 Wh	5,0 Ah / 54,0 Wh	2,5 Ah / 27,75 Wh	5,0 Ah / 55,5 Wh
Waga	0,18 kg	0,38 kg	0,18 kg	0,38 kg
Inteligentny akumulator	Tak	Tak	Tak	Tak

Informacje dot. hałasu i drgań

Zmierzone wartości mogą być wykorzystane do porównania jednego narzędzia z innym oraz do wstępnej oceny narażenia.

Cordless	FBS-B 10	FBS-B 13
Poziom ciśnienia akustycznego (L_{pA})	72,0 dB(A)	72,0 dB(A)
Poziom mocy akustycznej (L_{WA})	80,0 dB(A)	80,0 dB(A)
Niepewność pomiaru dźwięku K_{WA}	3,0 dB(A)	3,0 dB(A)
Wartość emisji drgań a_h *	3,125 m/s ²	3,125 m/s ²
Niepewność pomiaru drgań K_{PA} *	1,5 m/s ²	1,5 m/s ²

Dane specyfikacji technicznych mogą ulec zmianie bez wcześniejszego powiadomienia. Zakres dostępnych modeli różni się w zależności od rynku.

- * Wartości podane w tabeli pochodzą z testów laboratoryjnych przeprowadzonych zgodnie z podanymi kodami i standardami i nie stanowią wystarczającego materiału do dokonania dostatecznej oceny ryzyka. Wartości zanotowane w miejscu pracy mogą być wyższe niż wartości deklarowane. Rzeczywiste wartości determinujące ryzyko zagrożenia są inne dla każdej konkretnej sytuacji i są uzależnione od warunków otoczenia, sposobu użytkowania maszyny przez operatora, właściwości obrabianego materiału, charakterystyki miejsca pracy jak również od czasu pracy i fizycznej kondycji użytkownika narzędzia. Mirka Ltd nie ponosi odpowiedzialności za następstwa zastosowania wartości deklarowanych (zamiast wartości rzeczywistych) przy ocenie poziomu zagrożenia.

Dodatkowe informacje na temat bezpieczeństwa i higieny pracy można uzyskać na następujących stronach internetowych: <https://osha.europa.eu/en> (Europe) or <http://www.osha.gov> (USA)

Właściwe użytkowanie narzędzia

Szlifierka została zaprojektowana do szlifowania wszystkich rodzajów materiału, np.: farby, metali, drewna, kompozytów, tworzyw sztucznych itp., przy wykorzystaniu opracowanych specjalnie do tego celu materiałów ściernych. Nie używaj szlifierki do celów innych niż wyszczególnione bez konsultacji z producentem lub autoryzowanym dystrybutorem. Prace konserwacyjne lub naprawcze wymagające otwarcia obudowy powinny być wykonywane jedynie przez serwisantów autoryzowanego centrum obsługi.

Akumulator i ładowarka

- Po wyciągnięciu z kartonu akumulator nie jest naładowany do pełna. Przeczytaj instrukcje dot. bezpieczeństwa, a następnie naładuj akumulator zgodnie z wytycznymi.
- W celu uzyskania optymalnej wydajności ładowania akumulator należy ładować w temperaturze otoczenia wynoszącej od 18°C do 24°C. Aby zapobiec uszkodzeniu akumulatora, nie należy przeprowadzać ładowania w temperaturze poniżej 4°C ani powyżej 40°C.
- Aby uzyskać jak najdłuższy czas pracy akumulatora, zalecamy:
 - Przechowywać i ładować akumulator w chłodnym miejscu. Temperatura powyżej lub poniżej temperatury pokojowej skraca żywotność akumulatora.
 - Nigdy nie przechowywać akumulatora w stanie rozładowanym. Naładuj akumulator natychmiast po rozładowaniu.
- Wszystkie akumulatory pod wpływem czasu tracą swój ładunek. Im wyższa temperatura, tym szybciej tracą swój ładunek.

Jeśli przechowujesz swoje narzędzie przez dłuższy okres czasu, nie korzystając z niego, co miesiąc ładuj akumulator. Tego typu praktyka przedłuży żywotność akumulatora.

Procedura ładowania

- Podłącz kabel zasilający do ładowarki, a następnie włóż wtyczkę do gniazda przed włożeniem akumulatora. Wszystkie trzy diody zapalą się na dwie sekundy, a następnie zgasną.
- Włóż akumulator ponownie do ładowarki. Diody zaczną migać w ciągu 30 sekund.
- Podczas procesu ładowania wskaźniki ładowania będą pokazywać bieżący stan:
 - W trakcie ładowania trzy diody migają sekwencyjnie;
 - Gdy akumulator zostanie naładowany do pełna, wszystkie trzy diody świecą w sposób ciągły.
- Proces ładowania potrwa około 50 minut dla akumulatora BPA 10825/11125 oraz 100 minut dla akumulatora BPA 10850/11150.

UWAGA! Ta ładowarka jest przeznaczona wyłącznie do ładowania akumulatorów Mirka 12V.

UWAGA! Czas ładowania może być dłuższy w zależności od panujących warunków temperaturowych oraz stanu akumulatora.

Sygnalizacja LED ładowarki BCA 108

LED						
3						
2						
1						
Status	 Pre-charge (Trickle charge)	 Charging...	 Charging...	 Charging finished	 Over temperature	 Battery failure

Remain continuously on

Flashing

Diagnostyka ładowarki

Ładowarka poinformuje o:

- Przegrzaniu akumulatora. Wszystkie trzy diody migają. Wymij akumulator i pozostaw do ostygnięcia na 15–30 minut, a następnie włóż go ponownie.
- Awarii akumulatora lub ładowarki. Migają dwie diody sygnalizujące ładowanie. Wymij akumulator i pozostaw do ostygnięcia. Włóż akumulator ponownie do ładowarki. Jeśli dwie diody sygnalizujące ładowanie nadal migają, akumulator lub ładowarka mogą wymagać naprawy.

Rozpoczęcie pracy

1. Przy rozpakowywaniu sprawdź, czy urządzenie zostało dostarczone w komplecie, w nietkniętym stanie, oraz czy nie zostało uszkodzone podczas transportu. Nie używaj narzędzia, jeśli zostało uszkodzone.
2. Upewnij się, że ramię napinacza jest prawidłowo przytwierdzone do narzędzia i że osłona termiczna z tworzywa sztucznego, osłona gumowa i inne części są poprawnie zamocowane na ramieniu napinacza.

Mocowanie ramienia napinacza FBS-B 10 do narzędzia:

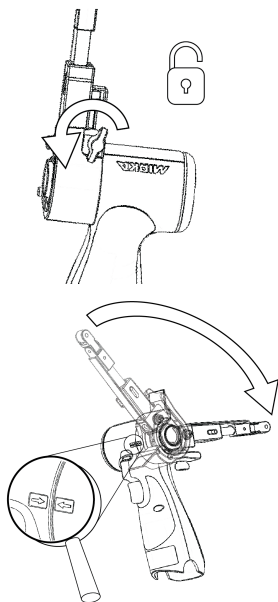

Upewnij się, że otwór zaciskowy jest koncentrycznie i prostopadle wyrównany względem metalowej tulei narzędzia, a nakrętka motylkowa jest odkręcona.

Dwie strzałki na korpusie narzędzia i osłonie termicznej ramienia napinacza powinny być zwrócone ku sobie.

Delikatnie przesunij ramię napinacza aż do oparcia o plastikową obudowę i upewnij się, że plastikowy ogranicznik kąta nachylenia wsuwa się do ramienia napinacza, następnie ustaw ramię napinacza pod żądanym kątem i dokręć nakrętkę motylkową.

Ramię napinacza można ustawić pod dowolnym kątem w zakresie od -90° do 90° .

Mocowanie ramienia napinacza FBS-B 13 do narzędzia:

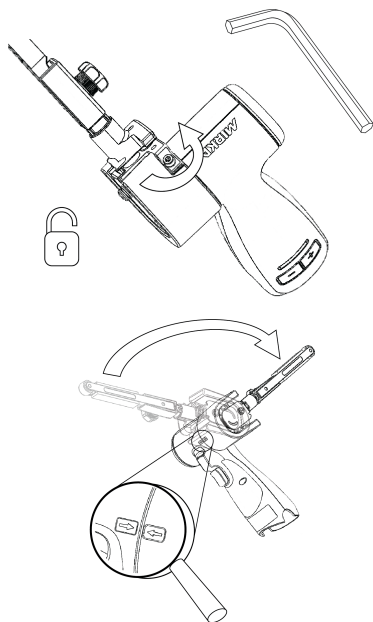

Upewnij się, czy że otwór zaciskowy jest koncentrycznie i prostopadle wyrównany względem metalowej tulei narzędzia, a nakrętka sześciokątna 3 mm jest odkręcona.

Upewnij się, że mały element napinający jest prawidłowo wyrównany, aby uniknąć uszkodzenia napiętej powierzchni narzędzia podczas montażu.

Delikatnie przesuń ramię napinacza aż do oparcia o plastikową obudowę i upewnij się, że plastikowy ogranicznik kąta nachylenia wsuwa się do ramienia napinacza, następnie ustaw ramię napinacza pod żądanym kątem i dokręć nakrętkę sześciokątną.

Ramię napinacza można ustawić pod dowolnym kątem w zakresie od -90° do 90° .

- Włóż do szlifierki naładowany do pełna akumulator. Dociśnij go na miejsce, aż usłyszysz kliknięcie.

Instrukcja obsługi

- Narzędzie wymaga sterowania ręcznego. Urządzenie działa w każdej pozycji.
- Wybierz odpowiednią taśmę ścierną i zamocuj ją na narzędziu. Upewnij się, że materiał ścierny jest wycentrowany na rolce prowadzącej, a następnie dostosuj wyrównanie za pomocą małej nakrętki sześciokątnej na FBS-B 10 lub na FBS-B 13 przy użyciu plastikowej gałki znajdującej się z boku napinacza.

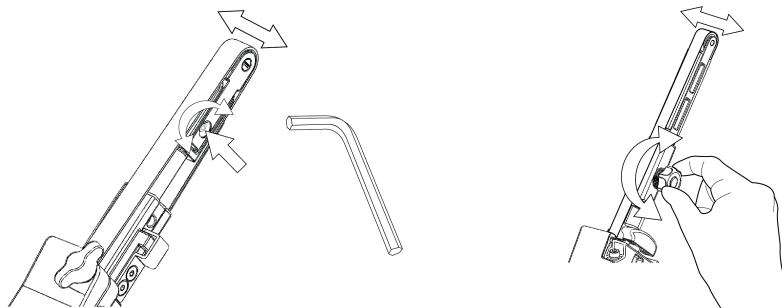

- Szlifierka może być aktywowana / włączana i uruchamiana za pomocą zapadki włączającej.
- Szlifierka będzie działać i pozostanie w trybie aktywnym tak długo, jak długo dociśnięta będzie zapadka. Po zwolnieniu zapadki, szlifierka zatrzyma się, jednak przez krótki czas pozostanie w trybie aktywnym, a następnie dezaktywuje / wyłączy się automatycznie.
- Gdy szlifierka jest w trybie aktywnym, prawa dioda świeci na zielono.
- W trybie aktywnym lewa dioda wskazuje na stan akumulatora:

Zielony: Poziom naładowania akumulatora jest wysoki.

Dioda miga na zielono/czerwono: Poziom naładowania akumulatora jest niski.

Dioda świeci na czerwono: Zbyt niskie napięcie akumulatora. Szlifierka nie może działać.

- Urządzenie obsługuje dwa tryby kontroli prędkości. W trybie domyślnym prędkość można regulować poprzez zmianę pozycji zapadki. Drugi tryb ustala podczas pracy urządzenia maksymalną prędkość obrotową. Przełączanie pomiędzy dwoma trybami kontroli prędkości, gdy narzędzie jest w trybie aktywnym, jest możliwe poprzez równoczesne naciśnięcie przycisków rpm+ i rpm-.
- W trybie aktywnym możliwa jest regulacja maksymalnej prędkości obrotowej na minutę za pomocą przycisków rpm+ lub rpm- na rękojeści narzędzia. Prędkość obrotowa może być regulowana w przedziałach 2200, 4000, 6000, 9000, 12 000, 15 000 i 17 000 obr./min.
- Wartość rpm (obr./min) można zablokować, aby zapobiec przypadkowym zmianom w prędkości obrotowej. Aby zablokować wartość rpm:
 1. Poczekaj, aż szlifierka nie będzie w trybie aktywnym.
 2. Naciśnij jednocześnie przyciski rpm+ i rpm-, a następnie naciśnij zapadkę.
 3. Aby odblokować wartość rpm, powtórz powyższy proces.

Jeśli przycisk rpm+ lub rpm- zostanie naciśnięty przy zablokowanej wartości rpm, prawa dioda LED zaświeci dwukrotnie na czerwono, a wartość rpm nie zmieni się.

- Podczas wykonywania prac szlifierskich, przed uruchomieniem urządzenia zawsze umieszczaj narzędzie blisko obrabianej powierzchni. Przed wyłączeniem urządzenia, odsuń je od obrabianego materiału. Takie podejście zapobiegnie powstawaniu żłobień związanych z nadmierną prędkością działania materiału ściernego.
- Po zakończeniu szlifowania wyjmij akumulator ze szlifierki poprzez jednoczesne naciśnięcie przycisku po obu stronach. Naładuj akumulator.

Lampa robocza



Uwaga! Nie patrz bezpośrednio w światło lampy roboczej!

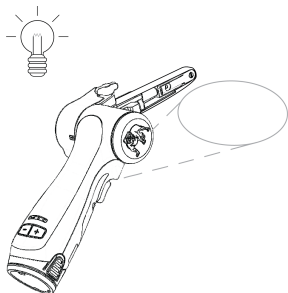

Narzędzie jest wyposażone w lampę roboczą o ustalonej pozycji świecenia do przodu pod kątem 30°.

Aby aktywować lampę roboczą, naciśnij przełącznik spustowy.

Światło wyłączy się automatycznie po upływie 60 sekund od momentu zwolnienia przełącznika spustowego.

Bluetooth

To narzędzie jest wyposażone w niskoenergetyczną technologię Bluetooth® i można je podłączyć do aplikacji MyMirka, która zapewni dostęp do dodatkowych opcji. Więcej informacji na temat funkcjonalności aplikacji, jeśli jest dostępna w Twoim kraju, można uzyskać na stronie www.mirka.com/mymirka

Aktywacja funkcji Bluetooth na urządzeniu Mirka® FBS-B 10 i 13:

1. Podłącz baterię do urządzenia.
2. Naciśnij i przytrzymaj przycisk „rpm+” przy jednoczesnej aktywacji urządzenia za pomocą przycisku spustu.
3. Środkowa dioda LED miga na zielono sygnalizując, że funkcja Bluetooth jest aktywna i gotowa na nawiązanie połączenia.
4. Środkowa dioda LED świeci na zielono światłem ciągłym wówczas, gdy narzędzie jest podłączone do innego urządzenia Bluetooth.
5. Funkcja Bluetooth wyłącza się, gdy narzędzie zostanie zdezaktywowane/wyłączone.

UWAGA! W przypadku braku instalacji aplikacji mobilnej, lub jeśli nie jest ona dostępna w Twoim kraju, nie ma możliwości aktywacji funkcji Bluetooth.

Słowo oraz logo Bluetooth® są znakami towarowymi firmy Bluetooth SIG Inc. i jakiegokolwiek wykorzystanie tych znaków przez firmę Mirka Ltd jest objęte licencją. Inne znaki towarowe i nazwy handlowe są własnością ich właścicieli.

Konserwacja



Przed rozpoczęciem konserwacji urządzenia każdorazowo wyjmij akumulator. Używaj jedynie oryginalnych części zamiennych firmy Mirka!

Wymiana taśmy ścierniej FBS-B 10

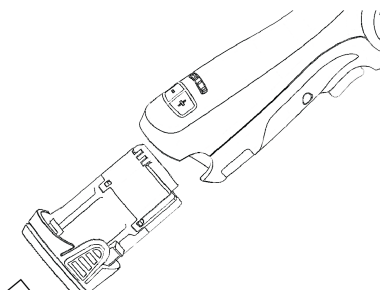

Usuń akumulator.

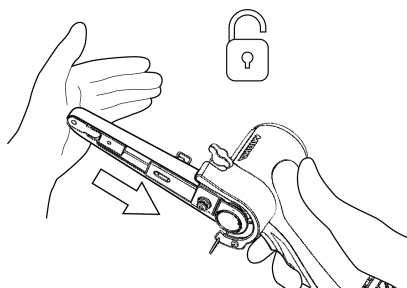

Dopchnij ramię napinające w kierunku stalowej osłony, aby zwolnić funkcję blokady.

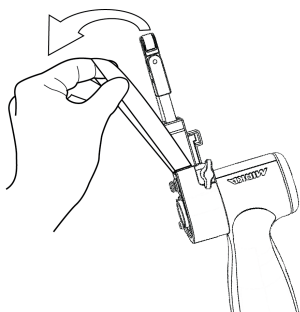

Wymień taśmę oraz upewnij się, że jest wyśrodkowana.

Dociśnij blokadę na ramieniu napinającym w kierunku stalowej osłony, aby uzyskać odpowiednie napięcie taśmy.

Wymiana taśmy ściernej FBS-B 13

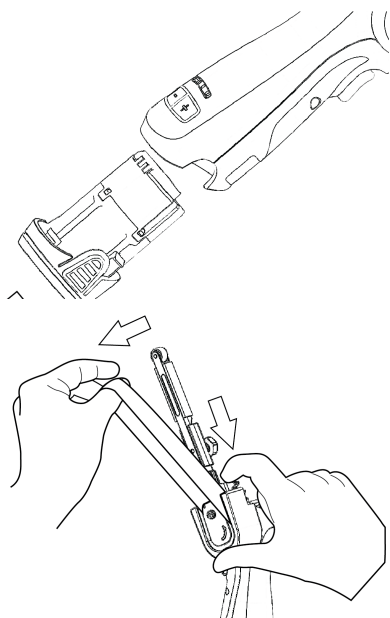

Usuń akumulator.

Docisnij płytę, aby zmniejszyć napięcie taśmy.

Aby wymienić taśmę, przytrzymaj płytkę w docisniętej pozycji i upewnij się, że taśma jest scentrowana.

Zwolnij płytkę dociskową, aby uzyskać napięcie taśmy.

Czyszczenie

Użyj miękkiej szczotki, aby usunąć nagromadzony kurz. Podczas czyszczenia zakładaj okulary ochronne, aby chronić oczy. Jeśli czyszczenia wymaga obudowa narzędzia, przetrzyj ją miękką wilgotną ściereczką. Można użyć łagodnego detergentu.



OSTRZEŻENIE! Nigdy nie używaj alkoholu, benzyny ani innych środków czyszczących. Nigdy nie używaj środków żrących do czyszczenia części plastikowych.

Instrukcje czyszczenia ładowarki

Brud i tłuszcz po zewnętrznej stronie ładowarki można usunąć za pomocą szmatki lub miękkiego czyszcika niemetalicznego. Nie należy używać wody ani żadnych środków czyszczących.



Inne czynności serwisowe

Wszelkie czynności serwisowe należy zawsze zlecać przeszkolonym w tym zakresie specjalistom. Warunkiem zachowania ważności gwarancji oraz zapewnienia bezpieczeństwa i właściwego działania urządzenia jest zlecenie wykonywania wszelkich czynności serwisowych autoryzowanym punktom serwisowym firmy Mirka. Adres lokalnego autoryzowanego punktu serwisowego firmy Mirka można uzyskać u dystrybutora sprzętu Mirka lub na stronie www.mirka.com

Instrukcja naprawy

Objawy	Możliwa przyczyna	Rozwiązanie
Brak sygnalizacji świetlnej prawej diody przy dociśniętej zapadce.	Akumulator nie jest prawidłowo umieszczony w szlifierce. Akumulator jest rozładowany.	Umieść akumulator prawidłowo. Naładuj akumulator.
Dioda wielofunkcyjna szlifierki (prawa) zaświeci się na czerwono, a urządzenie podczas szlifowania zwolni do minimalnej prędkości.	W szlifierce panuje zbyt wysoka temperatura. Zbyt duże długotrwałe obciążenie.	Na jakiś czas zmniejsz obciążenie szlifierki a powinna ona ponownie przyspieszyć swoje działanie.
Dioda (prawa) szlifierki świeci się na czerwono, a prędkość obrotowa jest nieco niższa.	Zbyt duże krótkotrwałe obciążenie.	Zmniejsz obciążenie, dioda (prawa) automatycznie zmieni kolor na zielony.
Lewa dioda świeci na czerwono, a szlifierka nie działa.	Napięcie akumulatora jest zbyt niskie.	Naładuj akumulator.
Lewa dioda urządzenia miga na czerwono, mimo że akumulator jest naładowany do pełna.	Awaria akumulatora. Skorzystaj z aplikacji w celu zdiagnozowania problemu.	Wymień akumulator.
Lewa dioda urządzenia świeci się na zielono, wskazując na normalny poziom naładowania akumulatora, a akumulator jest prawidłowo zamocowany, ale narzędzie nie uruchamia się.	Awaria urządzenia.	Skontaktuj się z centrum serwisowym firmy Mirka.

Utylizacja urządzenia

NIEBEZPIECZEŃSTWO



Przed przystąpieniem do składowania elektronarzędzia należy usunąć jego przewód zasilający.

Należy przestrzegać obowiązujących przepisów krajowych dotyczących utylizacji i recyklingu zużytych maszyn, opakowań i akcesoriów.

Tylko UE: Elektronarzędzi nie należy wyrzucać wraz z odpadami komunalnymi. Zgodnie z przepisami dyrektyw europejskich dotyczących zużytego sprzętu elektrycznego i elektronicznego, oraz zgodnie z przepisami lokalnego prawa, narzędzia elektryczne po ustaniu okresu eksploatacji należy gromadzić oddzielnie i przekazywać do ekologicznych zakładów recyklingu.



Więcej informacji na temat rozporządzenia REACH i dyrektywy RoHS oraz naszej społecznej odpowiedzialności biznesu można znaleźć na stronie www.mirka.com

Declaração de conformidade

Mirka Ltd, 66850 Jeppo, Finlândia

vem por este meio declarar ser nossa única responsabilidade que os produtos Mirka® (listados na tabela 'Dados técnicos' para o modelo em particular) a que se refere esta declaração, estão em conformidade com as seguintes normas ou outros documentos normativos: EN 62841-1:2015+AC:2015+A11:2022, EN 62841-2-4:2014+AC:2015, EN 55014-1:2021, EN 55014-2:2021, EN 300 328 V2.2.2, EN 301 489-1 V2.2.3, EN 301 489-17 V3.2.4 e EN IEC 63000:2018 de acordo com os regulamentos 2006/42/CE, 2014/53/UE, 2011/65/UE, 2015/863/UE e 2012/19/UE. O carregador da bateria está em conformidade com as normas e diretivas seguintes: EN 60335-1:2012/A15:2021, EN 60335-2-29:2021/A1:2021, EN 62233:2008, EN 55014-1:2017, EN 55014-2:2015, EN 61000-3-2:2014, EN 61000-3-3:2013 e EN IEC 63000:2018 de acordo com os regulamentos 2014/35/UE, 2014/30/UE, 2011/65/UE, 2015/863/UE e 2012/19/UE.

Produtos: Mirka® FBS-B 10 e 13

<p>Jeppo, 01/02/2024 Local e data de emissão</p>		 <p>Stefan Sjöberg, CEO</p>	<p>Fabricante / Fornecedor Mirka Ltd 66850 Jeppo, Finlândia Tel.: +358 20 760 2111 Fax: +358 20 760 2290 www.mirka.com</p>	
--	---	---	--	--

Tradução das instruções originais. Reservamo-nos o direito de fazer alterações neste manual sem aviso prévio.

Importante

Ler estas instruções de segurança e de operação atentamente antes de instalar, operar ou fazer a manutenção desta ferramenta. Manter estas instruções num local seguro e acessível. Ler e cumprir os regulamentos nacionais e locais.

Nota: Os produtos Mirka estão em constante desenvolvimento. Por favor aceda a mirka.com para a ver a versão mais recente destas instruções.

Equipamento de proteção individual exigido



Leia o manual do operador



Utilize óculos de segurança



Utilize proteção auricular



Utilize luvas de segurança



Utilize máscara facial

Símbolos

	<p>Em conformidade com as normas da UE relevantes</p>
	<p>Em conformidade com as normas relevantes da GB</p>
	<p>Em conformidade com os requisitos RoHS da China</p>
	<p>Em conformidade com os requisitos da Austrália e Nova Zelândia</p>
	<p>Em conformidade com os requisitos euroasiáticos</p>
	<p>Cumprir os requisitos de conformidade do Brasil</p>



Advertência: Possível situação de risco que pode resultar em morte ou lesão grave e/ou em danos à propriedade.

Cuidado: Possível situação de risco que pode resultar em lesões de pequena ou média gravidade e/ou em danos à propriedade.



Avisos gerais sobre a segurança de ferramentas elétricas



AVISO Ler todos os avisos e instruções de segurança. O não cumprimento dos avisos e instruções pode resultar em choques elétricos, incêndio e/ou lesões graves.

Guardar todos os avisos e instruções para consulta futura. O termo 'ferramenta elétrica' refere-se a uma ferramenta operada com corrente elétrica (com fio), ou operada a bateria (sem fio).

1. Segurança da área de trabalho

- a. **Mantenha a área de trabalho limpa e bem iluminada.** Zonas desarrumadas ou escuras são um convite ao acidente.
- b. **Não opere ferramentas elétricas em ambientes explosivos, como na presença de líquidos, gases ou poeiras inflamáveis.** As ferramentas elétricas geram faíscas que podem acender poeiras ou fumos.
- c. **Mantenha crianças e outras pessoas afastadas quando estiver a usar uma ferramenta elétrica.** Uma distração pode resultar na perda de controlo.

2. Segurança elétrica

- a. **A ficha da ferramenta elétrica deve corresponder à tomada de parede. Nunca modifique a ficha de qualquer forma. Não use fichas adaptadoras com ligação à terra com ferramentas elétricas.** Fichas elétricas não modificadas, com tomadas correspondentes, reduzem o risco de choques elétricos.
- b. **Evite tocar em superfícies ligadas à terra com o corpo, como tubos, radiadores, fogões elétricos ou frigoríficos.** Há maior risco de choque elétrico se o corpo estiver exposto a ligações à terra.
- c. **Não exponha ferramentas elétricas a chuva ou humidade.** Penetração de água na ferramenta elétrica aumenta o risco de choque elétricos.
- d. **Não negligencie o fio elétrico. Nunca use o fio elétrico para transportar, puxar ou desligar a ferramenta. Mantenha o fio elétrico afastado de calor, óleo, cantos afiados e peças móveis.** Fios danificados ou emaranhados aumentam o risco de choques elétricos.
- e. **Se usar a ferramenta elétrica no exterior, deve usar uma extensão adequada para uso no exterior.** Usar um fio elétrico adequado para uso no exterior reduz o risco de choques elétricos.
- f. **Se for inevitável usar uma ferramenta elétrica em locais húmidos, a alimentação de energia deve incluir um aparelho de correntes residuais (RCD).** Usar um RCD reduz o risco de choques elétricos.

3. Segurança pessoal

- a. **Para usar a ferramenta elétrica deve estar atento, com atenção ao que está a fazer e com bom senso. Não use uma ferramenta elétrica se estiver cansado(a) ou sob a influência de drogas, álcool ou medicamentos.** Um momento de desatenção durante o uso de uma ferramenta elétrica pode resultar em lesões graves.
- b. **Use equipamento de proteção individual. Use sempre proteção ocular.** Equipamento de proteção, como máscara anti-poeiras, sapatos anti-deslizantes, capacete industrial ou proteção auricular são apropriados para reduzir lesões.
- c. **Evite arranques acidentais. Assegure que o interruptor está na posição de desligado antes de ligar a ferramenta à fonte de energia e/ou bateria, assim como antes de a pegar e carregar.** Transportar ferramentas elétricas com o dedo no interruptor, ou ligar ferramentas à tomada com o interruptor na posição ligada é um convite a acidentes.
- d. **Antes de ligar a ferramenta, remova chaves ou chave de caixa.** Uma chave esquecida numa peça rotativa da ferramenta elétrica pode resultar em lesões.
- e. **Não se estique. Mantenha sempre os pés firmes,** para ter melhor controlo sobre a ferramenta elétrica em situações inesperadas.
- f. **Use roupa adequada. Não use roupas soltas nem joias. Mantenha os cabelos, roupas e luvas afastadas de peças móveis.** Roupas soltas, joias ou cabelos compridos podem ficar presos nas peças móveis.
- g. **Se forem disponibilizados aparelhos para ligar unidades de extração e recolha de poeiras, verifique se estão ligados e se são usados adequadamente.** Usar um aparelho de recolha de poeiras reduz perigos relacionados com poeiras.
- h. **Não deve ficar complacente e ignorar os princípios de segurança da ferramenta por estar muito familiarizado(a) com a ferramenta devido ao seu uso frequente.** Um ação descuidada pode causar lesões graves numa fração de segundo.

4. Utilização e cuidados a ter com a ferramenta elétrica

- a. **Não sobrecarregar a ferramenta elétrica. Usar a ferramenta elétrica correta para cada aplicação.** Uma ferramenta elétrica adequada faz melhor a tarefa, e com mais segurança, na velocidade para a qual foi concebida.
 - b. **Não usar a ferramenta elétrica se o interruptor não liga nem desliga.** Qualquer ferramenta elétrica que não possa ser controlada com o interruptor é um perigo e deve ser reparada.
 - c. **Desligar a ficha da tomada e/ou a bateria da ferramenta antes de fazer ajustamentos, trocar acessórios ou guardar a ferramenta elétrica.** Estas medidas de prevenção de segurança reduzem o risco de a ferramenta se ligar acidentalmente.
 - d. **Guardar ferramentas não usadas fora do alcance de crianças; não permitir que pessoas que não estejam familiarizadas com a ferramenta elétrica ou estas instruções operem a ferramenta.** As ferramentas elétricas são perigosas nas mãos de utilizadores não formados.
 - e. **Manutenção de ferramentas elétricas. Verificar se as peças móveis estão desalinhas ou gripadas, peças avariadas e outras situações que possam afetar a operação da ferramenta elétrica. Reparar uma ferramenta elétrica danificada antes de a usar.** Muitos acidentes são causados por ferramentas elétricas sem manutenção.
 - f. **Manter as ferramentas elétricas afiadas e limpas.** Ferramentas elétricas com manutenção adequada, com cantos afiados, têm menos probabilidade de gripar e são mais fáceis de controlar.
 - g. **Usar a ferramenta elétrica, acessórios, brocas e outros de acordo com estas instruções, tendo em consideração as condições operacionais e o trabalho a executar.** Usar uma ferramenta elétrica para operações que não sejam as previstas pode resultar em situações de perigo.
 - h. **Manter pegas e superfícies de aderência secas, limpas e sem óleo ou gordura.** Pegas e superfícies aderentes escorregadias não oferecem um manuseamento seguro ou controlo da ferramenta em situações inesperadas.
5. **Utilização e cuidados a ter com a ferramenta de bateria**
- a. **Recarregar apenas com o carregador especificado pelo fabricante.** Um carregador que seja adequado para um determinado conjunto de baterias pode ser um risco de incêndio se usado com outro pacote de baterias.
 - b. **Usar as ferramentas elétricas apenas com os conjuntos de baterias especificados.** Usar outros tipos de baterias pode criar um risco de lesões ou incêndio.
 - c. **Se o conjunto de baterias não está a ser usado, manter afastado de outros objetos de metal como cliques de papel, moedas, chaves, pregos, parafusos ou outros objetos de metal pequenos, que possam ligar um terminal ao outro.** Efetuar uma ligação direta dos terminais da bateria pode causar queimaduras ou incêndios.
 - d. **O líquido pode ser ejetado da bateria se for usada de forma negligente; evitar contacto. Lavar com água se ocorrer algum contacto accidental. Se o líquido tem contacto com os olhos, procurar também assistência médica.** Líquido ejetado pela bateria pode causar irritação ou queimaduras.
 - e. **Não usar um conjunto da bateria ou ferramenta que estejam danificados ou modificados.** Baterias danificadas ou modificadas podem ter comportamentos imprevisíveis que resultam em incêndios, explosão ou risco de lesão.
 - f. **Não expor o conjunto da bateria ou a ferramenta a fogo ou temperaturas excessivas.** Exposição a fogo ou temperaturas acima de 130°C podem resultar em explosões.
 - g. **Cumprir todas as instruções de carregamento; não carregar o conjunto da bateria ou ferramenta fora da gama de temperatura especificada nas instruções.** Um carregamento inadequado, ou a temperaturas fora da gama especificada pode danificar a bateria e aumentar o risco de incêndio.
6. **Manutenção**
- a. **A ferramenta elétrica deve ser reparada por técnicos qualificados, apenas com peças sobressalentes idênticas,** para assegurar que a segurança da ferramenta elétrica é mantida.
 - b. **Não reparar conjuntos de bateria danificados.** Apenas o fabricante ou prestadores de serviços autorizados podem reparar conjuntos de bateria



Regras de segurança para o conjunto de baterias e carregador

- Instruções importantes de segurança e operação para a bateria e carregador. Antes de usar o carregador, ler todas as instruções e avisos no carregador, conjunto de baterias e na ferramenta.
- Se a caixa do conjunto de baterias apresenta rachas ou danos, não inserir no carregador. Há o perigo de choques elétricos ou eletrocussão.
- Não permitir penetração do líquido para o interior do carregador. Pode resultar em choques elétricos.
- O carregador não está previsto para qualquer outro tipo de utilização do que carregar baterias recarregáveis.
- Não colocar objetos por cima do carregador, nem próximo de fontes de calor, nem deve colocar o carregador sobre uma superfície macia que possa resultar em calor interno excessivo.

- Assegurar que o fio elétrico está posicionado de forma a ninguém o possa pisar ou tropeçar, ou de outra forma o danificar ou esforçar demasiado.
- Não usar se o carregador se receber algum impacto, ou se o deixar cair, ou se estiver de outra forma danificado.
- Não guardar nem usar a ferramenta e o conjunto de baterias em locais onde a temperatura possa atingir 50°C (122°F).
- O carregador foi concebido para operar com potência doméstica normal (100–240 VAC). Não tentar usar com outra tensão.
- Crianças devem ser supervisionadas para não brincarem com a máquina.



Avisos adicionais de segurança

- Certifique-se sempre de que a peça a ser lixada está fixada com firmeza no local.
- Remover sempre a bateria antes de transportar a ferramenta.
- Não deixar a ferramenta acelerar livremente sem tomar precauções para proteger pessoas e objetos próximos, no caso de o abrasivo ou outras peças móveis se soltarem.
- Leia todas as instruções antes de usar esta ferramenta. Todos os operadores devem ser completamente treinados quanto à operação correta e segura desta ferramenta.
- Toda a manutenção deve ser realizada por uma equipe treinada. Para obter assistência, entre em contato com um centro de serviço autorizado da Mirka.
- Se a ferramenta parecer estar funcionando de forma incorreta, interrompa o uso imediatamente e providencie a manutenção e o reparo.
- Desligar sempre da fonte de alimentação antes de trocar o abrasivo.
- Nunca transportar, guardar ou deixar a ferramenta sem vigilância com a fonte de alimentação ligada.
- Mantenha as mãos longe do suporte giratório durante o uso.
- Usar sempre o equipamento de proteção individual, de acordo com as instruções do fabricante e das normas locais/nacionais para usar esta ferramenta.
- Ler a Ficha de dados de segurança dos materiais (MSDS) sobre a superfície de trabalho.
- Se sentir algum desconforto físico na mão ou no pulso, parar de trabalhar e procurar assistência médica. Podem ocorrer lesões nas mãos, pulsos e braços como resultado de tarefas ou movimentos repetitivos, assim como de exposição excessiva a vibrações.

Informações adicionais na bateria e no carregador

- Nunca tentar abrir o conjunto da bateria, seja qual for o motivo. Se a caixa de plástico do conjunto da bateria partir ou rachar, interromper imediatamente a sua utilização e não recarregar.



Avisos adicionais

Algumas poeiras produzidas ao lixar, serrar, esmerilhar, perfurar e realizar outras atividades de construção contêm substâncias químicas que reconhecidamente causam câncer, malformação congênita ou outros danos à reprodução. Alguns exemplos dessas substâncias químicas:

- chumbo de tintas à base de chumbo;
- sílica cristalina de tijolos, cimento e outros produtos de alvenaria; e
- arsênico e cromo de madeiras quimicamente tratadas.

O risco causado por essas exposições varia conforme a frequência com a qual você realiza estes tipos de trabalho. Para reduzir a exposição a essas substâncias químicas: trabalhe em uma área bem ventilada e use equipamentos de segurança aprovados, como as máscaras de proteção contra poeira feitas especificamente para filtrar partículas microscópicas.

Dados técnicos

Mirka*	FBS-B 10	FBS-B 13
Tensão	12 VDC	12 VDC
Velocidade	2200 –18000 rpm	2200 –18000 rpm
Peso (apenas ferramenta)	0,70 kg	0,74 kg
Dimensões da cor-reia:	10 x 330 mm	13 x 457 mm

Mirka®	FBS-B 10	FBS-B 13
Velocidade da cor-reia	2,6 – 20,5 m/s	2,5 – 19,6 m/s

Carregador da bateria		Mirka BCA 108
Potência	100–240 VAC, 50–60Hz	
Tempo de carregamento	< 50 min (2,5 Ah) < 100 min (5,0 Ah)	
Taxa de temperatura de armazenagem	-20 °C – 80 °C	
Temperatura de carregamento	4 °C – 40 °C	
Dimensões	191 x 102 x 86 mm	
Peso	0,66 kg	
Grau de proteção	II / 	

Conjunto da bateria	Mirka BPA 10825	Mirka BPA 10850	Mirka BPA 11125	Mirka BPA 11150
Tipo	Recarregável lões de lítio	Recarregável lões de lítio	Recarregável lões de lítio	Recarregável lões de lítio
Tensão da bateria	10,8 VDC	10,8 VDC	11,1 VDC	11,1 VDC
Capacidade	2,5 Ah / 27,0 Wh	5,0 Ah / 54,0 Wh	2,5 Ah / 27,75 Wh	5,0 Ah / 55,5 Wh
Peso	0,18 kg	0,38 kg	0,18 kg	0,38 kg
Bateria inteligente	Sim	Sim	Sim	Sim

Informações sobre ruído e vibração

Os valores medidos podem ser usados para fazer uma comparação com outra ferramenta, assim como para uma avaliação preliminar da exposição.

Cordless	FBS-B 10	FBS-B 13
Nível de pressão sonora (L_{pA})	72,0 dB(A)	72,0 dB(A)
Nível de potência sonora (L_{WA})	80,0 dB(A)	80,0 dB(A)
Incerteza de medição de som K_{WA}	3,0 dB(A)	3,0 dB(A)
Valor de emissão de vibração a_h *	3,125 m/s ²	3,125 m/s ²
Incerteza de emissões de vibrações K_{pA} *	1,5 m/s ²	1,5 m/s ²

As especificações estão sujeitas a alterações sem aviso prévio. A série de modelo pode variar consoante o mercado.

* Os valores informados na tabela são derivados de testes de laboratório em conformidade com os códigos e padrões declarados e não são suficientes para a avaliação dos riscos. Os valores medidos em um local de trabalho específico poderão ser mais altos do que os valores declarados. Os valores de exposição real e a quantidade de risco ou dano vivenciados por um indivíduo são exclusivos de cada situação e dependem do ambiente ao redor, da forma como o indivíduo opera a máquina, do material específico sendo trabalhado, do desenho da estação de trabalho e do tempo de exposição e da condição física do usuário. A Mirka Ltd não aceita nenhuma responsabilidade pelas consequências do uso dos valores declarados em vez dos valores de exposição reais para qualquer avaliação de riscos individuais.

Outras informações sobre saúde e segurança ocupacionais podem ser obtidas nos sites a seguir:

<https://osha.europa.eu/en> (Europe) or <http://www.osha.gov> (USA)

Uso adequado da ferramenta

Esta máquina de lixar foi concebida para lixar todos os tipos de materiais, como pinturas, metais, madeira, compósitos, plásticos e outros, com abrasivos concebidos especificamente para este fim. Não usar esta máquina de lixar para outros fins exceto o especificado sem primeiro consultar o fabricante, ou o distribuidor autorizado do fabricante. Trabalhos de manutenção ou reparação que exijam a abertura do alojamento do motor podem ser feitos apenas por um centro de assistência técnica autorizado.

Bateria e carregador

- O conjunto da bateria não está totalmente carregado na embalagem. Ler primeiro as instruções de segurança e carregar depois a bateria de acordo com as instruções.
- Para otimização da capacidade de carga, a bateria deve ser carregada a uma temperatura ambiente entre 18°C (64°F) e 24°C (75°F). Para evitar danificar o conjunto da bateria, não carregar o conjunto da bateria em locais onde a temperatura seja inferior a 4°C (39°F) ou superior 40°C (104°F).
- Para obter a vida útil mais longa possível da bateria, sugerimos o seguinte:
 - Guardar e carregar a bateria numa área fresca. Temperaturas acima ou abaixo da temperatura ambiente encurtam a vida útil da bateria.
 - Nunca guardar a bateria descarregada. Recarregar imediatamente depois de ficar descarregada.
- Todas as baterias perdem gradualmente a sua carga. Quanto mais alta for a temperatura, mais rapidamente perdem a carga.

Se vai guardar a bateria durante períodos prolongados sem usar, deve recarregar a bateria uma vez por mês. Esta prática prolonga a vida útil da bateria.

Procedimento da carga

- Ligar o fio elétrico ao carregador e depois à tomada antes de inserir o conjunto da bateria. As três luzes de carregamento acendem-se durante dois segundos e depois apagam.
- Inserir o conjunto da bateria no carregador. As luzes começam a piscar durante 30 segundos.
- Durante o processo de recarregamento, as luzes de carregamento indicam o status da seguinte forma:
 - Três luzes de carregamento piscam em sequência durante o processo de carregamento.
 - Totalmente carregada, as três luzes acendem com uma luz fixa.
- O processo de carregamento tem uma duração aproximada de 50 minutos para o conjunto da bateria BPA 10825/11125 e 100 minutos para o BPA 10850/11150.

OBSERVAÇÃO! Este carregador carrega apenas conjunto da baterias Mirka 12V.

OBSERVAÇÃO! Os tempos de carregamento podem ser mais longos, dependendo da temperatura ambiente e do estado da bateria.

Indicador LED do carregador de BCA 108

LED						
3						
2						
1						
Status	Pre-charge (Trickle charge)	Charging...	Charging...	Charging finished	Over temperature	Battery failure

Remain continuously on

Flashing

Diagnóstico do carregador

O carregador indica se:

- Um conjunto da bateria está sobreaquecido. As três luzes de carregamento começam a piscar. Retirar a bateria e deixar arrefecer durante 15 a 30 minutos; inserir novamente.
- Ocorreu uma avaria na bateria ou no carregador. Duas luzes de carregamento começam a piscar. Retirar a bateria e deixar arrefecer. Inserir novamente o conjunto da bateria no carregador. Se as duas luzes continuarem a piscar, pode ser necessário entregar a bateria ou o carregador para manutenção.

Como começar

1. Ao desembalar a ferramenta, certifique-se de que esteja intacta, completa e que não tenha sido danificada durante o transporte. Nunca use uma ferramenta danificada.
2. Assegurar que o braço de tensão está bem fixo à ferramenta e que a cobertura de proteção térmica de plástico, proteção de borracha e outras peças estão montadas corretamente no braço de tensão.

Montagem do braço de tensão FBS-B 10 na ferramenta:

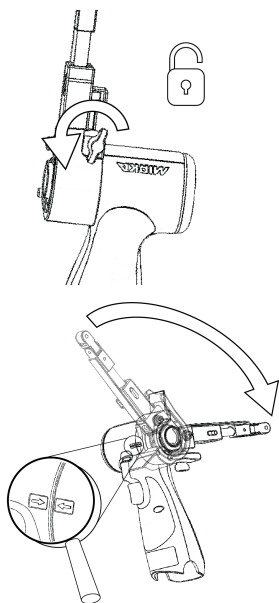

Assegurar que o furo de fixação está alinhado concêntrica e perpendicularmente contra o casquilho de metal da ferramenta e que a porca de orelhas está aberta.

As duas setas, no corpo da ferramenta e na cobertura térmica do braço de tensão, devem estar a apontar uma para a outra.

Empurrar cuidadosamente o braço até ao fim contra o alojamento de plástico e assegurar que o limitador de ângulo de inclinação encaixa na ranhura do braço de tensão; posicionar depois o braço no ângulo pretendido e apertar a porca de orelhas.

O braço pode ser fixo em qualquer ângulo pretendido dentro da gama de ajustamentos (-90° a 90°).

Montagem do braço de tensão FBS-B 13 na ferramenta:

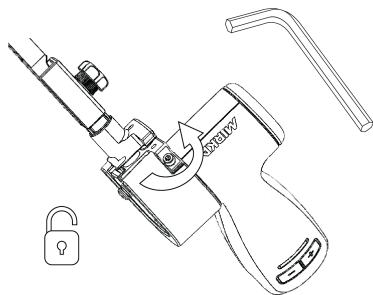

Assegurar que o furo de fixação está alinhado concêntrica e perpendicularmente contra o casquilho de metal da ferramenta e que a porca hexagonal de 3 mm está aberta.

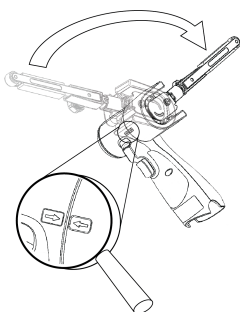

Verificar se a peça de tensionamento pequena está corretamente alinhada para prevenir danos na superfície de tensionamento da ferramenta durante a montagem.

Empurrar cuidadosamente o braço até ao fim contra o alojamento de plástico e assegurar que o limitador de ângulo de inclinação encaixa na ranhura do braço de tensão e posicionar depois o braço no ângulo pretendido e apertar a porca hexagonal.

O braço pode ser fixo em qualquer ângulo pretendido dentro da gama de ajustamentos (-90° a 90°).

3. Montar o conjunto da bateria totalmente carregado na máquina de lixar até encaixar no lugar com um clique.

Instruções de operação

- A ferramenta está prevista para ser operada como uma ferramenta portátil. A ferramenta pode ser usada em qualquer posição.
- Selecionar uma correia abrasiva adequada e fixar à ferramenta. Assegurar que o abrasivo fica centrado no nariz da roda polia e ajustar o alinhamento na FBS-B 10 com a porca hexagonal pequena; na FBS-B 13, ajustar com o botão de plástico no lado do braço de tensão.

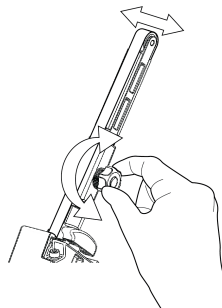
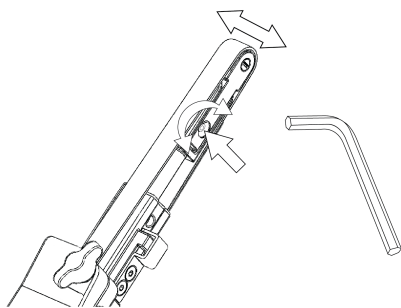

- A máquina de lixar pode agora ser ativada/ligada. Premir o interruptor gatilho para iniciar.
- A máquina de lixar funciona e mantém-se em modo ativo enquanto o gatilho estiver premido. A máquina para depois de soltar o gatilho, mas continua em modo ativo durante um curto período antes de desativar/desligar automaticamente.
- Quando a máquina de lixar estiver em modo ativo, o LED direito fica verde.
- Em modo ativo, o LED esquerdo mostra o status da bateria:

Verde: O nível de carga da bateria está OK.

Intermitente em verde/vermelho: O nível de carga da bateria está fraco.

Vermelho: Tensão da bateria demasiado baixa. A máquina de lixar não está operacional.

- A ferramenta tem dois modos de controlo da velocidade. No modo predefinido, alterar a posição do acionador para ajustar a velocidade linearmente. No segundo modo, a velocidade permanece fixa nas RPM máx definidas quando a ferramenta está a funcionar. Se premir simultaneamente os botões rpm+ e rpm- com a ferramenta em modo ativo, a ferramenta alterna entre os dois modos de controlo.
- Para ajustar as RPM máximas em modo ativo, premir em rpm+ ou rpm- na pega da ferramenta. As RPM podem ser ajustadas em incrementos de 2 200, 4 000, 6 000, 9 000, 12 000, 15 000 e 17 000 RPM.
- Pode bloquear as RPM para prevenir alterações acidentais das rotações por minuto (RPM). Como bloquear as RPM:

1. Aguardar até a máquina de lixar não estar em modo ativo.
2. Premir simultaneamente e manter premidos os botões RPM+ e RPM- e depois puxar o interruptor gatilho.
3. Repetir este procedimento para desbloquear as RPM.

Se rpm+ ou rpm- for premido quando a ferramenta tem as RPM bloqueadas, o LED direito pisca a vermelho duas vezes e as RPM não são alteradas.

- Durante o lixamento, colocar sempre a ferramenta na superfície de trabalho antes de ligar a ferramenta. Remover sempre a ferramenta da superfície de trabalho antes de a desligar. Isto é para evitar escavar a superfície de trabalho devido a velocidade excessiva do abrasivo.
- Depois de terminar a tarefa de lixar, remover a bateria da máquina de lixar; para isso, premir simultaneamente no botão dos dois lados e remover a bateria da ferramenta. Carregar a bateria.

Luz de trabalho



Cuidado: não olhar diretamente para a luz de trabalho!

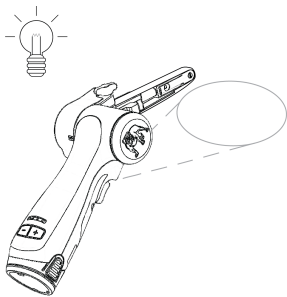

Esta ferramenta está equipada com uma luz de trabalho que está fixa em posição com um ângulo dianteiro de 30°.

Premir o acionador de interruptor para ativar a luz de trabalho.

A luz desliga automaticamente 60 segundos depois de o acionador de interruptor ser solto.

Bluetooth

Esta ferramenta está equipada com a tecnologia Bluetooth® de baixo consumo de energia e pode ser ligada à aplicação myMirka, para aceder a funções adicionais da ferramenta. Para mais informações sobre as funções da aplicação e se está disponível no seu país, por favor aceder a www.mirka.com/mymirka

Ative o Bluetooth em seu Mirka® FBS-B 10 e 13 da seguinte maneira:

1. Ligar a bateria à ferramenta.
2. Manter premido o botão rpm+ ao mesmo tempo que ativa a ferramenta no interruptor gatilho.
3. O LED do meio fica a piscar a verde, para indicar que o Bluetooth está ativo e pronto para conectar.
4. O LED do meio fica aceso a verde quando a ferramenta é conectada a outro aparelho Bluetooth.
5. O Bluetooth é desativado quando a ferramenta é desativada/desligada.

OBSERVAÇÃO! O Bluetooth não ativa se não tem a aplicação instalada ou se não está disponível no seu país.

A marca e os logotipos da palavra Bluetooth® são marcas comerciais registradas de propriedade da Bluetooth SIG, Inc., e qualquer uso de tais marcas pela Mirka Ltd é sob licença. Outras marcas comerciais e nomes comerciais são aqueles dos seus respectivos proprietários.

Manutenção



Antes da manutenção, remover sempre primeiro a bateria!
Utilize apenas peças sobressalentes originais Mirka!

Como substituir a correia FBS-B 10

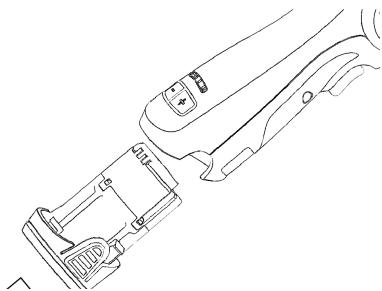

Remover a bateria.

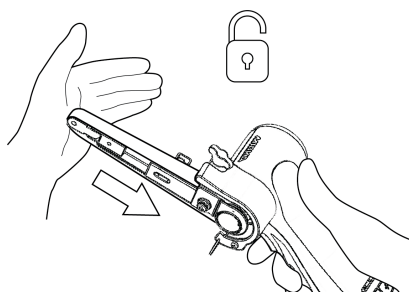

Empurrar o braço de tensão na direção da tampa de proteção de aço para soltar a função de bloqueio.

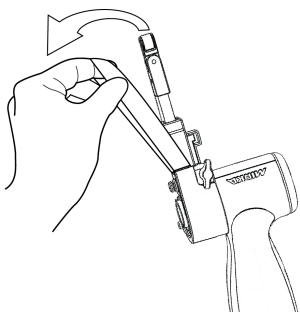

Substituir a correia; verificar se a correia está centrada..

Premir a função de bloqueio no braço de tensão na direção da tampa de aço para ativar a tensão.

Como substituir a correia FBS-B 13

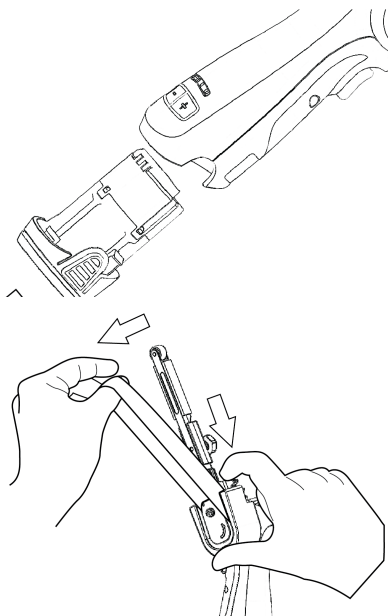

Remover a bateria.

Empurrar o prato para aliviar a tensão da correia.

Manter o prato premido para poder substituir a correia; verificar se a correia está centrada.

Soltar o prato de pressão para ativar a tensão.

Limpar

Usar uma escova macia para remover poeira acumulada. Usar óculos de proteção para proteger os olhos durante a limpeza.

Se for necessário limpar a caixa da ferramenta, usar um pano limpo húmido. Pode ser usado um detergente suave.



AVISO Nunca usar álcool, petróleo ou outros produtos de limpeza. Nunca usar produtos cáusticos para limpar peças de plástico.

Instruções de limpeza do carregador

Usar um pano ou uma escova não metálica para remover sujidade e gordura do exterior do carregador. Não usar água ou outros produtos de limpeza.



Manutenção adicional

A manutenção tem que ser feita por técnicos devidamente qualificados. Para que a garantia da ferramenta seja válida e para assegurar uma segurança e funcionamento otimizados, é necessário efetuar a manutenção num centro de assistência técnica Mirka autorizado. Para obter a localização do serviço de assistência técnica Mirka autorizado local, por favor contactar o Serviço de clientes Mirka ou aceder a www.mirka.com.

Guia de solução de problemas

Sintoma	Possível causa	Solução
O LED direito não acende quando o gatilho é premido.	O conjunto da bateria não está bem fixo na ferramenta. A bateria está totalmente descarregada.	Inserir corretamente a bateria. Carregar a bateria.
O LED (direito) da máquina de lixar acende a vermelho e a máquina desacelera para a definição de velocidade mínima.	A temperatura da lixadeira está muito alta. Carga muito pesada por muito tempo.	Reduza a carga da lixadeira por alguns momentos e ela deverá acelerar novamente.
O LED (direito) da lixadeira está a piscar e a RPM foi levemente reduzida.	Carga muito pesada por pouco tempo.	Utilize uma carga mais leve e o LED (direito) ficará verde automaticamente.
O LED esquerdo acende a vermelho e a máquina não funciona.	A tensão da bateria está demasiado baixa.	Carregar a bateria.
O LED esquerdo da ferramenta está a piscar a vermelho, apesar de a bateria estar totalmente carregada.	Falha da bateria. Por favor usar a aplicação para diagnóstico.	Substituir a bateria.
O LED no lado esquerdo da ferramenta está verde, o que indica um nível de carga da bateria normal.	Falha na ferramenta.	Por favor contactar o centro de assistência técnica da Mirka.

Informações sobre o descarte

PERIGO



Remover o fio elétrico de ferramentas redundantes para que sejam inutilizáveis.

Cumprir os regulamentos nacionais específicos sobre a eliminação e reciclagem de máquinas, embalagens e acessórios fora de uso.

Apenas para a UE: Não descartar ferramentas elétricas nos resíduos domésticos. De acordo com as diretivas europeias sobre resíduos de equipamentos elétricos e eletrónicos e a sua implementação na legislação nacional, as ferramentas elétricas em fim de vida devem ser recolhidas separadamente e entregues a uma estação de reciclagem ecológica compatível.



Para mais informações sobre REACH, RoHS e a nossa responsabilidade social de empresa, aceder a www.mirka.com

Declarație de conformitate

Mirka Ltd, 66850 Jeppo, Finlanda

declaram pe propria răspundere că produsele Mirka® (enumerare mai jos și vezi tabelul „Date tehnice” pentru modelul corespunzător) la care se referă prezenta declarație sunt conforme cu următoarele standarde sau cu alte documente normative: EN 62841-1:2015+AC:2015+A11:2022, EN 62841-2-4:2014+AC:2015, EN 55014-1:2021, EN 55014-2:2021, EN 300 328 V2.2.2, EN 301 489-1 V2.2.3, EN 301 489-17 V3.2.4 & EN IEC 63000:2018 în conformitate cu reglementările 2006/42/CE, 2014/53/UE, 2011/65/UE, 2015/863/UE și 2012/19/UE. Încărcătorul de baterie este în conformitate cu standardele și directivele următoare: EN 60335-1:2012/A15:2021, EN 60335-2-29:2021/A1:2021, EN 62233:2008, EN 55014-1:2017, EN 55014-2:2015, EN 61000-3-2:2014, EN 61000-3-3:2013 & EN IEC 63000:2018 în conformitate cu reglementările 2014/35/UE, 2014/30/UE, 2011/65/UE, 2015/863/UE și 2012/19/UE.

Produse: Mirka® FBS-B 10 & 13

<p>Jeppo, 01.02.2024 Locul și data emiterii</p>	 Compania	 Stefan Sjöberg, Director Executiv	<p>Producător/Furnizor Mirka Ltd 66850 Jeppo, Finlanda Tel. +358 20 760 2111 Fax +358 20 760 2290 www.mirka.com</p>	
---	---	---	--	--

Traducerea instrucțiunilor originale. Ne rezervăm dreptul de a modifica fără preaviz manualul.

Important

Citiți cu atenție aceste instrucțiuni de siguranță și operare înainte de instalarea, operarea sau întreținerea acestei scule. Păstrați aceste instrucțiuni într-un loc sigur și accesibil. Citiți și respectați reglementările naționale și locale.

Notă: Produsele Mirka sunt în continuă dezvoltare. Vizitați mirka.com pentru cea mai recentă versiune a acestor instrucțiuni.

Echipament personal de siguranță necesar



Citiți manualul
de utilizare



Purtați ochelari
de protecție



Purtați sisteme
de protecție
pentru urechi









Purtați mănuși
de protecție



Purtați o mască
de protecție
a feței

Simboluri

	<p>În conformitate cu standardele UE relevante</p>
	<p>În conformitate cu regulamentele relevante ale Marii Britanii</p>
	<p>În conformitate cu cerința RoHS (privind substanțele periculoase) pentru China</p>
	<p>În conformitate cu cerința RCM (a mărcilor de conformitate privind reglementările) pentru Australia și Noua Zeelandă</p>
	<p>Respectă cerințele de conformitate ale Eurasiei</p>
	<p>Respectă cerințele de conformitate din Brazilia</p>



Avertisment: Situație potențial periculoasă ce poate avea drept rezultat decesul sau vătămări corporale grave și/sau pagube materiale.

Atenție: Situație potențial periculoasă ce poate avea drept rezultat vătămări corporale minore sau moderate și/sau pagube materiale.



Avertismente generale privind siguranța sculelor electrice



AVERTISMENT Citiți toate avertismentele de siguranță și toate instrucțiunile. Nerespectarea avertismentelor și instrucțiunilor poate avea ca rezultat electrocutarea, incendiul și/sau vătămarea gravă.

Păstrați toate avertismentele și instrucțiunile pentru a le putea consulta ulterior. Termenul de „sculă electrică” din avertismente se referă la scula electrică alimentată cu energie electrică de la rețea (cu cablu) sau la scula electrică pe baterii (fără cablu).

1. Siguranța zonei de lucru

- Păstrați zona de lucru curată și bine iluminată.** Zonele aglomerate sau întunecate predispun la accidente.
- Nu utilizați scule electrice în atmosfere explozive, cum ar fi în prezența lichidelor, a gazelor sau a pulberilor inflamabile.** Sculele electrice provoacă scântei care pot aprinde praful sau vaporii.
- Nu permiteți accesul copiilor sau al trecătorilor în timpul utilizării unei scule electrice.** Distragerea atenției vă poate determina să pierdeți controlul.

2. Siguranța electrică

- Fișele sculelor electrice trebuie să corespundă prizelor. Nu modificați niciodată fișa. Nu folosiți fișe adaptor cu scule electrice legate la masă (împământate).** Folosirea unor fișe nemodificate și a prizelor corespunzătoare va reduce riscul de electrocutare.
- Evitați contactul corpului cu suprafețele legate la masă sau împământate, cum ar fi conducte, calorifere, aragazuri și frigider.** Există un risc ridicat de electrocutare în cazul în care corpul dvs. este legat la masă sau împământat.
- Nu expuneți sculele electrice la ploaie sau umiditate.** Apa care pătrunde într-o sculă electrică va duce la creșterea riscului de electrocutare.
- Nu abuzați de cablu. Nu utilizați niciodată cablul pentru a transporta, a trage sau a deconecta scula electrică. Nu apropiați cablul de căldură, ulei, margini ascuțite sau piese în mișcare.** Cablurile deteriorate sau incurcate duc la creșterea riscului de electrocutare.
- Atunci când utilizați o sculă electrică în spații exterioare, trebuie să folosiți un prelungitor adecvat pentru utilizarea în aer liber.** Folosirea unui cablu adecvat pentru utilizare în aer liber reduce riscul de electrocutare.
- În cazul în care nu poate fi evitată utilizarea unei scule electrice într-o locație umedă, trebuie să folosiți o sursă de alimentare protejată cu un dispozitiv de curent rezidual (RCD).** Utilizarea unui RCD reduce riscul de electrocutare.

3. Siguranța personală

- Rămâneți vigilenți(ă), fiți atent(ă) la ceea ce faceți și folosiți-vă simțul practic atunci când utilizați o sculă electrică. Nu utilizați o sculă electrică atunci când sunteți obosit(ă) sau sub influența drogurilor, alcoolului sau a medicamentelor.** Un moment de neatenție în timpul utilizării uneltelor electrice poate avea ca rezultat vătămări corporale grave.
- Folosiți echipament individual de protecție. Purtați întotdeauna ochelari de protecție.** Echipamentele de protecție, cum ar fi o mască împotriva prafului, încălțămîntea de protecție antiderapantă, casca de protecție sau protecția auditivă, care sunt utilizate în condiții corespunzătoare vor reduce vătămările corporale.
- Preveniți pornirea accidentală. Asigurați-vă că întrerupătorul este în poziția oprit înainte de conectarea la sursa de alimentare și/sau la acumulator, precum și înainte de ridicarea sau transportarea sculei.** Transportarea sculelor electrice cu degetul pe întrerupător sau conectarea sculelor atunci când întrerupătorul este în poziția pornit predispuie la accidente.
- Înainte de pornirea sculei electrice, scoateți orice cheie cu deschidere reglabilă sau cheie fixă. O cheie fixă sau o cheie lăsată atașată de o piesă rotativă a sculei electrice poate provoca vătămări corporale.**
- Nu vă întindeți prea mult. Păstrați-vă întotdeauna echilibrul și stați bine pe picioare.** Acest lucru permite un control mai bun al sculei electrice în situații neașteptate.
- Îmbrăcați-vă adecvat. Nu purtați haine largi sau bijuterii. Nu apropiați părul, hainele sau mânușile de componentele mobile.** Hainele largi, bijuteriile sau părul lung pot fi prinse în componentele mobile.
- Dacă sunt prevăzute dispozitive pentru conectarea unor instalații de desprăfuire și de colectare a prafului, asigurați-vă că acestea sunt conectate și utilizate în mod corespunzător.** Utilizarea unor instalații de colectare a prafului poate reduce pericolele asociate prafului.

- h. **Nu deveniți neatenți și nu ignorați regulile de siguranță pentru unelte, bazându-vă doar pe familiaritatea acumulată prin utilizarea frecventă a acestora.** Acționând cu neatenție puteți cauza leziuni grave într-o fracțiune de secundă.
4. **Utilizarea și întreținerea sculelor electrice**
- Nu supraîncărcați scula electrică. Utilizați scula electrică corectă pentru aplicația dvs.** Scula electrică corectă va lucra mai bine și mai sigur la randamentul pentru care a fost proiectată.
 - Nu utilizați scula electrică în cazul în care aceasta nu poate fi pornită și oprită cu ajutorul întrerupătorului.** Orice sculă electrică dacă nu poate fi controlată prin intermediul întrerupătorului este periculoasă și trebuie reparată.
 - Deconectați fișa de la sursa de alimentare și/sau acumulatorul de la scula electrică înainte de a efectua orice reglaje, de a înlocui accesoriile sau de a depozita sculele electrice.** Astfel de măsuri de siguranță preventive reduc riscul de pornire accidentală a uneltei electrice.
 - Depozitați sculele electrice care nu sunt folosite astfel încât să nu fie lăsate la îndemâna copiilor și nu lăsați pe nimeni care nu este familiarizat cu scula electrică sau cu aceste instrucțiuni să utilizeze scula electrică.** Sculele electrice sunt periculoase în mâna unor utilizatori neinstruiți.
 - Întrețineți sculele electrice. Verificați dacă există vreoa aliniere incorectă sau înțepenire a pieselor mobile, dacă există piese rupte sau orice altă condiție care poate afecta funcționarea sculei electrice. În cazul în care scula electrică este deteriorată, reparați-o înainte de utilizare.** Multe accidente sunt provocate de scule electrice incorect întreținute.
 - Păstrați sculele de așchiere ascuțite și curate.** Sculele de așchiere cu margini de tăiere ascuțite care sunt întreținute corespunzător sunt mai puțin probabil să se blocheze și sunt mai ușor de controlat.
 - Utilizați scula electrică, accesoriile și cuțitele aplicate ale sculei etc. în conformitate cu aceste instrucțiuni, ținând cont de condițiile de lucru și de lucrările care trebuie efectuate.** Utilizarea sculei electrice pentru alte operațiuni, diferite de cele prevăzute, ar putea duce la apariția unei situații periculoase.
 - Păstrați suprafețele mânerelor și de prindere uscate, curate și lipsite de ulei și unsoare.** Mănerul și suprafețele de prindere alunecoase nu permit manipularea în condiții de siguranță și controlul uneltei în situații neașteptate.
5. **Utilizarea și întreținerea sculelor cu acumulator**
- Reîncărcați numai cu ajutorul încărcătorului specificat de producător.** Un încărcător adecvat pentru un anumit acumulator poate reprezenta un risc de incendiu dacă este utilizat pentru un alt acumulator.
 - Utilizați sculele electrice numai împreună cu acumulatorii special proiectate.** Utilizarea oricărui alt tipuri de acumulator poate crea un risc de accidentare și incendiu.
 - Atunci când acumulatorul nu este utilizat, păstrați-l departe de alte obiecte metalice, precum agrafe de hârtie, monede, chei, cuie, șuruburi sau alte obiecte metalice de mici dimensiuni, care pot face conexiunea între cele două borne.** Scurtcircuitarea bornelor acumulatorului poate provoca arsuri sau incendii.
 - În condiții de utilizare abuzivă, lichidul din acumulator poate fi proiectat afară; evitați contactul cu acesta. Dacă are loc contactul în mod accidental, clătiți cu apă. Dacă lichidul intră în contact cu ochii, solicitați asistență medicală suplimentară.** Lichidul proiectat din baterie poate provoca iritații sau arsuri.
 - Nu utilizați acumulatorul sau o unealtă deteriorată sau modificată.** Bateriile deteriorate sau modificate pot funcționa imprevizibil, putând provoca incendii, explozii sau risc de rănire.
 - Nu expuneți acumulatorul sau unealta la incendii sau temperaturi excesive.** Expunerea la foc sau la temperaturi mai mari de 130 °C poate cauza explozii.
 - Urmați toate instrucțiunile de încărcare și nu încărcați acumulatorul sau unealta în afara intervalului de temperaturi specificat în instrucțiuni.** Încărcarea necorespunzătoare sau la temperaturi aflate în afara intervalului specificat poate deteriora bateria și poate duce la creșterea riscului de incendiu.
6. **Reparații**
- Asigurați-vă că scula dvs. electrică este întreținută de o persoană calificată pentru a efectua reparații, care folosește numai piese de schimb identice.** Acest lucru va asigura menținerea siguranței sculei electrice.
 - Nu încercați niciodată să reparați acumulatorii deteriorate.** Repararea bateriilor trebuie efectuată doar de producător sau de către furnizorii de service autorizați.



Reguli de siguranță pentru acumulator și încărcător

- Instrucțiuni importante de siguranță și de operare a bateriei și a încărcătorului dumneavoastră. Înainte de a utiliza încărcătorul, citiți toate instrucțiunile și avertismentele de pe încărcător, acumulator și sculă.
- În cazul în care carcasa acumulatorului este crăpată sau deteriorată, nu o introduceți în încărcător. Există pericol de șoc electric sau de electrocutare.
- Nu permiteți pătrunderea niciunui lichid în interiorul încărcătorului. Se pot produce electrocutări.

- Acest încărcător nu este destinat altor utilizări, decât pentru încărcarea bateriilor reincărcabile.
- Nu așezați obiecte deasupra încărcătorului și nu așezați încărcătorul în apropierea unei surse de căldură sau pe o suprafață moale care ar putea genera o încălzire internă excesivă.
- Cablul de alimentare trebuie așezat astfel încât să nu călcați pe el, să nu existe riscul de a vă împiedica în el și să nu fie supus deteriorărilor sau solicitărilor.
- Nu utilizați încărcătorul dacă a primit o lovitură puternică, a fost scăpat pe jos sau a fost deteriorat în vreun fel.
- Nu depozitați și nu folosiți scula și acumulatorul în locuri unde temperatura poate atinge sau depăși 50 °C (122 °F).
- Încărcătorul este proiectat să funcționeze cu curent electric standard pentru uz casnic (100–240 VCA). Nu încercați să îl utilizați la tensiuni cu valori diferite.
- Copiii trebuie supravegheați pentru a se asigura că nu se joacă cu aparatul.



Avertismente de siguranță suplimentare

- Asigurați-vă întotdeauna că piesa care trebuie șlefuită este bine fixată pe poziție.
- Îndepărtați întotdeauna bateria în timpul oricărei transportări a sculei.
- Nu permiteți sculei să se rotească liber fără a lua măsuri de precauție pentru protejarea persoanelor și a obiectelor din jur în eventualitatea în care materialul abraziv sau alte piese în mișcare se desprind.
- Citiți toate instrucțiunile înainte de a utiliza această sculă. Toți operatorii trebuie să fie perfect instruiți cu privire la utilizarea corespunzătoare și în siguranță a acestei scule.
- Toate operațiunile de întreținere trebuie efectuate de către personal instruit. Pentru service, contactați un centru de service autorizat Mirka.
- Dacă scula pare că funcționează necorespunzător, încetați imediat utilizarea acesteia și solicitați service și reparații.
- Înainte de a înlocui materialul abraziv, deconectați întotdeauna sursa electrică
- Nu transportați, nu depozitați și nu lăsați niciodată scula nesupravegheată dacă sursa de alimentare electrică este conectată.
- Păstrați mâinile la distanță de discul rotativ în timpul utilizării.
- Purtați întotdeauna echipamentul de protecție personală în conformitate cu instrucțiunile producătorului și standardele locale/naționale atunci când utilizați această sculă.
- Citiți Fișa cu datele de securitate a materialelor (FDSM) pentru suprafața de lucru.
- Dacă resimțiți vreun disconfort fizic la nivelul mâinii/incheieturii, încetați lucrul și solicitați asistență medicală. În urma lucrului, a mișcărilor repetitive și a expunerii excesive la vibrații pot rezulta leziuni ale mâinii, încheieturii și brațului.

Informații suplimentare privind bateria și încărcătorul

- Nu încercați niciodată să deschideți acumulatorul, din niciun motiv. În cazul în care carcasa din plastic a acumulatorului se rupe sau se fisurează, întrerupeți imediat utilizarea și nu reincărcați.



Avertismente suplimentare

O parte din praful creat la șlefuirea, tăierea, polizarea și perforarea cu unelte electrice și în timpul altor activități de construcție conține substanțe chimice despre care se știe că provoacă cancer, malformații congenitale sau alte afecțiuni ale sistemului reproducător. Câteva exemple de astfel de substanțe chimice sunt:

- plumbul din vopsele pe bază de plumb,
- siliciu cristalin din cărămizi și ciment și din alte produse pentru zidărie și
- arsenic și cromul din lemnul de construcție tratat cu substanțe chimice.

Riscul cauzat de expunerea la aceste substanțe variază, în funcție de frecvența cu care efectuați acest tip de lucrări. Pentru a reduce expunerea la aceste substanțe chimice: lucrați într-o zonă bine ventilată și folosiți echipamente de siguranță aprobate, precum acele măști de praf care sunt destinate special pentru a filtra particulele microscopice.

Date tehnice

Mirka®	FBS-B 10	FBS-B 13
Tensiune	12 VDC	12 VDC
Turație	2200 – 18000rpm	2200 – 18000rpm
Greutatea (numai unelta)	0,70 kg	0,74 kg

Mirka®	FBS-B 10	FBS-B 13
Dimensiunea curelei	10 x 330 mm	13 x 457 mm
Viteza curelei	2,6 – 20,5 m/s	2,5 – 19,6 m/s

Încărcător de baterie	Mirka BCA 108
Intrare	100–240 VAC, 50–60Hz
Timp de încărcare	< 50 min(2,5 Ah) < 100 min(5,0 Ah)
Interval temperatură de depozitare	-20 °C – 80 °C
Temperatură de încărcare	4 °C – 40 °C
Dimensiuni	191 x 102 x 86 mm
Greutate	0,66 kg
Grad de protecție	II / □

Acumulator	Mirka BPA 10825	Mirka BPA 10850	Mirka BPA 11125	Mirka BPA 11150
Tip	Reîncărcabil Li-ion	Reîncărcabil Li-ion	Reîncărcabil Li-ion	Reîncărcabil Li-ion
Tensiune baterie	10,8 VDC	10,8 VDC	11,1 VDC	11,1 VDC
Capacitate	2,5 Ah / 27,0 Wh	5,0 Ah / 54,0 Wh	2,5 Ah / 27,75 Wh	5,0 Ah / 55,5 Wh
Greutate	0,18 kg	0,38 kg	0,18 kg	0,38 kg
Baterie inteligentă	Da	Da	Da	Da

Informații despre zgomot și vibrații

Valorile măsurate pot fi utilizate pentru compararea unei scule cu alta și pentru o evaluare preliminară a expunerii.

Cordless	FBS-B 10	FBS-B 13
Nivel de presiune a sunetului (L _{pA})	72,0 dB(A)	72,0 dB(A)
Nivel de putere a sunetului (L _{WA})	80,0 dB(A)	80,0 dB(A)
Măsurarea coeficientului de variație a sunetului K _{WA}	3,0 dB(A)	3,0 dB(A)
Valoarea emisiilor de vibrații a _h *	3,125 m/s ²	3,125 m/s ²
Coefficient de variație a emisiilor de vibrații K _{PA} *	1,5 m/s ²	1,5 m/s ²

Specificațiile pot fi schimbate fără notificare prealabilă. Gama de modele poate varia în funcție de piață.

* Valorile specificate în tabel provin din teste efectuate în laborator în conformitate cu standardele și codurile declarate și nu sunt suficiente pentru evaluarea riscurilor. Valorile măsurate într-o anumită zonă de lucru pot fi mai mari decât cele declarate. Valorile efective ale expunerii și nivelul de risc sau de accidentare la care este supus un individ sunt specifice pentru fiecare situație și depind de mediul înconjurător, de modul în care persoana respectivă folosește utilajul, de materialul specific cu care se lucrează, de configurația stației de lucru și de timpul de expunere și condiția fizică ale utilizatorului. Mirka Ltd nu acceptă nicio responsabilitate pentru consecințele utilizării valorilor declarate în locul valorilor efective de expunere, pentru nicio evaluare individuală a riscurilor.

Mai multe informații despre sănătate ocupațională și siguranță pot fi obținute prin vizitarea următoarelor site-uri web: [https://osha.europa.eu/en\(3a Ebpona\)](https://osha.europa.eu/en(3a Ebpona)) sau <http://www.osha.gov> (USA)

Utilizarea corespunzătoare a sculei

Această mașină de șlefuit este proiectată pentru șlefuirea tuturor tipurilor de materiale, de exemplu vopsele, metale, lemn, materiale compozite, materiale plastice etc. folosind materiale abrazive proiectate special în acest scop. Nu utilizați această mașină de șlefuit pentru alte scopuri decât cele specificate, fără a consulta producătorul sau furnizorul autorizat al acestuia. Orice lucrare de întreținere sau de reparație, pentru care trebuie deschisă carcasa motorului se poate efectua doar de către un centru de service autorizat.

Bateria și încărcătorul

- Acumulatorul nu este încărcat complet din fabrică. Citiți mai întâi instrucțiunile de siguranță iar apoi încărcați bateria conform instrucțiunilor.
- Pentru o capacitate optimă de încărcare, bateria trebuie încărcată la o temperatură ambientală între 18 °C (64 °F) și 24 °C (75 °F). Pentru a preveni deteriorarea acumulatorului, nu îl încărcați la temperaturi ale aerului de sub 4 °C (39 °F) sau peste 40 °C (104 °F).
- Pentru a obține durata de viață maximă a bateriei, vă sugerăm următoarele:
 - Depozitați și încărcați bateria într-o zonă răcoasă. Temperaturile mai mari sau mai mici decât temperatura normală a camerei vor reduce durata de viață a bateriei.
 - Nu depozitați niciodată bateria în stare descărcată. Reîncărcați-o imediat după ce s-a descărcat.
- Toate bateriile se descarcă treptat. Cu cât este mai mare temperatura, cu atât mai repede se descarcă.

Dacă depozitați scula pe perioade lungi de timp fără a o utiliza, reîncărcați bateria în fiecare lună. Acest obicei va prelungi durata de viață a bateriei.

Procedura de încărcare

- Conectați cablul de alimentare la încărcător, iar apoi conectați-l la o priză înainte de a introduce acumulatorul. Toate cele trei leduri de încărcare se vor aprinde timp de două secunde, iar apoi se vor stinge.
- Introduceți acumulatorul în încărcător. După maximum 30 de secunde, ledurile vor începe să clipească intermitent.
- În timpul procesului de încărcare, ledurile de încărcare indică starea astfel:
 - Trei leduri de încărcare se vor aprinde intermitent în mod succesiv în timpul procesului de încărcare.
 - Când acumulatorul este încărcat complet, toate cele trei leduri vor rămâne aprinse continuu.
- Procesul de încărcare va dura aproximativ 50 de minute pentru bateria APB 10825/11125 și 100 de minute pentru acumulatorul APB 10850/11150.

NOTĂ! Acest încărcător poate încărca numai acumuloare Mirka de 12V.

NOTĂ! Timpii de încărcare pot fi mai lungi în funcție de temperatura ambientală și de starea bateriei.

Indicator LED pentru încărcătorul de BCA 108

LED						
3						
2						
1						
Status	 Pre-charge (Trickle charge)	 Charging...	 Charging...	 Charging finished	 Over temperature	 Battery failure

Remain continuously on

Flashing

Diagnosticarea încărcătorului

Încărcătorul va indica dacă:

- Un acumulator este supraîncălzit. Toate cele trei leduri de încărcare se vor aprinde intermitent. Scoateți bateria și lăsați-o să se răcească timp de 15-30 de minute, apoi introduceți-o la loc.

- Survine o defecțiune la baterie sau la încărcător. Două leduri de încărcare se vor aprinde intermitent. Scoateți bateria și lăsați-o să se răcească. Reintroduceți acumulatorul în încărcător. Dacă cele două leduri de încărcare continuă să se aprindă intermitent, este posibil ca bateria sau încărcătorul să necesite reparații.

Instrucțiuni pentru prima utilizare

1. Când despachetați scula, asigurați-vă că aceasta este intactă, completă și că nu a fost deteriorată în timpul transportului. Nu utilizați niciodată o sculă deteriorată.
2. Verificați brațul de tensionare să fie atașat corect la unealtă, iar capacul de protecție termică din plastic, apărătoarea de cauciuc și alte părți să fie montate corect pe brațul de tensionare.

Ansamblul brațului de tensionare FBS-B 10 al sculei:

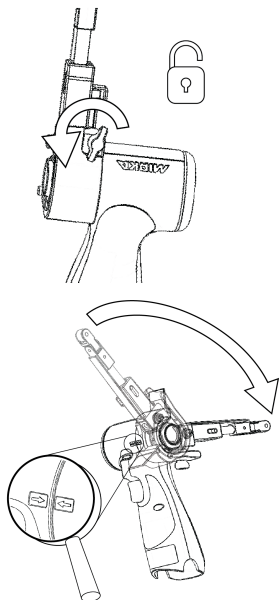

Asigurați-vă că orificiul de prindere este aliniat concentric și perpendicular pe manșonul metalic al sculei și că piulița-fluture este deschisă.

Cele două săgeți de pe corpul sculei și capacul termic al brațului de tensionare trebuie să fie îndreptate una spre cealaltă.

Împingeți ușor brațul până la capăt pe carcasa din plastic și asigurați-vă că limitatorul unghiului de înclinare din plastic se încadrează în brațul de tensionare, apoi poziționați brațul la unghiul dorit și tensionați piulița-fluture.

Brațul poate fi fixat în orice unghi dorit în intervalul de reglare (-90° până la 90°).

Ansamblul brațului de tensionare FBS-B 13 al sculei:

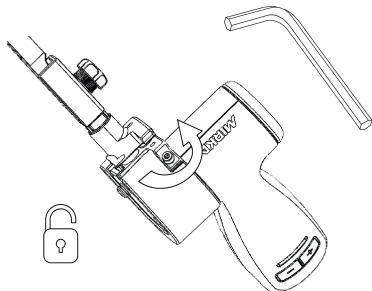

Asigurați-vă că orificiul de prindere este aliniat concentric și perpendicular pe manșonul metalic al sculei și că piulița hexagonală de 3 mm este deschisă.

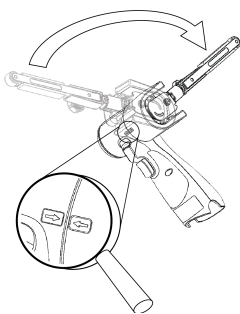

Verificați dacă piesa mică de tensionare este aliniată corect pentru a preveni deteriorarea suprafeței de tensionare a sculei în timpul asamblării.

Împingeți ușor brațul până la capăt pe carcasa din plastic și asigurați-vă că limitatorul unghiului de înclinare din plastic se încadrează în brațul de tensionare, apoi poziționați brațul la unghiul dorit și tensionați piulița hexagonală.

Brațul poate fi fixat în orice unghi dorit în intervalul de reglare (-90° până la 90°).

- Instalați acumulatorul complet încărcat în mașina de șlefuit până când se blochează în poziție printr-un clic.

Instrucțiuni de operare

- Această sculă este proiectată pentru a fi utilizată manual. Scula poate fi utilizată în orice poziție.
- Selectați o curea abrazivă potrivită și fixați-o pe unealtă. Asigurați-vă că partea abrazivă este centrată pe roata de curea și reglați alinierea pe FBS-B 10 folosind piulița hexagonală mică, pe FBS-B 13 folosind butonul din plastic de pe partea laterală a brațului de tensionare.

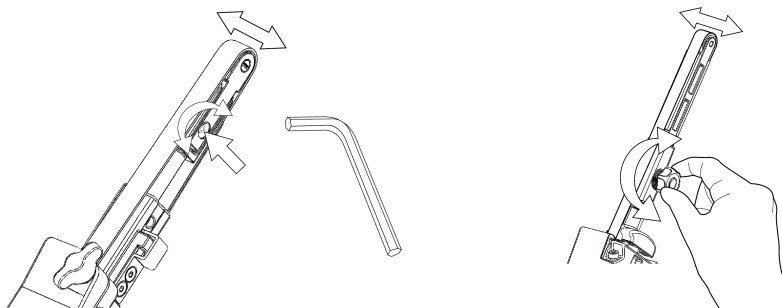

- Mașina de șlefuit poate fi acum activată/pornită și pusă în funcțiune prin apăsarea comutatorului de pornire.
- Mașina de șlefuit va continua să funcționeze și va rămâne în modul activ cât timp este apăsat comutatorul de pornire. După eliberarea comutatorului, mașina de șlefuit se va opri, însă va rămâne în modul activ pentru scurt timp înainte să se dezactiveze/să se oprească automat.

- Atunci când mașina de șlefuit este în modul activ, LED-ul din dreapta este aprins în verde.
- În modul activ, ledul din partea stângă indică starea bateriei:

Verde: Nivelul de încărcare a bateriei este OK.

Verde/roșu intermitent: Nivelul de încărcare a bateriei este scăzut.

Roșu: Tensiune baterie prea scăzută. Mașina de șlefuit nu poate fi utilizată.

- Unealta are două moduri de control al turației. În modul implicit, turația poate fi reglată liniar prin modificarea poziției comutatorului. În celălalt mod, turația rămâne întotdeauna fixă la turația maximă setată atunci când unealta funcționează. Atunci când butoanele rpm+ și rpm- sunt apăstate simultan în timp ce unealta este în modul activ, unealta electrică comută între două moduri de control.
- În modul activ, turația maximă poate fi reglată prin apăsarea butoanelor rpm+ sau rpm- de pe mânerul unelei. Turația (rpm) poate fi reglată în pași de 2.200, 4.000, 6.000, 9.000, 12.000, 15.000 și 17.000 rpm.
- Turația (rpm) poate fi blocată pentru a preveni o schimbare accidentală a turației. Pentru a bloca turația:

- Așteptați până când mașina de șlefuit nu mai este în modul activ.
- Apăsați simultan și țineți apăstate butoanele rpm+ și rpm-, apoi trageți declanșatorul comutatorului.
- Repețați acest proces pentru a debloca turația.

Dacă se apasă rpm+ sau rpm- când turația este blocată, LED-ul din dreapta clipește roșu de două ori și turația nu se va modifica.

- Când șlefuiți, așezați întotdeauna unealta aproape de suprafața de lucru înainte de a o porni. Îndepărtați întotdeauna unealta electrică de pe suprafața de lucru înainte de a o opri. Acest lucru va preveni creșterea suprafeței de lucru din cauza vitezei excesive a materialului abraziv.
- Atunci când șlefuirea s-a terminat, îndepărtați bateria din mașina de șlefuit apăsând, simultan, butoanele de pe ambele părți și îndepărtând bateria din unealtă. Încărcați bateria.

Lumina de lucru



Atenție: Nu priviți direct spre lumina de lucru!

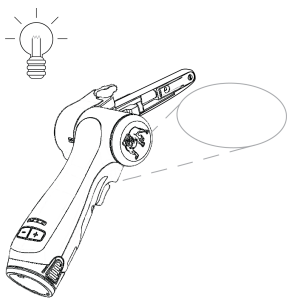

Această unealtă este echipată cu o lumină de lucru care este fixată în poziție la un unghi înainte de 30°.

Apăsăți declanșatorul comutatorului pentru a activa lumina de lucru.

Lumina se va stinge automat la 60 de secunde după eliberarea declanșatorului comutatorului.

Bluetooth

Acest instrument este echipat cu tehnologia Bluetooth® cu consum redus de energie și poate fi conectat la aplicația MyMirka, de unde poate fi accesată o funcție suplimentară a instrumentului. Pentru mai multe informații legate de funcția aplicației și dacă este disponibilă în țara dvs., accesați www.mirka.com/mymirka

Activați Bluetooth pe Mirka® FBS-B 10 & 13 urmând pașii de mai jos:

1. Conectați bateria la unealtă.
2. Apăsăți și mențineți apăsat butonul rpm+, în timp ce porniți scula, utilizând comutatorul de declanșare.
3. Ledul din mijloc luminează intermitent verde, pentru a indica faptul că Bluetooth este activ și pregătit pentru conectare.
4. Ledul din mijloc luminează verde atunci când unealta este conectată la un alt dispozitiv cu Bluetooth.
5. Bluetooth este dezactivat atunci când unealta este dezactivată/oprită.

NOTĂ! Dacă aplicația nu este instalată sau nu este disponibilă în țara dvs., funcția de Bluetooth nu se va activa.

Marcajul de protecție și siglele Bluetooth® sunt mărci comerciale înregistrate deținute de Bluetooth SIG, Inc. Orice utilizare a acestora de către Mirka Ltd este sub licență. Alte mărci comerciale și mărci înregistrate le aparțin proprietarilor corespunzători.

Întreținerea



Scoateți întotdeauna bateria înainte de lucrările de întreținere!
Utilizați numai piese de schimb originale Mirka!

Înlocuirea curelei FBS-B 10

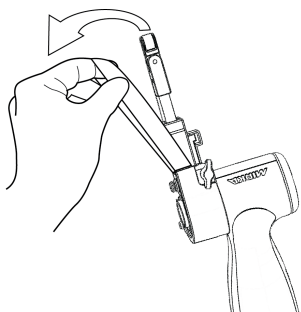
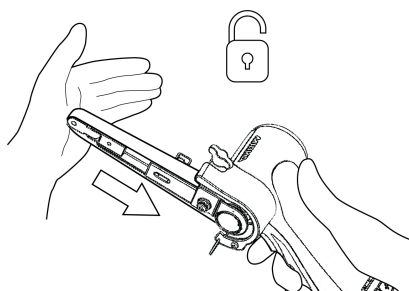
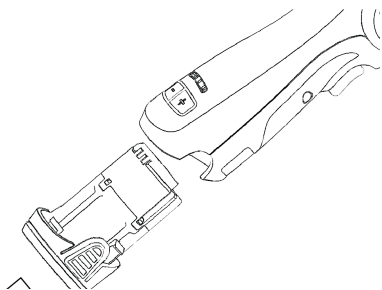

Scoateți bateria.

Împingeți brațul de tensionare către capatul de protecție din oțel pentru a elibera funcția de blocare.

Schimbați curea și asigurați-vă că este centrată.

Apăsați funcția de blocare de pe brațul de tensionare către capatul de oțel pentru tensionare.

Înlocuirea curelei FBS-B 13

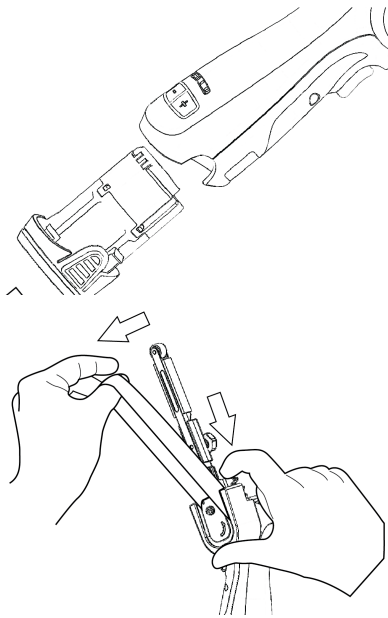

Scoateți bateria.

Împingeți placa pentru a slăbi tensiunea curelei.

Mențineți comprimată placa pentru a schimba cureaua și asigurați-vă că este centrată cureaua.

Eliberați placa de împingere pentru tensionare.

Curățarea

Utilizați o perie moale pentru a înlătura tot praful acumulat. Purtați ochelari de protecție pentru a vă proteja ochii în timpul curățeniei.

În cazul în care corpul sculei necesită curățare, ștergeți-l cu o lavetă uscată și moale. Poate fi utilizat un detergent delicat.



AVERTIZARE: Nu utilizați niciodată alcool, petrol sau alt agent de curățare. Nu utilizați niciodată agenți de curățare caustici pentru a curăța componentele din plastic.

Instrucțiuni de curățare a încărcătorului

Murdăria și unsoarea pot fi îndepărtate de pe partea exterioară a încărcătorului utilizând o lavetă sau o perie nemetalică moale. Nu utilizați apă sau soluții de curățat.



Alte reparații

Lucrările de reparații trebuie executate întotdeauna de către personal instruit. Pentru a menține valabilitatea garanției sculei și pentru o siguranță și funcționare optimă a acesteia, lucrările de reparații trebuie executate de către un centru de service autorizat Mirka. Pentru a localiza centrul local de service autorizat Mirka, contactați serviciul clienți Mirka sau distribuitorul Mirka sau vizitați www.mirka.com.

Ghid de depanare

Simptom	Cauză posibilă	Soluție
LED-ul din partea dreaptă a mașinii de șlefuit nu se aprinde la apăsarea comutatorului.	Acumulatorul nu este atașat în mod corespunzător la mașina de șlefuit. Bateria este descărcată complet.	Introduceți bateria în mod corespunzător. Încărcați bateria.
LED-ul mașinii de șlefuit (dreapta) este roșu, iar mașina de șlefuit încetinește până la setarea vitezei minime la șlefuire.	Temperatura din interiorul mașinii de șlefuit este prea ridicată. Sarcină pe termen lung prea mare.	Reduceți sarcina mașinii de șlefuit pentru un timp, iar mașina de șlefuit își va recăpăta turația.
LED-ul (dreapta) mașinii de șlefuit este de culoare roșie și turația este ușor redusă.	Sarcină pe termen scurt prea mare.	Reduceți sarcina și LED-ul (dreapta) va reveni automat la culoarea verde.
LED-ul din partea stângă este roșu și mașina de șlefuit nu este pornită.	Tensiunea bateriei este prea scăzută.	Încărcați bateria.
LED-ul din partea stângă luminează intermitent în roșu, deși bateria este complet încărcată.	Defecțiune la baterie. Folosiți aplicația pentru diagnosticare,	Înlocuiți bateria.
LED-ul din stânga al unelei este verde, indicând nivelul normal al bateriei, iar bateria este atașată corect, dar unealta nu pornește.	Defectarea unelei.	Contactați centrul de service Mirka.

Informații despre eliminare

PERICOL



Faceți sculele electrice redundante inutilizabile prin îndepărtarea cablului de alimentare.

Respectați reglementările naționale aplicabile privind casarea ecologică și privind reciclarea aparatelor scoase din uz, a ambalajelor și a accesoriilor.

Doar UE: Nu aruncați scule electrice în deșeurile menajere. În conformitate cu Directivele europene privind deșeurile de echipamente electrice și electronice și transpunerea acestora în legislația națională, sculele electrice care au ajuns la finalul perioadei de utilizare trebuie să fie colectate separat și trimise la o unitate de reciclare compatibilă cu mediul.



Pentru mai multe informații privind REACH, RoHS și responsabilitatea socială a companiei noastre, vizitați www.mirka.com

Декларация соответствия

Компания Mirka Ltd, 66850, Йеппо (Jeppo), Финляндия

ответственно заявляет, что перечисленная ниже продукция Mirka® (см. таблицу технических характеристик для каждой модели) соответствует требованиям следующих стандартов и иных нормативных документов: EN 62841-1:2015+AC:2015+A11:2022, EN 62841-2-4:2014+AC:2015, EN 55014-1:2021, EN 55014-2:2021, EN 300 328 V2.2.2, EN 301 489-1 V2.2.3, EN 301 489-17 V3.2.4 и EN IEC 63000:2018 согласно директивам 2006/42/EC, 2014/53/EU, 2011/65/EU, 2015/863/EU и 2012/19/EU. Зарядное устройство соответствует требованиям следующих стандартов и директив: EN 60335-1:2012/A15:2021, EN 60335-2-29:2021/A1:2021, EN 62233:2008, EN 55014-1:2017, EN 55014-2:2015, EN 61000-3-2:2014, EN 61000-3-3:2013 и EN IEC 63000:2018 согласно директивам 2014/35/EU, 2014/30/EU, 2011/65/EU, 2015/863/EU и 2012/19/EU.

Продукция: Mirka® FBS-B 10 и 13

Йеппо, 01.02.2024 Место и дата выпуска	 Организация	 Стефан Шёберг (Stefan Sjöberg), генеральный директор	Производитель / поставщик компания Mirka Ltd 66850 Йеппо (Jeppo) Финляндия Тел: +358 20 760 2111 Факс: +358 20 760 2290 www.mirka.com	
---	--	---	--	--

Перевод оригинального документа. Производитель оставляет за собой право вносить изменения в содержание данного руководства без предварительного уведомления.

Важно!

Перед началом любых работ, связанных с эксплуатацией и техническим обслуживанием изделия, необходимо внимательно ознакомиться с настоящим руководством. Руководство должно храниться в надежном и легкодоступном месте. При работе с изделием необходимо соблюдать требования соответствующих государственных и региональных нормативных документов.

Примечание. Продукция компании Mirka постоянно совершенствуется. Последнюю редакцию настоящего руководства можно найти на сайте mirka.com.

Необходимые средства индивидуальной защиты



Ознакомиться с руководством по эксплуатации



Использовать защитные очки



Использовать средства защиты органов слуха









Использовать рабочие перчатки



Использовать респиратор

Обозначения

	Соответствует требованиям применимых стандартов ЕС
	Соответствует требованиям применимых нормативных документов Великобритании
	Соответствует действующим в Китае ограничениям, касающимся использования опасных веществ
	Соответствует требованиям действующих в Австралии и Новой Зеландии нормативов (требованиям маркировки RCM)

	Соответствует требованиям технических регламентов Евразийского экономического союза
	Соответствует требованиям технических регламентов Бразилии



Внимание! Потенциально опасная ситуация, могущая стать причиной летального исхода, тяжелой травмы и значительного материального ущерба.

Осторожно! Потенциально опасная ситуация, могущая стать причиной травмы средней тяжести или легкой, а также среднего или незначительного материального ущерба.



Общие правила техники безопасности при работе с механизированным инструментом



ВНИМАНИЕ! Перед началом работы с инструментом необходимо тщательно изучить соответствующее руководство и правила техники безопасности. Несоблюдение правил техники безопасности и указаний руководства может стать причиной поражения электрическим током, пожара, а также тяжелых травм.

Вся документация к инструменту должна быть сохранена, чтобы в дальнейшем пользоваться ею как справочником. Термин «механизированный инструмент» в настоящих правилах означает электроинструмент с питанием от электросети (с кабелем питания) или от электрической батареи (без кабеля питания).

1. Требования к месту проведения работ

- a. **Место проведения работ должно быть чистым и хорошо освещенным.** Наличие посторонних предметов в месте проведения работ, а также его недостаточная освещенность, могут стать причиной несчастного случая.
- b. **Запрещается работать с инструментом во взрывоопасной атмосфере, например, в присутствии легковоспламеняющихся газов, пыли и жидкостей.** Искры, возникающие при работе инструмента, могут стать причиной возгорания.
- c. **В месте проведения работ не допускается нахождение детей и иных посторонних лиц.** Отвлечения внимания может стать причиной потери управления инструментом.

2. Электробезопасность

- a. **Электрическая вилка инструмента должна соответствовать используемой розетке. Категорически запрещается вносить изменения в конструкцию вилки. С заземленным механизированным инструментом запрещается использовать какие бы то ни было электрические переходники.** Несоблюдение данных требований может стать причиной поражения электрическим током.
- b. **Запрещается прикасаться к заземленным поверхностям труб, батарей отопления, кухонных плит, холодильников и иного оборудования.** Это может стать причиной поражения электрическим током.
- c. **Не следует допускать попадания на инструмент дождевой воды и иной влаги.** Это может стать причиной поражения электрическим током.
- d. **В процессе работы следует соблюдать правила обращения с кабелем электропитания. Запрещается переносить и передвигать инструмент, держа его за кабель. Запрещается извлекать электрическую вилку из розетки с помощью кабеля электропитания. Кабель должен располагаться на достаточном удалении от источников тепла, масел, острых углов и движущихся частей оборудования.** Поврежденные и спутанные кабели могут стать причиной поражения электрическим током.
- e. **При работе с инструментом вне помещения необходимо использовать специально предназначенный для этого удлинитель.** Несоблюдение данного требования может стать причиной поражения электрическим током.
- f. **При работе с инструментом во влажной среде в сети электропитания должно быть предусмотрено устройство дифференциальной защиты.** Несоблюдение данного требования может стать причиной поражения электрическим током.

3. Безопасность оператора

- a. **В процессе работы с инструментом необходимо проявлять осторожность, контролировать свои действия и руководствоваться здравым смыслом. Запрещается работать с инструментом в утомленном состоянии, а также под воздействием алкоголя, наркотических средств и лекарств, оказывающих влияние на зрение, реакцию или координацию.** Невнимательность в процессе работы может стать причиной тяжелых травм.

- b. **В процессе работы с инструментом необходимо использовать средства индивидуальной защиты. В обязательном порядке следует использовать средства защиты органов зрения.** Средства индивидуальной защиты, такие как респиратор, нескользкая защитная обувь, каска и средства защиты органов слуха, используемые в соответствии с условиями работы, позволяют избежать травм.
- c. **Необходимо исключить самопроизвольный запуск инструмента. Перед подключением инструмента к розетке электропитания и (или) подсоединением электрической батареи, а также перед взятием инструмента в руки и его переносом, следует удостовериться, что его выключатель находится в положении отключения.** Запрещается держать палец на выключателе инструмента в процессе его переноса, а также подключать инструмент к розетке электропитания, если его выключатель находится в положении включения. Подобные действия могут стать причиной несчастного случая.
- d. **Перед включением инструмента необходимо удалить все регулировочные ключи.** Ключ, оставленный на вращающейся части инструмента, может стать причиной травмы.
- e. **В процессе работы с инструментом запрещается вытягиваться. Необходимо твердо стоять на ногах и сохранять равновесие.** Это позволит лучше управлять инструментом в нестандартных ситуациях.
- f. **При работе с инструментом необходимо носить надлежащую одежду. Запрещается работать в свободной необлегающей одежде, а также при наличии на теле каких-либо украшений. В процессе работы не следует допускать попадания волос, частей одежды и рукавиц в зону движущихся частей инструмента.** Части необлегающей одежды, украшения и длинные волосы могут зацепиться за движущиеся части инструмента.
- g. **Если инструмент предназначен для эксплуатации совместно с системой пылеудаления, удостовериться, что она подсоединена и используется надлежащим образом.** Использование системы пылеудаления позволяет снизить риски, связанные с запыленностью.
- h. **Регулярное использование инструментов не должно становиться причиной потери бдительности и пренебрежения правилами техники безопасности.** Неосторожность может за доли секунды привести к тяжелой травме.

4. Эксплуатация и техническое обслуживание

- a. **Запрещается эксплуатировать инструмент в режиме перегрузки. Модель используемого инструмента должна соответствовать выполняемой работе.** Использование инструмента надлежащей мощности позволит повысить качество работы и уровень безопасности при ее осуществлении.
- b. **Запрещается использовать инструмент с неисправным выключателем.** Подобный инструмент представляет опасность и должен быть отремонтирован.
- c. **Перед началом любых регулировок и замены оснастки, а также после окончания работ необходимо извлечь вилку инструмента из электрической розетки и (или) отсоединить электрическую батарею.** Это позволит исключить самопроизвольный запуск инструмента.
- d. **Инструмент необходимо хранить в недоступном для детей месте. К работе с инструментом не должны допускаться лица, не имеющие необходимой квалификации и не ознакомленные с настоящим руководством.** Неквалифицированная работа с инструментом может стать причиной травм.
- e. **Механизированный инструмент и соответствующие принадлежности должны проходить надлежащее техническое обслуживание. В процессе обслуживания следует удостовериться в отсутствии перекосов и заклинивания движущихся частей, а также в отсутствии поврежденных деталей и любых иных неисправностей, могущих повлиять на работу инструмента. В случае обнаружения неисправности эксплуатация инструмента должна быть приостановлена вплоть до ее устранения.** Ненадлежащее техническое обслуживание инструмента нередко становится причиной несчастных случаев.
- f. **Режущие инструменты необходимо регулярно чистить и затачивать.** Режущие инструменты, прошедшие надлежащее техническое обслуживание и имеющие острые режущие кромки, менее склонны к заклиниванию и более просты в управлении.
- g. **Механизированный инструмент, оснастка и резы должны эксплуатироваться в соответствии с указаниями настоящего руководства с учетом характера и условий выполняемой работы.** Использование инструмента не по назначению может привести к возникновению опасной ситуации.
- h. **Ручки инструмента и его поверхности, контактирующие с руками оператора, должны быть сухими и чистыми, без следов масла и смазки.** Скользкие ручки и поверхности могут представлять опасность вследствие выскальзывания инструмента из рук в нестандартных ситуациях.

5. Эксплуатация и техническое обслуживание инструмента с электрической батареей

- a. **Зарядка электрической батареи должна осуществляться только от зарядного устройства, указанного производителем.** Зарядное устройство, пригодное для зарядки батарей одного типа, может стать причиной пожара при его использовании с батареями иного типа.

- b. **Питание инструмента должно осуществляться от специально предназначенных для него батарей.** Использование иных батарей может стать причиной травмы и пожара.
 - c. **Не следует допускать контакт неиспользуемой батареи с металлическими предметами, такими как канцелярские скрепки, монеты, ключи, гвозди, винты и иные мелкие металлические изделия. Они могут стать причиной короткого замыкания полюсов батареи.** Это, в свою очередь, может привести к ожогам и возникновению пожара.
 - d. **При ненадлежащем использовании батареи возможно возникновение течи из ее корпуса. Не следует прикасаться к вытекающей жидкости. В случае попадания жидкости на кожу необходимо смыть ее водой. При попадании жидкости в глаза необходимо промыть их, после чего обратиться за медицинской помощью.** Контакт с жидкостью батареи может стать причиной раздражения кожи и слизистых оболочек, а также возникновения химических ожогов.
 - e. **Запрещается использовать аккумуляторную батарею и инструмент в случае обнаружения в них неисправностей, а также в случае внесения изменений в их конструкцию.** Повреждение аккумуляторных батарей и изменение их конструкции может стать причиной пожара, взрыва и травмы.
 - f. **Запрещается подвергать аккумуляторную батарею и инструмент воздействию открытого огня и нагреву.** Воздействие открытого огня и нагрев до температуры выше 130°C могут стать причиной взрыва.
 - g. **В процессе зарядки аккумуляторной батареи следует соблюдать все соответствующие указания производителя. Запрещается осуществлять зарядку при температуре окружающей среды, выходящей за допустимые пределы.** Неправильная зарядка аккумуляторной батареи, а также ее зарядка при ненадлежащей температуре, могут стать причиной выхода батареи из строя и возгорания.
6. **Ремонт**
- a. **Ремонт механизированного инструмента должен осуществляться квалифицированным персоналом с использованием идентичных запасных частей.** Несоблюдение данного требования может сделать работу с инструментом опасной.
 - b. **Категорически запрещается самостоятельно ремонтировать неисправные аккумуляторные батареи.** Ремонт аккумуляторных батарей должен выполняться производителем или уполномоченным сервисным центром.



Правила техники безопасности при работе с аккумулятором и зарядным устройством

- В настоящем разделе приводятся важные правила техники безопасности и эксплуатации, касающиеся аккумулятора и зарядного устройства. Перед началом работы с зарядным устройством необходимо ознакомиться со всеми соответствующими правилами для аккумулятора, зарядного устройства и инструмента.
- Запрещается устанавливать в зарядное устройство аккумулятор с треснувшим или поврежденным корпусом. Это может стать причиной поражения электрическим током, в т.ч. с летальным исходом.
- Не следует допускать попадания каких-либо жидкостей внутрь зарядного устройства. Это может стать причиной поражения электрическим током.
- Запрещается использовать зарядное устройство для каких-либо иных целей кроме зарядки аккумуляторов.
- Запрещается класть что-либо на корпус зарядного устройства, а также устанавливать зарядное устройство вблизи источников тепла и на мягких поверхностях. Указанные действия могут привести к перегреву устройства.
- Кабель питания зарядного устройства должен быть размещен таким образом, чтобы исключить возможность хождения по нему и спотыкания об него, а также воздействия на него любых иных нагрузок, могущих стать причиной его повреждения.
- Запрещается использовать поврежденное зарядное устройство, в частности, перенесшее сильный удар или падение.
- Запрещается хранить и использовать инструмент и аккумулятор в местах, в которых температура окружающей среды может достигать 50°C (122°F).
- Питание зарядного устройства осуществляется от обычной бытовой электросети с напряжением 100–240 В перем. Запрещается подключать устройство к электросетям, напряжение которых выходит за рамки указанного диапазона.
- Если вблизи устройства находятся дети, необходимо следить за ними, чтобы исключить возможность использования ими устройства в качестве игрушки.



Дополнительные правила техники безопасности

- Обрабатываемая деталь должна быть надежно закреплена.
- Перед началом транспортировки инструмента необходимо в обязательном порядке извлечь из него аккумулятор.

- Не следует допускать свободного вращения инструмента, не обеспечив предварительно защиту находящихся рядом людей и предметов от возможного разлета абразивного материала и движущихся частей инструмента.
- Перед началом использования инструмента необходимо тщательно изучить данное руководство. Все лица, работающие с инструментом, должны пройти полный курс обучения правильному и безопасному обращению с ним.
- Любые работы, связанные с техническим обслуживанием инструмента, должны выполняться квалифицированным персоналом. При возникновении необходимости в техническом обслуживании инструмента следует обратиться в уполномоченный сервисный центр компании Mirka.
- В случае обнаружения признаков неисправности инструмента необходимо немедленно остановить работу и отправить инструмент в ремонтную мастерскую.
- Перед заменой абразивного материала необходимо отключить инструмент от источника электропитания.
- Категорически запрещается переносить, хранить и оставлять без присмотра инструмент, подключенный к источнику питания.
- В процессе работы необходимо держать руки на достаточном удалении от вращающегося диска.
- В процессе работы необходимо постоянно использовать средства индивидуальной защиты, перечисленные в руководстве по эксплуатации инструмента, а также в соответствующих нормативных документах.
- Перед началом работы необходимо ознакомиться с паспортами безопасности обрабатываемых материалов.
- В случае появления каких-либо неприятных ощущений в кистях и запястьях необходимо остановить работу и обратиться за медицинской помощью. Многократные однообразные движения и чрезмерно интенсивная вибрация могут стать причиной заболеваний кистей рук, запястий и предплечий.

Дополнительные правила техники безопасности для аккумулятора и зарядного устройства

- Категорически запрещается вскрывать корпус аккумулятора. В случае нарушения целостности пластмассового корпуса следует немедленно прекратить эксплуатацию аккумулятора. Запрещается заряжать аккумулятор с поврежденным корпусом.



Дополнительные правила техники безопасности

Пыль, образующаяся в процессе шлифования, пиления, зачистки, сверления и иных строительных операций, выполняемых с помощью механического инструмента, в ряде случаев может содержать вещества, вызывающие рак, а также пороки развития и иные нарушения репродуктивных функций. Такими веществами, в частности, являются:

- свинец из свинцовых красок;
- кристаллический диоксид кремния из кирпичей, цемента и иных стройматериалов;
- мышьяк и хром из импрегнированной древесины.

Риски для здоровья оператора зависят от частоты и продолжительности работ с соответствующими материалами. Для снижения рисков следует работать в хорошо проветриваемых помещениях, а также использовать сертифицированные средства индивидуальной защиты, в частности, респираторы, специально предназначенные для защиты от частиц пыли микроскопических размеров.

Технические характеристики

Mirka®	FBS-B 10	FBS-B 13
Напряжение питания, В пост.	12 VDC	12 VDC
Скорость, об./мин	2200 –18000 об./мин	2200 –18000 об./мин
Масса (только инструмент), кг	0,70	0,74
Размеры ленты, мм	10 x 330	13 x 457
Скорость ленты, м/с	2,6 – 20,5 м/с	2,5 – 19,6 м/с

Зарядное устройство	Mirka BCA 108
Питание	100–240 VAC, 50–60 Гц

Зарядное устройство		Mirka BCA 108
Продолжительность зарядки, мин	< 50 min (2,5 Ah)	
	< 100 min (5,0 Ah)	
Температура хранения, °C (°F)	-20 °C – 80 °C	
Температура эксплуатации, °C (°F)	4 °C – 40 °C	
Размеры, мм (дюймы)	191 x 102 x 86	
Масса, кг (фунты)	0,66	
Класс защиты	II / 	

Электрическая батарея	Mirka BPA 10825	Mirka BPA 10850	Mirka BPA 11125	Mirka BPA 11150
Тип	Аккумулятор	Аккумулятор	Аккумулятор	Аккумулятор
	Литий-ионный	Литий-ионный	Литий-ионный	Литий-ионный
Напряжение, В пост.	10,8 VDC	10,8 VDC	11,1 VDC	11,1 VDC
Емкость, А·ч (Вт·ч)	2,5 Ah / 27,0 Wh	5,0 Ah / 54,0 Wh	2,5 Ah / 27,75 Wh	5,0 Ah / 55,5 Wh
Масса, кг (фунты)	0,18	0,38	0,18	0,38
Система управления	Есть	Есть	Есть	Есть

Уровни шума и вибрации

Приведенные ниже значения могут использоваться для сравнения различных устройств, а также для предварительной оценки вредного воздействия устройства на оператора.

Cordless	FBS-B 10	FBS-B 13
Звуковое давление (L_{pA}), дБ (А)	72,0 dB(A)	72,0 dB(A)
Звуковая мощность (L_{WA}), дБ (А)	80,0 dB(A)	80,0 dB(A)
Погрешность измерения звуковых величин K_{WA} , дБ (А)	3,0 dB(A)	3,0 dB(A)
Виброускорение a_h *, м/с ² *	3,125 m/s ²	3,125 m/s ²
Погрешность измерения виброускорения K_{pA} , м/с ² *	1,5 m/s ²	1,5 m/s ²

Технические характеристики могут быть изменены без предварительного уведомления. Перечень предлагаемых моделей может меняться в зависимости от региона.

* Указанные в таблице значения получены в ходе лабораторных испытаний, проведенных в соответствии с требованиями указанных стандартов, и являются недостаточными для оценки рисков. Результаты измерений на рабочих местах могут превышать данные значения. Фактические уровни воздействия и фактическая опасность для здоровья оператора являются уникальными для каждой конкретной ситуации и зависят от окружающих условий, методов работы, используемых материалов, особенностей рабочего места, а также от продолжительности работы и физического состояния оператора. Компания Mirka Ltd не несет ответственность за использование заявленных значений вместо фактически имеющихся при оценке возможных рисков для здоровья оператора.

Дополнительные сведения о производственной гигиене и технике безопасности могут быть получены на следующих веб-сайтах:

<https://osha.europa.eu/en> (Европа), <http://www.osha.gov> (США).

Назначение и основные сведения

Настоящая шлифовальная машина предназначена для шлифования материалов всех типов: лакокрасочных покрытий, металлов, древесины, композитных материалов, пластмасс и т.д., с использованием специально предназначенных для этого абразивных материалов. Запрещается использовать шлифовальную машину в любых иных целях без согласования с производителем или официальным дилером. Все виды технического обслуживания и ремонта со вскрытием корпуса должны выполняться уполномоченным сервисным центром.

Аккумулятор и зарядное устройство

- Аккумулятор поставляется частично заряженным. Перед началом использования аккумулятора необходимо ознакомиться с соответствующими правилами техники безопасности. Затем следует зарядить аккумулятор согласно приведенным здесь указаниям.
- Для обеспечения максимальной емкости аккумулятора он должен заряжаться при температуре 18–24°C (64–75°F). Запрещается заряжать аккумулятор при температуре ниже 4 °C (39°F) и выше 40 °C (104 °F) — это может стать причиной выхода его из строя.
- Для обеспечения максимального срока службы аккумулятора необходимо выполнять следующие рекомендации:
 - Хранить и заряжать аккумулятор в прохладном месте. При температурах выше и ниже обычной комнатной срок службы аккумулятора сокращается.
 - Не оставлять аккумулятор в разряженном состоянии. После разрядки аккумулятор следует немедленно зарядить.
- В процессе хранения аккумулятор постепенно разряжается. Скорость разрядки увеличивается с ростом температуры.

Если инструмент не используется в течение продолжительного времени, необходимо раз в месяц заряжать аккумулятор. Это позволит продлить срок его службы.

Зарядка аккумулятора

- Подсоединить кабель питания к зарядному устройству. Вставить вилку кабеля в электрическую розетку до установки аккумулятора в зарядное устройство. При этом все три светодиодных индикатора зарядного устройства включатся на две секунды, после чего погаснут.
- Установить аккумулятор в зарядное устройство. По прошествии 30 секунд начнут мигать светодиодные индикаторы.
- Текущее состояние аккумулятора будет обозначаться светодиодными индикаторами:
 - В процессе зарядки три светодиодных индикатора будут последовательно мигать.
 - После окончания зарядки три светодиодных индикатора будут включены постоянно.
- Продолжительность зарядки аккумулятора BPA 10825/11125 составляет приблизительно 50 мин, а аккумулятора BPA 10850/11150 — 100 мин.

ПРИМЕЧАНИЕ! Данное зарядное устройство предназначено исключительно для зарядки аккумуляторов Mirka с напряжением 12В.

ПРИМЕЧАНИЕ! Продолжительность зарядки аккумулятора зависит от его состояния, а также температуры окружающей среды.

Светодиодная индикация зарядного устройства BSA 108

LED						
3						
2						
1						
Status	Pre-charge (Trickle charge)	Charging...	Charging...	Charging finished	Over temperature	Battery failure

Remain continuously on

Flashing

Индикация неисправностей зарядного устройства и аккумулятора

Ниже описаны неисправности зарядного устройства и аккумулятора с соответствующими им сигналами индикаторов.

- Перегрев аккумулятора. Три светодиодных индикатора мигают. Извлек аккумулятор из зарядного устройства, дать ему остыть в течение 15–30 мин, затем вновь установить его в зарядное устройство.
- Прочие неисправности аккумулятора и зарядного устройства. Два светодиодных индикатора мигают. Извлек аккумулятор из зарядного устройства и дать ему остыть. Затем вновь установить аккумулятор в зарядное устройство. Если два светодиодных индикатора продолжают мигать, аккумулятор или зарядное устройство могут нуждаться в ремонте.

Начало работы

1. При распаковке изделия необходимо удостовериться в отсутствии повреждений, в т.ч. могущих возникнуть при транспортировке, а также проверить полноту комплекта поставки. Категорически запрещается работать с неисправным инструментом.
2. Удостовериться, что ручка натяжения надлежащим образом закреплена на инструменте. Проверить правильность установки на ручке натяжения пластмассовой теплозащитной крышки, резинового предохранительного элемента и других компонентов.

Закрепление ручки натяжения на инструменте (модель FBS-B 10)

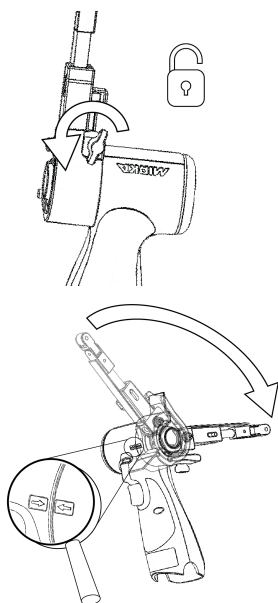

Удостовериться, что крепежное отверстие концетрически и перпендикулярно выровнено относительно металлической втулки инструмента и барашковая гайка не затянута.

Совместить стрелку на корпусе инструмента и стрелку на теплозащитной крышке ручки натяжения.

Осторожно перевести ручку в крайнее положение относительно пластмассового корпуса и удостовериться, что пластмассовый ограничитель угла наклона зафиксировался в пазу ручки натяжения. Затем установить ручку под требуемым углом и затянуть барашковую гайку.

Ручка может быть закреплена под любым требуемым углом в допустимых пределах (от -90° до 90°).

Закрепление ручки натяжения на инструменте (модель FBS-B 13)

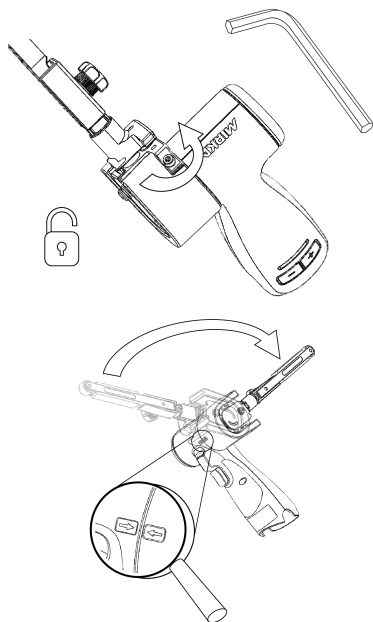

Удостовериться, что крепежное отверстие концетрически и перпендикулярно выровнено относительно металлической втулки инструмента и шестигранная гайка размером 3 мм не затянута.

Во избежание повреждения поверхности натяжения инструмента в ходе сборки удостовериться, что натяжная деталь малого размера надлежащим образом выровнена.

Осторожно перевести ручку в крайнее положение относительно пластмассового корпуса и удостовериться, что пластмассовый ограничитель угла наклона зафиксировался в пазу ручки натяжения. Затем установить ручку под требуемым углом и затянуть шестигранную гайку.

Ручка может быть закреплена под любым требуемым углом в допустимых пределах (от -90° до 90°).

3. Вставить полностью заряженный аккумулятор в шлифовальную машину до щелчка, обозначающего его фиксацию.

Эксплуатация

- Данный инструмент является ручным. Инструмент может использоваться в любом положении.
- Выбрать подходящую абразивную ленту и установить ее на инструмент. Удостовериться, что лента отцентрирована на переднем шкиве. При необходимости отцентрировать ленту с помощью небольшой шестигранной гайки в модели FBS-B 10 или пластмассовой ручки в модели FBS-B 13, расположенных на боковой стороне ручки натяжения.

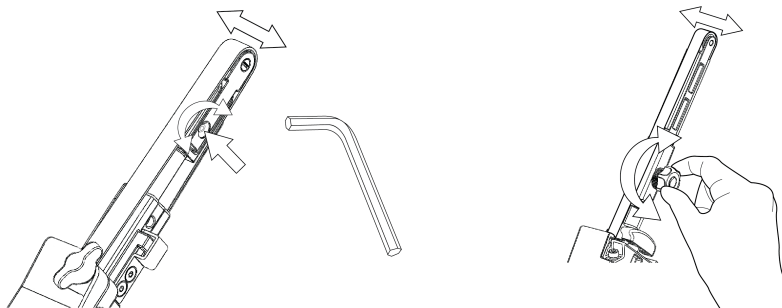

- После этого можно включить электропитание шлифовальной машины и начать работу путем нажатия на рычаг пуска.
- Шлифовальная машина будет работать до тех пор, пока сохраняется нажим на рычаг пуска. После того как рычаг пуска будет отпущен, шлифовальная машина остановится. Через некоторое время после этого произойдет автоматическое отключение электропитания инструмента.
- При включенном электропитании инструмента правый светодиодный индикатор светится зеленым светом.
- При включенном электропитании инструмента левый светодиодный индикатор сигнализирует состояние аккумулятора:

Зеленый: аккумулятора заряжен.

Зеленый и красный попеременно: аккумулятор скоро разрядится.

Красный: аккумулятор разряжен. Эксплуатация шлифовальной машины невозможна.

- В конструкции устройства предусмотрены два режима регулирования скорости. В режиме по умолчанию скорость линейно регулируется с помощью рычага. В альтернативном режиме поддерживается максимальное установленное значение скорости. Переключение между режимами осуществляется путем одновременного нажатия кнопок **грм+** и **грм-** при включенном электропитании инструмента.
- Максимальное значение скорости вращения может быть установлено при включенном электропитании инструмента с помощью кнопок **грм+** и **грм-**, расположенных на рукоятке инструмента. Допустимые значения: 2 200, 4 000, 6 000, 9 000, 12 000, 15 000 и 17 000 об/мин.
- Кнопки **грм+** и **грм-** могут быть заблокированы во избежание случайного изменения установленного значения скорости вращения. Для этого необходимо выполнить следующие действия:

1. Дождаться отключения электропитания инструмента.
2. Одновременно нажать кнопки **грм+** и **грм-** и, удерживая их, нажать на рычаг пуска.
3. Для разблокировки необходимо вновь проделать описанные действия.

После блокировки кнопка **грм+** и **грм-** в случае нажатия на одну из них правый светодиодный индикатор дважды мигнет красным светом. При этом установленная ранее скорость вращения не изменится.

- Перед включением инструмента необходимо установить его рядом с обрабатываемой поверхностью. По завершении работы следует вначале убрать инструмент с обрабатываемой поверхности и лишь затем отключить его. Это позволит избежать образования борозд на обрабатываемой поверхности вследствие чрезмерно высокой скорости вращения абразивного материала.
- После окончания работы с инструментом следует извлечь из него аккумулятор. Для этого необходимо одновременно нажать на кнопки, расположенные на противоположных сторонах корпуса инструмента. Извлеченный аккумулятор следует зарядить.

Подсветка



Осторожно! Не следует допускать попадания в глаза прямых лучей от источника света.

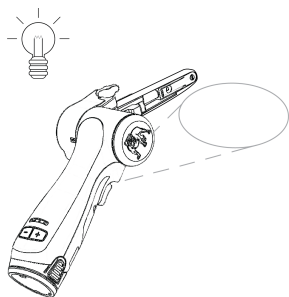

Инструмент снабжен источником света, установленным под углом 30°.

Для включения подсветки следует нажать на рычаг пуска.

Отключение подсветки произойдет автоматически через 60 секунд после отпущания рычага пуска.

Bluetooth

В конструкции устройства предусмотрена возможность использования технологии обмена данными Bluetooth® с низким энергопотреблением. Благодаря этому устройство может устанавливать связь с приложением MyMirka, что позволяет расширить перечень его функций. Более подробные сведения о функциях приложения и его доступности в разных странах представлены на странице www.mirka.com/mymirka

Для включения функции Bluetooth необходимо выполнить перечисленные ниже действия:

1. Установить аккумулятор в устройство.
2. Нажав и удерживая кнопку «+» устройства, включить его электропитание, для чего нажать на рычаг пуска.
3. В результате средний светодиодный индикатор будет мигать зеленым цветом, указывая, что функция Bluetooth включена и готова к установке соединения.
4. После установки соединения между данным устройством и другим устройством с функцией Bluetooth средний светодиодный индикатор будет непрерывно светиться зеленым цветом.

5. Для выключения функции Bluetooth отключить электропитание устройства.

ПРИМЕЧАНИЕ! Если приложение не установлено или отсутствует в данной стране, включение Bluetooth будет невозможно.

Название и логотип Bluetooth® являются зарегистрированными товарными знаками, принадлежащими компании Bluetooth SIG, Inc. Любое их использование компанией Mirka Ltd осуществляется по лицензии. Прочие товарные знаки являются собственностью их владельцев.

Техническое обслуживание



Перед началом технического обслуживания устройства необходимо в обязательном порядке извлечь из него аккумулятор.

Запрещается использовать неоригинальные запчасти.

Замена ленты (модель FBS-B 10)

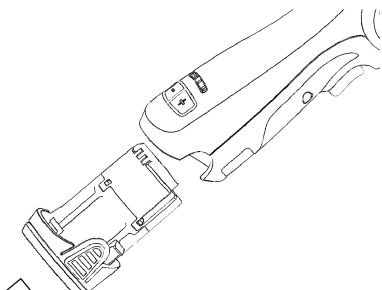

Извлечь аккумулятор.

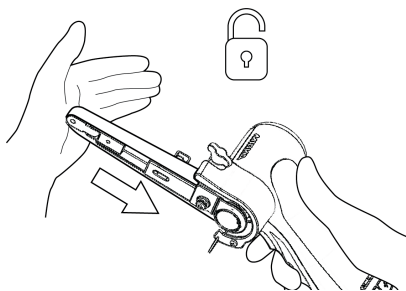

Убрать блокировку, для чего сдвинуть ручку натяжения в сторону стального защитного кожуха.

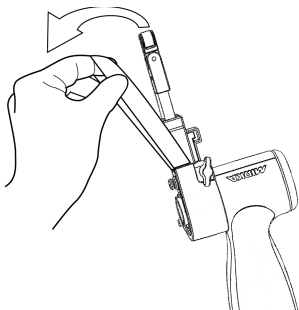

Заменить ленту и отцентрировать ее.

Натянуть ленту и восстановить блокировку, для чего сдвинуть блокирующий элемент ручки натяжения в сторону защитного кожуха.

Замена ленты (модель FBS-B 13)

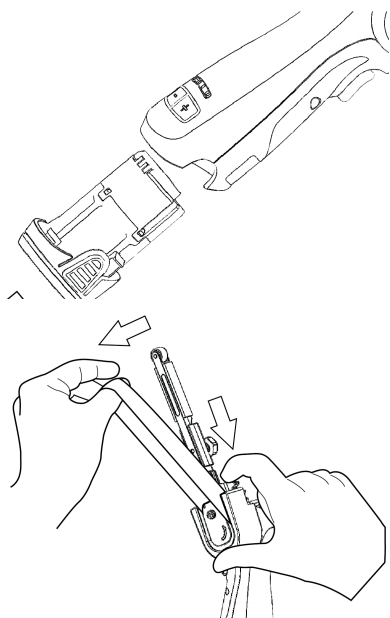

Извлечь аккумулятор.

Ослабить натяжение ленты, для чего нажать на пластину.

Удерживая пластину в нажатом состоянии, заменить ленту и отцентрировать ее.

Натянуть ленту, для чего отпустить пластину.

Чистка

Удалить накопившуюся пыль щеткой с мягким ворсом. Перед началом работ надеть защитные очки.

При необходимости протереть корпус устройства мягкой влажной тряпкой. Допускается использование мягких моющих средств.



ВНИМАНИЕ! Категорически запрещается использовать спирт, бензин и другие растворители. Категорически запрещается использовать для чистки пластмассовых деталей едкие вещества.

Чистка зарядного устройства

Для удаления загрязнений и смазки с внешних поверхностей зарядного устройства использовать тряпку или щетку с мягким неметаллическим ворсом. Запрещается использовать воду и любые моющие растворы.



Прочее техническое обслуживание

Техническое обслуживание должно осуществляться персоналом, имеющим соответствующую квалификацию. Для обеспечения оптимального функционирования устройства и максимального уровня безопасности при работе с ним его техническое обслуживание должно выполняться в уполномоченном сервисном центре компании Mirka. Несоблюдение данного требования приведет к аннулированию гарантии производителя. Адрес ближайшего уполномоченного сервисного центра компании Mirka можно узнать в отделе послепродажного обслуживания компании, у ее дилера или на сайте www.mirka.com.

Устранение неисправностей

Неисправность	Возможная причина	Способ устранения
При нажатии на рычаг пуска не светится правый светодиодный индикатор шлифовальной машины	Аккумулятор установлен неправильно. Аккумулятор полностью разряжен	Установить аккумулятор надлежащим образом. Зарядить аккумулятор
Правый светодиодный индикатор светится красным светом. Скорость вращения инструмента в процессе работы упала до минимального значения	Перегрев шлифовальной машины. Перегрузка в течение длительного времени.	Снизить нагрузку на некоторое время. В результате скорость вращения возрастет до нормального значения.
Светодиодный индикатор (правый) шлифовальной машины светится красным светом. Скорость вращения головки упала незначительно.	Перегрузка в течение короткого времени.	Использовать устройство с меньшей нагрузкой. В результате цвет светодиодного индикатора (правый) изменится на зеленый.
Левый светодиодный индикатор светится красным светом, вращение полностью остановилось	Аккумулятор разряжен	Зарядить аккумулятор
Левый светодиодный индикатор инструмента мигает красным светом, при этом аккумулятор полностью заряжен	Аккумулятор неисправен. Выполнить диагностику аккумулятора с помощью приложения	Заменить аккумулятор
Левый светодиодный индикатор светится красным светом, указывая на нормальный уровень заряда аккумулятора. Аккумулятор установлен надлежащим образом. При этом включить инструмент не удается	Инструмент неисправен	Обратиться сервисный центр компании Mirka

Утилизация

ОПАСНО!



Утилизируемый механизированный инструмент необходимо сделать непригодным к эксплуатации, для чего следует отрезать кабель электропитания.

Утилизация инструмента должна осуществляться согласно требованиям соответствующих местных нормативов, касающихся утилизации и переработки подобных инструментов, их принадлежности и упаковки.

Только для стран ЕС. Запрещается утилизировать электрические инструменты вместе с бытовыми отходами. Согласно европейским директивам об утилизации электрического и электронного оборудования, а также соответствующим им законам стран ЕС, электрические инструменты с выработанным ресурсом должно собираться отдельно и отправляться в центр переработки отходов, соответствующий требованиям природоохранных нормативов.



Более подробные сведения о регламенте REACH (регламенте ЕС, регулирующем производство и оборот химических веществ) и директиве RoHS (директиве ЕС об ограничениях на использование опасных материалов), а также о социальной ответственности компании-производителя представлены на сайте www.mirka.com

Izjava o skladnosti

Mirka Ltd, 66850 Jeppo, Finska

Z izključno odgovornostjo izjavljamo, da so spodaj navedeni izdelki Mirka® (glejte tabelo "Tehnični podatki" za določen model), na katere se nanaša ta izjava, skladni z naslednjimi standardi ali drugimi normativnimi dokumenti: EN 62841-1:2015+AC:2015+A11:2022, EN 62841-2-4:2014+AC:2015, EN 55014-1:2021, EN 55014-2:2021, EN 300 328 V2.2.2, EN 301 489-1 V2.2.3, EN 301 489-17 V3.2.4 in EN IEC 63000:2018 v skladu s predpisi 2006/42/ES, 2014/53/EU, 2011/65/EU, 2015/863/EU in 2012/19/EU. Polnilnik baterije je skladen z naslednjimi standardi in direktivami: EN 60335-1:2012/A15:2021, EN 60335-2-29:2021/A1:2021, EN 62233:2008, EN 55014-1:2017, EN 55014-2:2015, EN 61000-3-2:2014, EN 61000-3-3:2013 in EN IEC 63000:2018 v skladu s predpisi 2014/35/EU, 2014/30/EU, 2011/65/EU, 2015/863/EU in 2012/19/EU.

Izdelki: Mirka® FBS-B 10 in 13

<p>Jeppo 01.02.2024 Kraj in datum izdaje</p>	 Podjetje	 Stefan Sjöberg, izvršni direktor	<p>Proizvajalec /dobavitelj Mirka Ltd 66850 Jeppo, Finska Tel.: +358 20 760 2111 Faks: +358 20 760 2290 www.mirka.com</p>	
--	---	---	--	--

Prevod originalnih navodil. Pridržujemo si pravico do sprememb teh navodil brez predhodnega obvestila.

Pomembno

Pred namestitvijo, uporabo ali vzdrževanjem tega orodja natančno preberite ta varnostna navodila in navodila za uporabo. Shranite ta navodila na varnem in dostopnem mestu. Preberite državne in lokalne predpise ter jih upoštevajte.

Opomba: Izdelki podjetja Mirka so v stalnem razvoju. Za najnovejšo različico teh navodil obiščite spletno mesto mirka.com.

Необходимые средства индивидуальной защиты



Preberite navodila za uporabo



Uporabljajte zaščitna očala



Uporabljajte zaščito za ušesa



Uporabljajte zaščitne rokavice



Uporabljajte zaščito za obraz

Simboli

	V skladu z ustreznimi standardi EU
	V skladu z ustreznimi predpisi za Združeno kraljestvo
	V skladu z zahtevo RoHS za Kitajsko
	V skladu z zahtevo RCM za Avstralijo in Novo Zelandijo
	V skladu z zahtevami za skladnost za Evrazijo
	V skladu z zahtevami za skladnost za Brazilijo



Opozorilo: Potencialno nevarne razmere, ki lahko povzročijo smrt ali resne poškodbe in/ali materialno škodo.
Pozor: Potencialno nevarne razmere, ki lahko povzročijo manjše poškodbe in/ali materialno škodo.



Splošna varnostna opozorila za električno orodje



OPOZORILO Preberite vsa varnostna opozorila in vsa navodila. Zaradi neupoštevanja opozoril in navodil lahko pride do električnega udara, požara in/ali hude telesne poškodbe.

Vsa opozorila in navodila shranite za prihodnjo uporabo. Izraz "električno orodje" v opozorilih pomeni orodje, ki se napaja iz električnega omrežja (s kablom), ali akumulatorsko električno orodje (brez kabla).

1. Varnost delovnega območja

- a. **Delovno območje mora biti čisto in dobro osvetljeno.** Neurejena ali temna območja povečajo možnost nesreče.
- b. **Ne uporabljajte električnega orodja v eksplozivnih okoljih, na primer v bližini vnetljivih tekočin, plinov in prahu.** Električno orodje ustvarja iskre, ki lahko povzročijo vžig prahu ali hlapov.
- c. **Otroci in druge osebe se ne smejo zadrževati v bližini električnega orodja med njegovim delovanjem.** Zaradi motečih dejavnikov lahko izgubite nadzor nad orodjem.

2. Električna varnost

- a. **Vtiči električnega orodja se morajo ujemati z vtičnico. Nikoli na noben način ne spreminjajte vtiča. Z ozemljenim električnim orodjem ne uporabljajte adapterskih vtičev.** Nespremenjeni vtiči in ustrezne vtičnice zmanjšajo nevarnost električnega udara.
- b. **Izogibajte se stiku telesa z ozemljenimi površinami, kot so cevi, radiatorji, štedilniki in hladilniki.** Če je vaše telo ozemljeno, obstaja večja nevarnost električnega udara.
- c. **Električno orodje ne sme biti izpostavljeno dežju ali mokrim razmeram.** Vdor vode v električno orodje poveča nevarnost električnega udara.
- d. **Ne poškodujte kabla. Električnega orodja nikoli ne prenašajte, vlecite ali izklopite s kablom. Kabel ne sme biti v bližini virov toplote, olja, ostrih robov in premikajočih se delov.** Poškodovani ali zapleteni kabli povečajo nevarnost električnega udara.
- e. **Pri delu z električnim orodjem na prostem uporabite podaljšek, ki je primeren za uporabo na prostem.** Uporaba kabla, primerne za uporabo na prostem, zmanjša nevarnost električnega udara.
- f. **Če se ni mogoče izogniti delu z električnim orodjem na vlažnem mestu, uporabite napajanje, ki je zaščiteno z zaščitnim stikalom na diferenčni tok (RCD).** Uporaba zaščitne naprave na diferenčni tok (RCD) zmanjša nevarnost električnega udara.

3. Osebna varnost

- a. **Pri delu z električnim orodjem bodite pozorni, pazite, kaj delate, in uporabljajte zdrav razum. Ne uporabljajte električnega orodja, če ste utrujeni ali pod vplivom drog, alkohola ali zdravil.** Zaradi trenutka nepazljivosti pri delu z električnim orodjem lahko pride do hude telesne poškodbe.
- b. **Uporabljajte osebno zaščitno opremo. Vedno nosite zaščito za oči.** Uporaba ustrezne zaščitne opreme, kot je protiprašna maska, nedrseča varnostna obutev, čelada ali zaščitna sluha, zmanjša nevarnost telesnih poškodb.
- c. **Preprečite nenameren zagon. Prepričajte se, da je stikalo orodja izklopljeno, preden ga priključite na vir električne energije in/ali akumulator, dvignete ali prenašate.** Pri prenašanju električnega orodja s prstom na stikalu ali priključitvi orodja z vklopljenim stikalom lahko hitro pride do nesreče.
- d. **Pred vklopom električnega orodja odstranite vse nastavitvene ključe ali izvijače.** Če je na vrteči se del električnega orodja pritrjen izvijač ali ključ, lahko pride do telesnih poškodb.
- e. **Ne segajte predaleč. Ves čas imejte trdno oporo in ravnotežje.** Tako boste imeli boljši nadzor nad električnim orodjem v nepričakovanih okoliščinah.
- f. **Ustrezno se oblecite. Ne nosite ohlapnih oblačil ali nakita. Pazite, da se z lasmi, oblačili in rokavicami ne približujete premikajočim se delom.** Ohlapne obleke, nakit ali dolgi lasje se lahko zataknejo v premikajoče se dele.
- g. **Če so vgrajene naprave za odsesavanje in zbiranje prahu, jih priključite in ustrezno uporabljajte.** Z uporabo naprave za zbiranje prahu se zmanjšajo nevarnosti v zvezi s prahom.
- h. **Ne dovolite, da sproščena, ki ste jo dosegli s pogosto uporabo orodja, povzroči, da postanete preveč samozavestni in da ne upoštevate varnostnih načel za uporabo orodja.** Brezbržno ravnanje lahko v delčku sekunde povzroči hude telesne poškodbe.

4. Uporaba in vzdrževanje električnega orodja

- a. **Ne preobremenite električnega orodja. Uporabite električno orodje, ki je primerno za vašo uporabo.** S pravihim električnim orodjem bo delo opravljeno bolje in varneje ter z ustrezno hitrostjo.
 - b. **Električnega orodja ne uporabljajte, če ga ni mogoče vklopiti ali izklopiti s stikalom.** Električno orodje, ki ga ni mogoče upravljati s stikalom, je nevarno in ga je treba popraviti.
 - c. **Pred kakršnimi koli nastavitvami, zamenjavo dodatkov ali shranjevanjem električnega orodja morate odklopiti vtič iz vira električne energije in/ali odstraniti akumulator iz električnega orodja.** S takšnimi preventivnimi varnostnimi ukrepi zmanjšate nevarnost nenamernega vklopa električnega orodja.
 - d. **Električno orodje v mirovanju hranite zunaj dosega otrok in ne dovolite, da bi kdor koli, ki ni seznanjen z električnim orodjem ali temi navodili, upravljal to orodje.** Električno orodje je v rokah neusposobljenih uporabnikov nevarno.
 - e. **Vzdržujte električno orodje. Preverite morebitno napačno poravnavo ali blokado premikajočih se delov, poškodbe delov in vsa druga stanja, ki bi lahko vplivala na delovanje električnega orodja. Če je električno orodje poškodovano, ga pred uporabo popravite.** Do veliko nesreč pride zaradi slabo vzdrževanega električnega orodja.
 - f. **Rezilno orodje mora biti ostro in čisto.** Pri pravilno vzdrževanih rezilnih orodjih z ostrimi robovi je manj verjetnosti za zastoj in jih je lažje upravljati.
 - g. **Električno orodje, dodatke in nastavke itd. uporabljajte v skladu s temi navodili, pri tem pa upoštevajte delovne razmere in delo, ki ga je treba izvesti.** Uporaba električnega orodja v namene, za katere ni zasnovano, lahko povzroči nevarnost.
 - h. **Prijemalne površine in ročaj morajo biti suhi, čisti ter brez olja in masti.** Spolzki ročaj in prijemalne površine ne zagotavljajo varnega dela in nadzora nad orodjem v nepričakovanih situacijah.
5. **Uporaba in vzdrževanje baterijskega orodja**
- a. **Polnite samo s polnilnikom, ki ga določi proizvajalec.** Polnilnik, ki je primeren za eno vrsto baterij, lahko povzroči nevarnost požara, če ga uporabljate z drugo baterijo.
 - b. **Električno orodje uporabljajte samo z baterijami, ki so posebej namenjene za to.** Uporaba katerih koli drugih baterij lahko povzroči nevarnost telesnih poškodb in požara.
 - c. **Ko ne uporabljate baterije, ta ne sme biti v bližini kovinskih predmetov, kot so sponke za papir, kovanci, ključji, željni, vijaki in drugi majhni kovinski predmeti, ki lahko ustvarijo povezavo med konektorji.** Kratki stik med baterijskimi konektorji lahko povzroči opekline ali požar.
 - d. **V neprimernih pogojih lahko tekočina izteče iz baterije; preprečite stik. Če pride do nenamernega stika, sperite z vodo. Če pride tekočina v stik z očmi, poiščite tudi zdravniško pomoč.** Tekočina, ki je iztekla iz baterije, lahko povzroči draženje ali opekline.
 - e. **Ne uporabljajte poškodovane ali spremenjene baterije ali orodja.** Poškodovane ali spremenjene baterije so lahko nepredvidljive in lahko povzročijo požar, eksplozijo ali nevarnost telesnih poškodb.
 - f. **Baterije ali orodja ne izpostavljajte ognju ali previsokim temperaturam.** Izpostavljenost ognju ali temperaturam nad 130 °C lahko povzroči eksplozijo.
 - g. **Upoštevajte vsa navodila za polnjenje in ne polnite baterije ali orodja zunaj temperaturnega območja, ki je navedeno v navodilih.** Neustrezno polnjenje ali polnjenje pri temperaturah zunaj navedenega območja lahko poškoduje baterijo in poveča nevarnost požara.
6. **Servis**
- a. **Električno orodje mora servisirati usposobljen serviser, ki mora uporabiti samo identične nadomestne dele.** S tem se zagotovi, da je električno orodje varno tudi po servisiranju.
 - b. **Nikoli ne servisirajte poškodovanih baterij.** Servisiranje baterij sme izvajati samo proizvajalec ali pooblaščen serviser.



Varnostna pravila za baterijo in polnilnik

- Pomembna varnostna navodila in navodila za uporabo baterije in polnilnika. Pred uporabo polnilnika preberite vsa navodila in opozorila za polnilnik, baterijo in orodje.
- Če je ohišje baterije razpokano ali poškodovano, ne vstavite baterije v polnilnik. Obstaja nevarnost električnega udara ali smrti zaradi električnega udara.
- V polnilnik ne sme priti nobena tekočina. Lahko pride do električnega udara.
- Ta polnilnik je namenjen samo za polnjenje polnilnih baterij.
- Ne postavljajte predmetov na polnilnik. Ne postavljajte polnilnika v bližino virov toplote ali na mehko površino, ki lahko povzroči prevelik dvig notranje temperature.
- Poskrbite, da je kabel nameščen tako, da ni mogoče stopiti nanj, se spotakniti ob njega ali ga kakor koli poškodovati oziroma obremeniti.
- Ne uporabljajte polnilnika, če je bil izpostavljen močnemu udarcu, je padel na tla ali bil kako drugače poškodovan.
- Ne shranjujte ali uporabljajte orodja in baterije na mestih, kjer lahko temperatura doseže ali preseže 50 °C (122 °F).

- Polnilnik je zasnovan za delovanje na standardno gospodinjsko električno napajanje (izmenična napetost 100–240 V). Ne uporabljajte ga pri nobeni drugi napetosti.
- Otroke je treba nadzorovati, da se ne bi igrali z napravo.



Dodatna varnostna opozorila

- Vedno preverite, da je kos, ki ga želite zbrusiti, trdno pritrjen.
- Med kakršnim koli prevažanjem orodja vedno odstranite baterijo.
- Brez izvedbe ustreznih varnostnih ukrepov za zaščito oseb in predmetov v bližini v primeru snetja brusilnega sredstva ali drugih premikajočih se delov ne smete dovoliti, da orodje deluje v prostem teku.
- Pred uporabo tega orodja preberite vsa navodila. Vsi upravljalci morajo biti popolnoma usposobljeni za pravilno in varno uporabo tega orodja.
- Vsa vzdrževalna dela mora opraviti usposobljeno osebje. Za servisiranje se obrnite na pooblaščen servisni center podjetja Mirka.
- Če se zdi, da naprava ne deluje pravilno, nemudoma prenehajte z uporabo in se dogovorite za servis in popravilo.
- Pred zamenjavo brusilnega sredstva vedno odklopite vir napajanja.
- Orodja, ki je priključeno na vir napajanja, ne prenašajte, shranjujte ali puščajte brez nadzora.
- Med uporabo se z rokami ne dotikajte vrteče se blazinice.
- Med uporabo tega orodja vedno nosite obvezno osebno varovalno opremo v skladu z navodili proizvajalca in lokalnimi/nacionalnimi standardi.
- Preberite varnostni list (MSDS) za delovno površino.
- Če občutite nelagodje v roki/zapestju, prenehajte z delom in poiščite zdravniško pomoč. Zaradi ponavljajočega se dela in gibov ter prekomerne izpostavljenosti tresljajem lahko pride do poškodb rok, zapestja in ramen.

Dodatne informacije glede baterije in polnilnika

- Baterije nikoli ne poskušajte odpreti iz nobenega razloga. Če se plastično ohišje baterije zlomi ali počí, takoj prenehajte z uporabo in ne polnite baterije.



Dodatna opozorila

Nekateri delci prahu, ki nastanejo pri strojnem brušenju, žaganju, grobem brušenju, vrtanju in drugih gradbenih delih, vsebujejo kemikalije, za katere je znano, da povzročajo raka, okvare ploda ali druge reproduktivne poškodbe. Nekateri primeri teh kemikalij so:

- svinec iz barv na osnovi svinca;
- kristalni kremen iz opek, cementa in drugih zidarskih izdelkov ter
- arzen in krom iz kemično obdelanega lesa.

Tveganje zaradi teh izpostavljenosti se razlikuje glede na to, kako pogosto delate to vrsto dela. Ukrepi za zmanjšanje izpostavljenosti tem kemikalijam: delo v dobro prezračenem prostoru in delo z odobreno varnostno opremo, kot so protiprašne maske, ki so posebej zasnovane za filtriranje mikroskopskih delcev.

Tehnični podatki

Mirka®	FBS-B 10	FBS-B 13
Napetost	12 VDC	12 VDC
Hitrost	2200 –18000 vrt/min	2200 –18000 vrt/min
Teža (samo orodje)	0,70 kg	0,74 kg
Velikost traku	10 x 330 mm	13 x 457 mm
Hitrost traku	2,6 – 20,5 m/s	2,5 – 19,6 m/s

Polnilnik baterije	Mirka BCA 108
Vhodno napajanje	100–240 VAC, 50–60Hz
Čas polnjenja	< 50 min (2,5 Ah) < 100 min (5,0 Ah)

Polnilnik baterije	Mirka BCA 108
Temperaturno območje za shranjevanje	-20 °C – 80 °C
Temperatura polnjenja	4 °C – 40 °C
Mere	191 x 102 x 86 mm
Teža	0,66 kg
Stopnja zaščite	II/ 

Baterija	Mirka BPA 10825	Mirka BPA 10850	Mirka BPA 11125	Mirka BPA 11150
Tip	Polnilna Litij-ionska	Polnilna Litij-ionska	Polnilna Litij-ionska	Polnilna Litij-ionska
Napetost baterije	10,8 VDC	10,8 VDC	11,1 VDC	11,1 VDC
Zmogljivost	2,5 Ah / 27,0 Wh	5,0 Ah / 54,0 Wh	2,5 Ah / 27,75 Wh	5,0 Ah / 55,5 Wh
Teža	0,18 kg	0,38 kg	0,18 kg	0,38 kg
Pametna baterija	Da	Da	Da	Da

Podatki o hrup in tresljajih

Izmerjene vrednosti se lahko uporabljajo za primerjavo orodij in predhodno oceno izpostavljenosti.

Cordless	FBS-B 10	FBS-B 13
Raven zvočnega tlaka (L_{pA})	72,0 dB(A)	72,0 dB(A)
Raven zvočne moči (L_{WA})	80,0 dB(A)	80,0 dB(A)
Negotovost merjenja zvoka K_{WA}	3,0 dB(A)	3,0 dB(A)
Vrednost emisije tresljajev a_h *	3,125 m/s ²	3,125 m/s ²
Negotovost emisij tresljajev K_{PA} *	1,5 m/s ²	1,5 m/s ²

Pridružujemo si pravico do spremembe specifikacij brez predhodnega obvestila. Ponudba modela se lahko razlikuje glede na trg.

* V tabeli navedene vrednosti so določene v laboratorijskih preizkusih v skladu z navedenimi pravilnik in standardi ter ne zadostujejo za oceno tveganja. Izmerjene vrednosti na določenem delovnem mestu so lahko višje od navedenih vrednosti. Vrednosti dejanske izpostavljenosti in stopnja tveganja ali škode za posameznika se razlikujejo za vsako posamezno situacijo in so odvisni od okolice, načina upravljanja strojev, obdelave določenega materiala, zasnovane delovne postaje ter čas izpostavljenosti in fizično pripravljenost uporabnika. Podjetje Mirka Ltd ne prevzema nikakršne odgovornosti za posledice uporabe navedenih vrednosti namesto vrednosti dejanske izpostavljenosti za nobeno individualno oceno tveganja.

Dodatne informacije o varnosti in zdravju pri delu lahko dobite na naslednjih spletnih mestih:

<https://osha.europa.eu/en> (Evropa) ali <http://www.osha.gov> (ZDA)

Pravilna uporaba orodja

Ta brusilnik je zasnovan za brušenje vseh vrst materialov, kot so barve, kovine, les, kompoziti, plastika itd., s posebnimi brusilnimi sredstvi za ta namen. Če želite uporabljati ta brusilnik za druge namene, ki niso navedeni, se morate prej posvetovati s proizvajalcem ali pooblaščenim dobaviteljem. Popravila ali vzdrževalna dela, pri katerih je treba odpreti ohišje motorja, lahko izvaja samo pooblaščen servisni center.

Baterija in polnilnik

- Baterija v embalaži ni povsem napolnjena. Najprej preberite varnostna navodila in nato napolnite baterijo glede na navodila.
- Za optimalno zmogljivost polnjenja baterijo napolnite pri sobni temperaturi med 18 °C (64 °F) in 24 °C (75 °F). Ne polnite baterije pri temperaturi zraka pod 4 °C (39 °F) ali nad 40 °C (104 °F), da ne pride do poškodb baterije.

- Za zagotovitev najdaljše možne življenjske dobe baterije upoštevajte naslednja priporočila:
 - Baterijo hranite in polnite v hladnem prostoru. Temperature, ki so višje ali nižje od običajne sobne temperature, skrajšajo življenjsko dobo baterije.
 - Baterije nikoli ne shranjujte v izpraznjenem stanju. Napolnite jo takoj, ko se izprazni.
- Vse baterije postopoma izgubijo svojo napolnjenost. Višja kot je temperatura, hitreje izgubijo svojo napolnjenost.

Če shranjujete orodje dlje časa brez uporabe, napolnite baterijo enkrat na mesec. S tem boste podaljšali življenjsko dobo baterije.

Postopek polnjenja

- Priključite napajalni kabel na polnilnik, nato pa ga vtaknite v vtičnico, preden vstavite baterijo. Vse tri lučke za polnjenje zasvetijo za dve sekundi, nato pa se izklopijo.
- Vstavite baterijo v polnilnik. Lučke začnejo utripati v 30 sekundah.
- Med polnjenjem lučke za polnjenje prikazujejo naslednja stanja:
 - Med postopkom polnjenja zaporedno utripajo tri lučke za polnjenje.
 - Ko je baterija napolnjena, tri lučke neprekinjeno svetijo.
- Polnjenje traja približno 50 minut za baterijo BPA 10825/11125 in 100 minut za baterijo BPA 10850/11150.

OPOMBA! Ta polnilnik lahko polni samo baterije Mirka 12V.

OPOMBA! Čas polnjenja je lahko daljši, odvisno od temperaturo okolice in stanja baterije.

Prikazi LED-indikatorjev polnilnika BCA 108

LED						
3						
2						
1						
Status	 Pre-charge (Trickle charge)	 Charging...	 Charging...	 Charging finished	 Over temperature	 Battery failure

Remain continuously on

Flashing

Diagnostika polnilnika

Polnilnik lahko prikaže naslednja stanja:

- Baterija se je pregrela. Vse tri lučke za polnjenje utripajo. Odstranite baterijo, počakajte 15–30 minut, da se ohladi, in jo znova vstavite.
- V bateriji ali polnilniku je prišlo do napake. Dve lučki za polnjenje utripata. Odstranite baterijo in počakajte, da se ohladi. Ponovno vstavite baterijo v polnilnik. Če dve lučki za polnjenje še vedno utripata, je baterijo ali polnilnik morda treba peljati na servis.

Kako začeti z uporabo

1. Pri razpakiranju orodja preverite, da je nedotaknjeno, popolno in ni bilo poškodovano med transportom. Nikoli ne uporabite poškodovane naprave.
2. Poskrbite, da je napenjalna roka pravilno pritrjena na orodje ter da so zaščitni plastični toplotni pokrov, gumijasti ščitnik in drugi deli pravilno nameščeni na napenjalno roko.

Namestitev napenjalne roke FBS-B 10 na orodje:

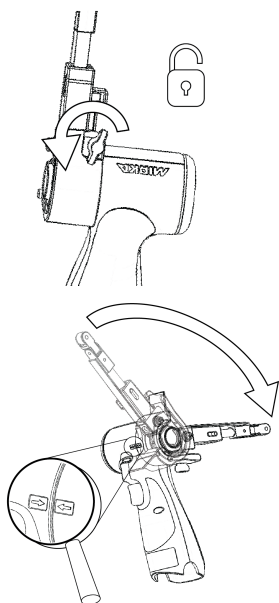

Poskrbite, da je vpenjalna luknja koncentrično in pravokotno poravnana s kovinsko pušo orodja in da je krilata matica odprta.

Puščici na ohišju orodja in toplotnem pokrovu napenjalne roke morata biti obrnjeni druga proti drugi.

Nežno potisnite roko do konca proti plastičnemu ohišju in zagotovite, da se plastični omejevalnik kota nagiba zatakne v napenjalno roko, nato pa postavite roko pod želeni kot in privijte krilato matico.

Roko je mogoče pritrčiti pod katerim koli želenim kotom v območju nastavitve (-90° do 90°).

Namestitev napenjalne roke FBS-B 13 na orodje:

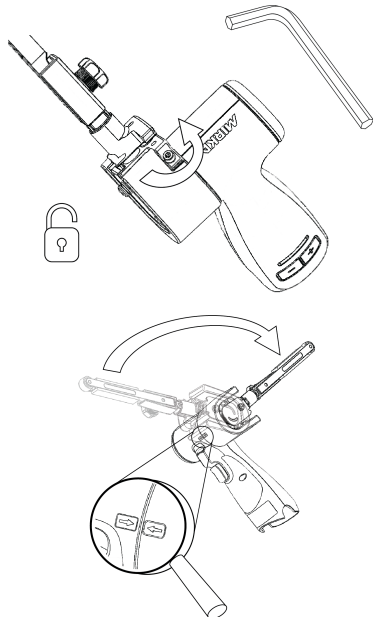

Poskrbite, da je vpenjalna luknja koncentrično in pravokotno poravnana s kovinsko pušo orodja in da je 3-mm šestroba matica odprta.

Preverite, ali je majhen napenjalni del pravilno poravnana, da preprečite poškodbe napenjalne površine orodja med nameščanjem.

Nežno potisnite roko do konca proti plastičnemu ohišju in zagotovite, da se plastični omejevalnik kota nagiba zatakne v napenjalno roko, nato pa postavite roko pod želeni kot in privijte šestrobo matico.

Roko je mogoče pritrčiti pod katerim koli želenim kotom v območju nastavitve (-90° do 90°).

3. Vstavite popolnoma napolnjeno baterijo v brusilnik, da se slišno zaskoči.

Navodila za uporabo

- Orodje je treba uporabljati kot ročno orodje. Orodje lahko uporabljate v katerem koli položaju.
- Izberite ustrezen brusilni trak in ga pritrдите na orodje. Poskrbite, da je brusilno sredstvo poravnano na sredino na sprednjem kolescu, in prilagodite poravnavo na FBS-B 10 z majhno šeststrobo matico, na FBS-B 13 pa s plastičnim gumbom na strani napenjalne roke.

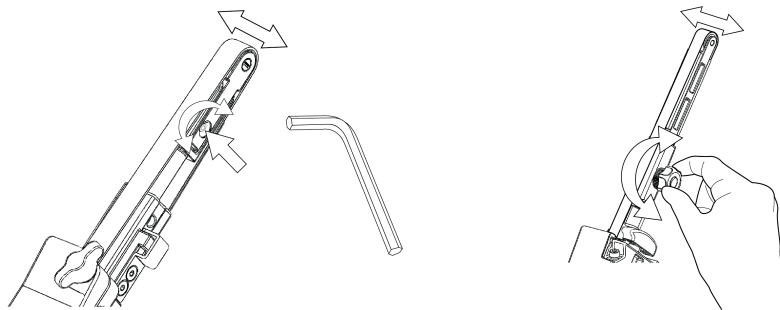

- Brusilnik lahko zdaj aktivirate/vklopite in zaženete s pritiskom na sprožilnik.
- Brusilnik deluje v aktivnem načinu, dokler je sprožilnik pritisnjen. Ko spustite sprožilnik, se brusilnik ustavi, a za kratak čas še ostane v aktivnem načinu, preden se samodejno deaktivira/izklopi.
- Ko je brusilnik v aktivnem načinu, desna LED-lučka sveti zeleno.
- V aktivnem načinu leva LED-lučka prikazuje stanje baterije:

Zelena: Stopnja napolnjenosti baterije je v redu.

Utripajoča zelena/rdeča: Stopnja napolnjenosti baterije je nizka.

Rdeča: Napetost baterije je prenizka. Brusilnik ne more delovati.

- Orodje ima dva načina upravljanja hitrosti. V privzetem načinu nastavljate hitrost linearno s spreminjanjem položaja sprožilnika. V drugem načinu ostane hitrost nespremenjena pri nastavljenem največjem št. vrt./min, ko naprava deluje. Če hkrati pritisnete gumba rpm+ in rpm-, medtem ko je orodje v aktivnem načinu, orodje preklaplja med obema načinoma upravljanja.
- V aktivnem načinu lahko največje število vrtljajev nastavite s pritiskom na gumb rpm+ ali rpm- na ročaju orodja. Število vrtljajev lahko prilagajate v korakih 2200, 4000, 6000, 9000, 12.000, 15.000 in 17.000 vrt./min.
- Število vrtljajev je mogoče zakleniti, da ne pride do nenamerne spremembe hitrosti. Če želite zakleniti število vrtljajev:

1. Počakajte, da brusilnik ni v aktivnem načinu.
2. Hkrati pritisnite in držite gumba rpm+ in rpm-, nato pa povlecite sprožilnik.
3. Ponovite ta postopek, da odklenete število vrtljajev.

Če pritisnete rpm+ ali rpm-, ko je število vrtljajev zaklenjeno, desna LED-lučka dvakrat utripne rdeče in število vrtljajev se ne spremeni.

- Pri brušenju orodje vedno postavite blizu delovne površine, preden ga vklopite. Pred zaustavitvijo orodja ga vedno umaknite z delovne površine. Tako ne bo prišlo do izdolbenja delovne površine zaradi prekomerne hitrosti brusilnega sredstva.
- Ko prenehate z brušenjem, odstranite baterijo iz brusilnika tako, da hkrati pritisnete gumba na obeh straneh in odstranite baterijo iz orodja. Napolnite baterijo.

Delovna luč



Pozor: Ne glejte neposredno v delovno luč!

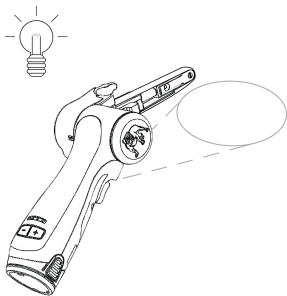

To orodje je opremljeno z delovno lučjo, ki sveti pod kotom 30° naprej.

Pritisnite sprožilnik, da aktivirate delovno luč.

Luč se samodejno izklopi 60 sekund po sprostitvi sprožilnika.

Bluetooth

To orodje je opremljeno z varčno tehnologijo Bluetooth® in ga lahko povežete z aplikacijo MyMirka, ki omogoča dostop do dodatnih funkcij orodja. Več informacij o funkcijah aplikacije in njeni razpoložljivosti v vaši državi najdete na www.mirka.com/mymirka

Postopek vklopa tehnologije Bluetooth na napravi Mirka® FBS-B 10 in 13:

1. Priključite baterijo na orodje.
2. Pritisnite in držite gumb rpm+, medtem pa vklopite orodje s pritiskom na sprožilnik.
3. Srednja LED-lučka utripa zeleno, ko je vmesnik Bluetooth omogočen ter pripravljen za povezavo.
4. Srednja LED-lučka sveti zeleno, ko je orodje povezano z drugo napravo Bluetooth.
5. Vmesnik Bluetooth je deaktiviran, ko je orodje deaktivirano/izklopljeno.

OPOMBA! Če aplikacija ni nameščena ali ni na voljo v vaši državi, ne aktivirajte povezave Bluetooth.

Beseda in logotipi blagovne znamke Bluetooth® so registrirane blagovne znamke in so v lastni družbe Bluetooth SIG, Inc., vsaka uporaba teh znakov s strani družbe Mirka Ltd pa je urejena z licencami. Druge blagovne znamke in trgovska imena so v lasti njihovih lastnikov.

Vzdrževanje



Pred vzdrževalnimi deli vedno odstranite baterijo.
Uporabljajte samo originalne Mirkine nadomestne dele.

Zamenjava traku – FBS-B 10

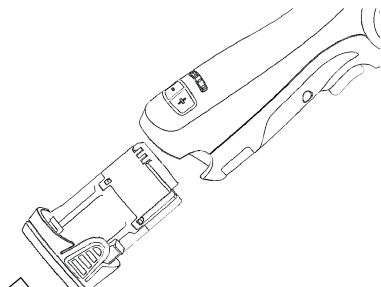

Odstranite baterijo.

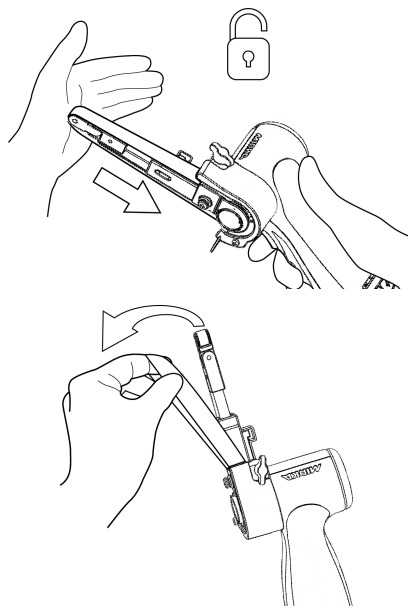

Potisnite napenjalno roko proti jeklenemu zaščitnemu pokrovu, da sprostite zaklepni mehanizem.

Zamenjajte trak, pri čemer poskrbite, da je poravnana na sredino.

Pritisnite zaklepni mehanizem na napenjalni roki proti jeklenemu pokrovu, da vzpostavite napetost.

Zamenjava traku – FBS-B 13

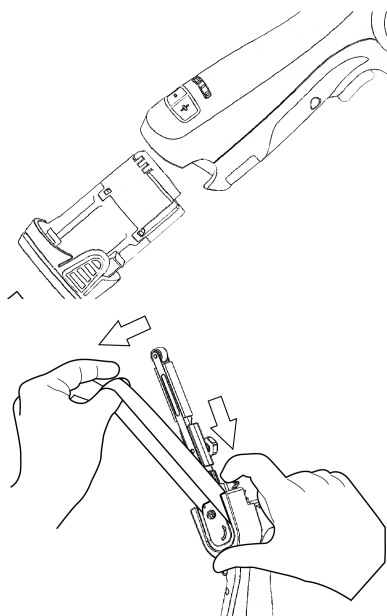

Odstranite baterijo.

Potisnite ploščo, da sprostite napetost traku.

Držite ploščo stisnjeno, da boste lahko zamenjali trak. Poskrbite, da je trak poravnana na sredino.

Sprostite potisno ploščo, da vzpostavite napetost.

Čiščenje

Z mehko ščetko odstranite nabran prah. Za zaščito oči med čiščenjem nosite zaščitna očala.

Če je ohišje orodja treba očistiti, ga obrišite z mehko vlažno krpo. Uporabite lahko blagi detergent.



OPOZORILO: Nikoli ne uporabljajte alkohola, bencina ali drugega čistilnega sredstva. Za čiščenje plastičnih delov nikoli ne uporabljajte jedkih sredstev.

Navodila za čiščenje polnilnika

Umazanijo in maščobo lahko z zunanosti polnilnika odstranite s krpo ali mehko nekovinsko ščetko. Ne uporabljajte vode ali čistilnih raztopin.



Dodatni servis

Servisiranje mora vedno izvesti usposobljeno osebo. Če želite ohraniti veljavnost garancije za orodje ter zagotoviti njegovo optimalno varnost in delovanje, mora servis izvesti pooblašeni servisni center podjetja Mirka. Za lokacijo lokalnega pooblaščenega servisnega centra podjetja Mirka se obrnite na službo za pomoč strankam podjetja Mirka ali pooblaščenega zastopnika podjetja Mirka oziroma obiščite www.mirka.com.

Navodila za odpravljanje težav

Težava	Možen vzrok	Rešitev
Desna LED-lučka ne sveti, ko je sprožilnik pritisnjen.	Baterija ni pravilno priključena na brusilnik. Baterija je povsem prazna.	Pravilno vstavite baterijo. Napolnite baterijo.
LED-lučka brusilnika (desna) sveti rdeče in brusilnik se med brušenjem upočasní na najmanjšo nastavitev hitrosti.	Temperatura v brusilniku je previsoka. Prezahtevna dolgotrajna obremenitev.	Za nekaj časa zmanjšajte obremenitev na brusilnik in brusilnik bo znova pospešil delovanje.
Indikator LED (desno) brusilnika sveti rdeče in št. vrt./min je nekoliko zmanjšano.	Prezahtevna kratkotrajna obremenitev.	Uporabite lažjo obremenitev in indikator LED (desno) bo samodejno pričel svetiti zeleno.
Leva LED-lučka sveti rdeče in brusilnik ne deluje.	Napetost baterije je prenizka.	Napolnite baterijo.
Leva LED-lučka orodja utripa rdeče, čeprav je baterija polna.	Napaka baterije. Uporabite aplikacijo za diagnostiko.	Zamenjajte baterijo.
Leva LED-lučka orodja sveti zeleno, kar pomeni normalno napolnjenost baterije, in baterija je pravilno nameščena, vendar se orodje ne zažene.	Napaka orodja.	Obrnite se na servisni center podjetja Mirka.

Podatki o odlaganju

NEVARNOST



Naredite odvečno električno orodje neuporabno tako, da odstranite napajalni kabel.

Upoštevajte veljavne državne predpise glede odlaganja in recikliranja odsluženih strojev, embalaže in pripomočkov.

Samo EU: Ne odlagajte električnega orodja med gospodinjske odpadke. V skladu z evropskimi direktivami o odpadni električni in elektronski opremi ter njihovim izvajanjem v okviru nacionalne zakonodaje je treba električno orodje s poteklo življenjsko dobo zbirati ločeno in ga odstraniti v okolju prijazen reciklirni obrat.



Za več informacij o predpisih REACH in RoHS ter družbeni odgovornosti našega podjetja obiščite www.mirka.com.

Izjava o usklađenosti

Mirka Ltd, 66850 Jeppo, Finska

prema sopstvenoj odgovornosti izjavljujemo da su Mirka® proizvodi (navedeni u nastavku i pogledajte tabelu „Tehnički podaci“ za odgovarajući model) na koje se ova izjava odnosi usklađeni sa sledećim standardima ili drugim normativnim dokumentima: EN 62841-1:2015+AC:2015+A11:2022, EN 62841-2-4:2014+AC:2015, EN 55014-1:2021, EN 55014-2:2021, EN 300 328 V2.2.2, EN 301 489-1 V2.2.3, EN 301 489-17 V3.2.4 i EN IEC 63000:2018 u skladu s propisima 2006/42/EZ, 2014/53/EU, 2011/65/EU, 2015/863/EU i 2012/19/EU. Punjač baterije je u skladu sa sledećim standardima i direktivama: EN 60335-1:2012/A15:2021, EN 60335-2-29:2021/A1:2021, EN 62233:2008, EN 55014-1:2017, EN 55014-2:2015, EN 61000-3-2:2014, EN 61000-3-3:2013 i EN IEC 63000:2018 u skladu s propisima 2014/35/EU, 2014/30/EU, 2011/65/EU, 2015/863/EU i 2012/19/EU.

Proizvodi: Mirka® FBS-B 10 i 13

<p>Jeppo 01.02.2024. Mesto i datum izdavanja</p>	 Kompanija	 Stefan Sjöberg, generalni direktor	<p>Proizvođač / dobavljač Mirka Ltd 66850 Jeppo, Finska Tel. +358 20 760 2111 Faks +358 20 760 2290 www.mirka.com</p>	
--	--	---	--	--

Prevod originalnih uputstava. Zadržavam pravo na izmene ovog uputstva bez prethodnog obaveštenja.

Važno

Pažljivo pročitajte ova bezbednosna uputstva i uputstva za rad pre postavljanja, rada ili održavanja ove alatke. Čuvajte ova uputstva na bezbednom i lako dostupnom mestu. Pročitajte državne i lokalne propise i pridržavajte ih se.

Napomena: Proizvodi kompanije Mirka se neprekidno razvijaju. Posetite veb-lokaciju mirka.com za najnoviju verziju ovog uputstva.

Neophodna lična zaštitna oprema



Pročitajte uputstvo za rukovaoca



Nosite zaštitne naočare



Nosite zaštitu za uši



Nosite zaštitne rukavice



Nosite masku za lice

Simboli

	U skladu je sa odgovarajućim EU standardima
	U skladu je sa odgovarajućim standardima UK
	U skladu sa zahtevom kineske direktive RoHS
	U skladu je sa RCM zahtevom Australije i Novog Zelanda
	U skladu je sa evroazijskim zahtevima za usklađenost
	U skladu je sa zahtevima za usklađenost Brazila



Upozorenje: Potencijalno opasna situacija koja može da dovede do smrtnog ishoda ili ozbiljne povrede i/ili oštećenja imovine.

Oprez: Potencijalno opasna situacija koja može da dovede do manje ili srednje ozbiljne povrede i/ili oštećenja imovine.



Opšta sigurnosna upozorenja u vezi sa električnim alatom



UPOZORENJE Pročitajte sva bezbednosna upozorenja i uputstva. Ako se ne budete pridržavali bezbednosnih upozorenja i uputstava, može doći do strujnog udara, požara i/ili teških telesnih povreda.

Sačuvajte sva upozorenja i uputstva za buduću upotrebu. Pojam „električni alat“ u upozorenjima odnosi se na električni alat sa električnim napajanjem (sa kablom) ili sa napajanjem putem baterija (bez kabla).

1. **Bezbednost radnog prostora**
 - a. **Radni prostor održavajte čistim i dobro osvetljenim.** Nered i mračan prostor mogu biti uzrok nezgoda.
 - b. **Nemojte da koristite električne alatke u okruženjima u kojima postoji opasnost od eksplozije, na primer u prisustvu zapaljivih tečnosti, gasova ili prašine.** Električne alatke stvaraju varnice koje mogu da zapale prašinu ili isparenja.
 - c. **Decu i prisutna lica držite na udaljenosti dok koristite električnu alatku.** Ometanja mogu da dovedu do gubitka kontrole.
2. **Električna bezbednost**
 - a. **Utikači električnih alatki moraju odgovarati utičnicama. Nikada ne modifikujte utičnicu ni na koji način. Nemojte koristiti utičnice adaptera sa uzemljenim električnim alatkama.** Nemodifikovani utikači i odgovarajuće utičnice smanjuju rizik od strujnog udara.
 - b. **Izbegavajte kontakt tela sa uzemljenim površinama kao što su cevi, radijatori, šporeti i frižideri.** Postoji povećani rizik od strujnog udara ako je vaše telo uzemljeno ili povezano na uzemljenje.
 - c. **Ne izlažite električni alat kiši ili vlažnim uslovima.** Voda koja uđe u električni alat povećava rizik od strujnog udara.
 - d. **Ne zloupotrebljavajte kabl. Nikada nemojte koristiti kabl za nošenje, povlačenje ili isključivanje električnog alata. Držite kabl dalje od toplote, ulja, oštih ivica i pokretnih delova.** Oštećeni ili zapleteni kablovi povećavaju rizik od strujnog udara.
 - e. **Kada rukujete električnim alatom na otvorenom, koristite produžni kabl koji je pogodan za spoljnu upotrebu.** Upotreba kabla pogodnog za spoljašnju upotrebu smanjuje rizik od strujnog udara.
 - f. **Ako se korišćenje električnog alata na vlažnom mestu ne može izbeći, koristite zaštitno napajanje sa zaštitnim uređajem za rezidualnu struju (RCD).** Korišćenje RCD uređaja smanjuje rizik od strujnog udara.
3. **Lična bezbednost**
 - a. **Budite na oprezu, pazite šta radite i služite se zdravim razumom prilikom rukovanja električnom alatkom. Nemojte koristiti električnu alatku ako ste umorni ili pod uticajem droge, alkohola ili lekova.** Trenutak nepažnje tokom rada sa električnim alatima može dovesti do ozbiljnih povreda.
 - b. **Nosite ličnu zaštitnu opremu. Uvek nosite zaštitu za oči.** Zaštitna oprema poput maske za zaštitu od prašine, zaštitne cipele protiv klizanja, zaštitni štitnik ili zaštita sluha koji se koriste u odgovarajućim uslovima smanjuje lične povrede.
 - c. **Sprečite slučajno pokretanje. Uverite se da je prekidač u isključenom položaju pre povezivanja na izvor napajanja i/ili bateriju, podizanja ili nošenja alata.** Nošenje električnih alata sa prstom na prekidaču ili priključivanje alata na napajanje kada je prekidač u uključenom položaju može biti uzrok nesreće.
 - d. **Uklonite podesivi ključ pre uključivanja električne alatke.** Ako ključ ili podesivi ključ ostane pričvršćen za rotirajući deo električne alatke, to može dovesti do telesne povrede.
 - e. **Nemojte da se previše istežete. Sve vreme održavajte dobru ravnotežu i stabilan stav.** To omogućava bolju kontrolu električnog alata u neočekivanim situacijama.
 - f. **Prikladno se obucite. Nemojte da nosite široku odeću niti nakit. Kosu, odeću i rukavice držite dalje od pokretnih delova.** Pokretni delovi mogu da uhvate komotnu odeću, nakit ili dugačku kosu.
 - g. **Ako su predviđeni uređaji za povezivanje sistema za odvođenje i sakupljanje prašine, uverite se da su oni povezani i pravilno korišćeni.** Korišćenje sistema za sakupljanja prašine može smanjiti opasnosti povezane sa prašinom.
 - h. **Bez obzira na iskustvo stečeno čestim korišćenjem alatki, nemojte biti previše opušteni i nemojte ignorisati bezbednosna pravila za alatku.** Neoprezna radnja u deliću sekunde može dovesti do ozbiljne povrede.
4. **Upotreba i održavanje električnog alata**

- a. **Nemojte preopterećivati električni alat. Koristite odgovarajući električni alat za vašu primenu.** Odgovarajući električni alat obavice posao bolje i sigurnije brzinom za koju je namenjen.
 - b. **Nemojte koristiti električni alat ako on ne može da se uključi i isključi putem prekidača.** Bilo koji električni alat kojim se ne može upravljati pomoću prekidača je opasan i mora se popraviti.
 - c. **Isključite utikač iz izvora napajanja i/ili bateriju iz električne alatke pre nego što napravite bilo kakve izmene, promenite dodatnu opremu ili uskladišite električne alatke.** Takve preventivne mere opreza smanjuju rizik od slučajnog pokretanja električnog alata.
 - d. **Isključite utikač iz izvora napajanja i/ili bateriju iz električne alatke pre nego što napravite bilo kakve izmene, promenite dodatnu opremu ili uskladišite električne alatke.** Takve preventivne mere opreza smanjuju rizik od slučajnog pokretanja električnog alata.
 - e. **Održavajte električne alate. Proverite da li postoje nepravilnosti ili blokada pokretnih delova, lom delova ili bilo koje drugo stanje koje može uticati na rad električnog alata. Ako se ošteti, dajte električni alat na popravku pre upotrebe.** Mnoge nezgode uzrokuju loše održavani električni alati.
 - f. **Držite alate za rezanje oštrim i čistim.** Manje je verovatno da će se pravilno održavani alati za rezanje sa oštrim reznim ivicama blokirati i lakši su za upravljanje.
 - g. **Koristite električni alat, pribor, nastavke za alat itd. u skladu sa ovim uputstvom, uzimajući u obzir uslove rada i posao koji treba obaviti.** Upotreba električnog alata za rad koji se razlikuje od predviđenog može dovesti do opasne situacije.
 - h. **Ručku i površine za hvatanje održavajte suvim i čistite ih od ulja i masti.** Klizave ručke i površine za hvatanje ne omogućavaju bezbedno hvatanje i upravljanje alatkom u neočekivanim situacijama.
5. **Upotreba i održavanje alatke na bateriju**
- a. **Punite samo pomoću punjača koji je naveo proizvođač.** Punjač koji odgovara jednoj vrsti baterija može da dovede do rizika od požara kada se koristi sa drugom vrstom baterija.
 - b. **Koristite električne alatke samo sa posebno određenim baterijama.** Korišćenje drugih baterija može da dovede do rizika od povrede ili požara.
 - c. **Kada se baterija ne koristi, udaljite je od drugih metalnih predmeta, kao što su spajalice za papir, novčići, ključevi, ekseri, zavrtnji ili drugi mali metalni predmeti, koji mogu da napravie spoj između dva terminala.** Kratak spoj između terminala baterije može da izazove opekotine ili požar.
 - d. **U teškim uslovima, tečnost može da iscuri iz baterije; izbegavajte kontakt. Ako slučajno dođe do kontakta, isperite vodom. Ako tečnost dođe u kontakt sa očima, dodatno potražite medicinsku pomoć.** Tečnost koja iscuri iz baterije može da izazove iritaciju ili opekotine.
 - e. **Nemojte da koristite oštećenu ili modifikovanu bateriju ili alatku.** Oštećene ili modifikovane baterije mogu ispoljiti nepredvidivo ponašanje koje može rezultirati požarom, eksplozijom ili opasnošću od povrede.
 - f. **Nemojte da izložete bateriju ili alatku vatri ili previsokoj temperaturi.** Izlaganje vatri ili temperaturama iznad 130 °C može dovesti do eksplozije.
 - g. **Pridržavajte se svih uputstava za punjenje i nemojte da punite bateriju ili alatku izvan opsega temperature navedenog u uputstvima.** Neispravno punjenje ili punjenje pri temperaturama izvan navedenog opsega može oštetiti bateriju i povećati opasnost od požara.
6. **Servis**
- a. **Neka vaš električni alat servisira kvalifikovana osoba za popravku, koristeći samo identične rezervne delove.** Time će se osigurati održavanje bezbednosti električnog alata.
 - b. **Nikada ne servisirajte oštećene baterije.** Servis baterija treba obaviti samo proizvođač ili ovlašćeni dobavljači usluge.



Bezbednosna pravila o bateriji i punjaču

- Važna bezbednosna uputstva i uputstva za rad u vezi sa baterijom i punjačem. Pre upotrebe punjača pročitajte sva uputstva i upozorenja o punjaču, bateriji i alatki.
- Ako je kucište baterije naprslo ili oštećeno, nemojte je stavljati na punjač. Postoji opasnost od strujnog udara koji može imati i smrtonosni ishod.
- Vodite računa da tečnost ne prodre unutar punjača. Može doći do strujnog udara.
- Ovaj punjač je namenjen za punjenje punjivih baterija i ne može se koristiti u druge svrhe.
- Nemojte stavljati nikakve predmete preko punjača, u blizini izvora toplote, niti stavljati punjač na meke površine koje mogu dovesti do njegovog unutrašnjeg pregrevanja.
- Vodite računa da kabl bude postavljen tako da ga ne možete nagaziti, saplesti se o njega niti ga na bilo koji drugi način oštetiti ili izložiti opterećenju.
- Ne koristite punjač ako je bio izložen jakom udarcu, ako je ispušten ili na bilo koji drugi način oštećen.
- Nemojte skladištiti niti koristiti alatku i bateriju na mestima gde temperatura može da dostigne ili premaši 50 °C (122 °F).

- Punjač je namenjen za rad na naponsku mrežu u domaćinstvima (100–240 V AC). Ne pokušavajte da ga koristite na neki drugi napon.
- Deca moraju biti pod nadzorom da se ne bi igrala sa uređajem.



Dodatna bezbednosna upozorenja

- Uvek proverite da li je predmet obrade koji ćete brusiti čvrsto fiksiran na mestu.
- Uvek izvadite bateriju prilikom bilo kakvog transporta alatke.
- Ne dozvolite da alatka radi u punoj brzini bez opterećenja ako niste preduzeli mere predostrožnosti kako biste zaštitili ljude u blizini i predmete u slučaju ispadanja brusnog papira ili drugih pokretnih delova.
- Pročitajte sva uputstva pre korišćenja ove alatke. Svi rukovaoci moraju da prođu kompletnu obuku u vezi sa pravilnom, bezbednom upotrebom za ovu alatku.
- Celokupno održavanje mora da obavlja obučeno osoblje. Ako je potrebno servisiranje, obratite se ovlašćenom servisnom centru kompanije Mirka.
- Ako alatka počne neispravno da radi, odmah prestanite da je koristite i organizujte servisiranje i popravku.
- Uvek isključite napajanje pre zamene brusnog papira.
- Nikada nemojte da nosite, odlazete niti da ostavljate alatku bez nadzora dok je povezana na izvor napajanja.
- Ruke držite dalje od rotirajuće podloge tokom upotrebe.
- Tokom upotrebe ove alatke uvek nosite propisanu ličnu zaštitnu opremu u skladu sa uputstvima proizvođača i lokalnim/nacionalnim standardima.
- Pročitajte list sa bezbednosnim podacima za materijale (MSDS) za radnu površinu.
- Ako dođe do bilo kakve fizičke nelagodnosti u ruci/zglobu, prestanite sa radom i potražite pomoć lekara. Povreda šake, ručnog zgloba i ruke mogu biti posledica radnji koje se ponavljaju, pokreta i prekomernog izlaganja vibracijama.

Dodatne informacije o bateriji i punjaču

- Nikada ne pokušavajte da otvorite bateriju koji god razlog da je u pitanju. Ako se plastično kućište baterije polomi ili napsrne, odmah prestanite da koristite bateriju i nemojte je puniti.



Dodatna upozorenja

Određena prašina koja se stvara prilikom električnog brušenja, testerisanja, oštrenja, bušenja i drugih građevinskih radnji sadrži hemikalije koje izazivaju karcinom, urođene poremećaje i druge reproduktivne probleme. Neki primeri ovih hemikalija su:

- olovo iz boja na bazi olova,
- kristalni silicijum iz cigli i cementa, kao i drugi građevinski proizvodi i
- arsen i hrom iz hemijski tretiranog drveta.

Rizik po vas od ovih izlaganja varira u zavisnosti od toga koliko često obavljate ovu vrstu posla. Kako biste smanjili izloženost ovim hemikalijama: radite u dobro provetrenom prostoru i radite s odobrenom zaštitnom opremom kao što su zaštitne maske protiv prašine koje su specijalno dizajnirane da filtriraju mikroskopske čestice.

Tehnički podaci

Mirka®	FBS-B 10	FBS-B 13
Napon	12 VDC	12 VDC
Brzina	2200 –18000 o/min	2200 –18000 o/min
Težina (samo alatka)	0,70 kg	0,74 kg
Veličina trake	10 x 330 mm	13 x 457 mm
Brzina trake	2,6 – 20,5 m/s	2,5 – 19,6 m/s

Punjač baterije	Mirka BCA 108
Ulazne vrednosti	100–240 VAC, 50–60Hz

Punjač baterije	Mirka BCA 108
Vreme punjenja	< 50 min (2,5 Ah) < 100 min (5,0 Ah)
Opseg temperature pri skladištenju	-20 °C – 80 °C
Temperatura pri punjenju	4 °C – 40 °C
Dimenzije	191 x 102 x 86 mm
Težina	0,66 kg
Stepen zaštite	II / □

Baterija	Mirka BPA 10825	Mirka BPA 10850	Mirka BPA 11125	Mirka BPA 11150
Tip	Punjiva Litijum-jonska	Punjiva Litijum-jonska	Punjiva Litijum-jonska	Punjiva Litijum-jonska
Napon baterije	10,8 VDC	10,8 VDC	11,1 VDC	11,1 VDC
Kapacitet	2,5 Ah / 27,0 Wh	5,0 Ah / 54,0 Wh	2,5 Ah / 27,75 Wh	5,0 Ah / 55,5 Wh
Težina	0,18 kg	0,38 kg	0,18 kg	0,38 kg
Inteligentna baterija	Da	Da	Da	Da

Informacije o buci i vibracijama

Izmerene vrednosti se mogu koristiti za poređenje jedne alatke sa drugom i za preliminarnu procenu izloženosti.

Cordless	FBS-B 10	FBS-B 13
Nivo zvučnog pritiska (L_{pA})	72,0 dB(A)	72,0 dB(A)
Nivo zvučnog pritiska (L_{WA})	80,0 dB(A)	80,0 dB(A)
Nepreciznost merenja zvuka K_{WA}	3,0 dB(A)	3,0 dB(A)
Vrednost emisije vibracija a_h^*	3,125 m/s^2	3,125 m/s^2
Nepreciznost emisije vibracija K_{pA}^*	1,5 m/s^2	1,5 m/s^2

Zadržavamo pravo na izmene specifikacija bez najave. Opseg dostupnih modela može varirati u zavisnosti od tržišta.

* Vrednosti navedene u tabeli predstavljaju vrednosti laboratorijskih ispitivanja u skladu sa navedenim zakonima i standardima i nisu dovoljne za procenu rizika. Vrednosti izmerene na određenom radnom mestu mogu da budu više od objavljenih vrednosti. Stvarne vrednosti izloženosti i količina rizika ili štete koju pojedinac može da iskusi, jedinstvene su za svaku situaciju i zavise od okruženja, načina na koji pojedinac rukuje mašinom, određenog materijala koji se obrađuje, konstrukcije radne stanice, kao i vremena izloženosti i fizičke kondicije korisnika. Kompanija Mirka Ltd ne prihvata odgovornost za posledice koje mogu nastati korišćenjem objavljenih vrednosti umesto stvarnih vrednosti izloženosti za bilo koju individualnu procenu rizika.

Ostale informacije o bezbednosti i zaštiti zdravlja na radnom mestu možete da pronađete na sledećim veb-lokacijama: <https://osha.europa.eu/en> (Evropa) ili <http://www.osha.gov> (SAD)

Pravilna upotreba alatke

Ova brusilica je namenjena za brušenje svih vrsta materijala poput boje, metala, drveta, kompozita, plastike itd. pomoću brusnih papira specijalno namenjenih za tu svrhu. Nemojte da koristite ovu brusilicu ni za jednu drugu namenu, sem navedene, ako se niste prvo posavetovali sa proizvođačem ili njegovim ovlašćenim zastupnikom. Svi radovi na održavanju ili popravci za koje je neophodno otvaranje kućišta motora sme da obavlja isključivo ovlašćeni servisni centar.

Baterija i punjač

- Baterija se ne isporučuje u potpunosti napunjena. Najpre pročitajte bezbednosna uputstva, a zatim punit bateriju u skladu sa njima.

- Za optimalni kapacitet punjenja bateriju treba puniti na temperaturi u okruženju između 18 °C (64 °F) i 24 °C (75 °F). Da bi se sprečilo oštećenje baterije, nemojte puniti bateriju kada je temperatura vazduha ispod 4 °C (39°F) ili iznad 40 °C (104 °F).
- Da biste ostvarili maksimalni mogući radni vek baterije, preporučujemo sledeće:
 - Čuvajte i punitite bateriju na hladnom mestu. Temperature više ili niže od standardne sobne temperature skraćuje radni vek baterije.
 - Nikada ne skladištite bateriju kada je skroz ispražnjena. Ako se isprazni, odmah je napunite.
- Sve baterije se vremenom prazne. Što je veća okolna temperatura, to je njihovo pražnjenje brže.

Ako odložite alatku jer ne planirate da je koristite duže vreme, napunite bateriju jednom mesečno. Ovim ćete produžiti radni vek baterije.

Postupak punjenja

- Priključite kabl za napajanje na punjač, a zatim ga uključite u utičnicu pre nego što postavite bateriju. Sva tri indikatora punjenja će zasvetleti na dve sekunde, a zatim se isključiti.
- Stavite bateriju u punjač. Indikatori punjenja će početi da trepću u roku od 30 sekundi.
- Dok je punjenje u toku, indikatori punjenja ukazuju na trenutni status na sledeći način:
 - Dok je punjenje u toku, tri indikatora punjenja trepere jedan za drugim.
 - Kada je punjenje završeno, sva tri indikatora neprekidno svetle.
- Proces punjenja će trajati približno 50 minuta za BPA 10825/11125 i 100 minuta za BPA 10850/11150 baterije.

NAPOMENA! Ovaj punjač može da puni samo baterije kompanije Mirka od 12V.

NAPOMENA! Punjenje može trajati duže u zavisnosti od temperature u okruženju i statusa baterije.

LED indikatori na punjaču BCA 108

LED						
3						
2						
1						
Status	Pre-charge (Trickle charge)	Charging...	Charging...	Charging finished	Over temperature	Battery failure
	Remain continuously on		Flashing			

Dijagnostika neispravnosti punjača

Indikatori na punjaču će signalizirati ako se desi sledeće:

- Baterija je pregrejana. Sva tri indikatora punjenja trepere. Uklonite bateriju i ostavite je da se hladi 15–30 minuta pa je ponovo stavite.
- Baterija ili punjač je u kvaru. Dva indikatora punjenja trepere. Uklonite bateriju i ostavite je da se ohladi. Vratite bateriju na punjač. Ako dva indikatora punjenja i dalje trepere, može biti neophodno servisiranje baterije ili punjača.

Kako početi?

1. Prilikom otpakivanja alatke proverite da li je čitava, kompletna i da nije oštećena tokom transporta. Nikada nemojte da koristite oštećenu alatku.
2. Uverite se da je zatezna ručica pravilno pričvršćena za alatku i da su plastični poklopac za zaštitu od toplote, gumeni štitnik i drugi delovi pravilno montirani na zateznu ručicu.

Sklop zatezne ručice FBS-B 10 na alatki:

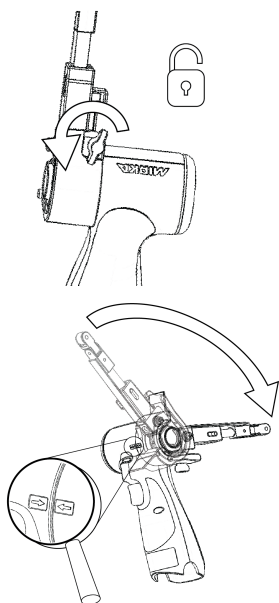

Sklop zatezne ručice FBS-B 13 na alatki:

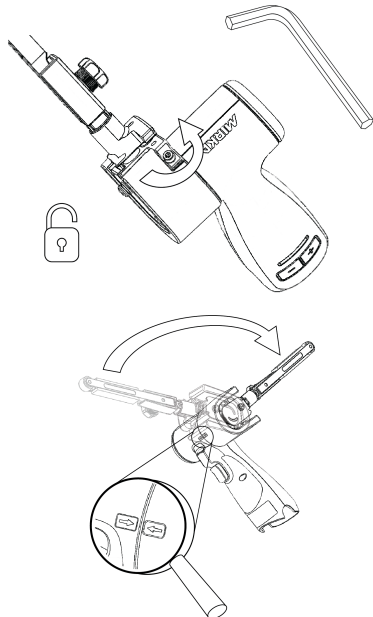

Uverite se da je otvor za stezanje koncentrično i okomito poravnat u odnosu na metalnu čauru alata i da je leptir-navrtka otvorena.

Dve strelice na telu alatke i plastičnom poklopcu za zaštitu od toplote treba da budu usmerene jedna prema drugoj.

Lagano gurnite ručicu do kraja na plastično kućište i uverite se da plastični graničnik ugla nagiba ulazi u zateznu ručicu, zatim postavite ručicu pod željenim uglom i zategnite leptir-navrtku.

Ručica se može učvrstiti pod bilo kojim željenim uglom unutar raspona podešavanja (-90° do 90°).

Uverite se da je otvor za stezanje koncentrično i okomito poravnat u odnosu na metalnu čauru alata i da je šestougaona navrtka od 3 mm otvorena.

Proverite da li je mali deo za zatezanje pravilno poravnat kako biste sprečili oštećenje zatezne površine alatke tokom montaže.

Lagano gurnite ručicu do kraja na plastično kućište i uverite se da plastični graničnik ugla nagiba ulazi u zateznu ručicu, zatim postavite ručicu pod željenim uglom i zategnite šestougaonu navrtku.

Ručica se može učvrstiti pod bilo kojim željenim uglom unutar raspona podešavanja (-90° do 90°).

3. Stavite potpuno napunjenu bateriju u brusilicu tako da se začuje škljocanje kada se fiksira na predviđenom mestu.

Uputstva za rad

- Alatka je namenjena da se koristi kao prenosna alatka. Alatka može da se koristi u svakom položaju.
- Izaberite odgovarajuću brusnu traku i pričvrstite je za alatku. Uverite se da je abraziv centriran na prednji točak remenice i podesite poravnanje na FBS-B 10 pomoću male navrtke, a na FBS-B 13 pomoću plastičnog dugmeta sa strane zatezne ručke.

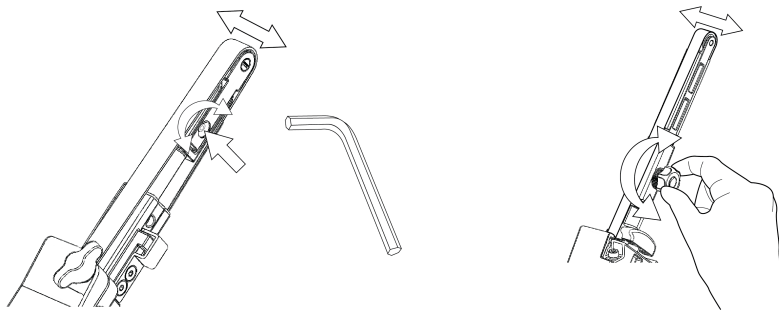

- Sada možete da aktivirate/uključite brusilicu i da je pokrenete pritiskom na okidni prekidač.
- Brusilica će se pokrenuti i biti aktivirana sve dok prekidač držite pritisnutim. Kada pustite prekidač, brusilica se zaustavlja ali se okreće kratko vreme pre nego što se automatski deaktivira/isključuje.
- Kada je brusilica aktivna, desni LED svetli zeleno.
- U aktivnom režimu levi LED ukazuje na status baterije:

Zeleno: Nivo napunjenosti baterije je zadovoljavajući.

Treperi zeleno/crveno: Nivo napunjenosti baterije je nizak.

Crveno: Napon baterije je previše slab. Brusilicom se ne može rukovati.

- Alatka ima dva režima kontrole brzine. U podrazumevanom režimu, brzina se može podešavati linearno promenom položaja prekidača. U drugom režimu, brzina je fiksirana na podešeni maksimalni broj obrtaja kada alatka radi. Prebacivanje između dva režima upravljanja dok je alatka u aktivnom režimu obavlja se istovremenim pritiskom na tastere rpm+ i rpm-.
- Maksimalni broj obrtaja u minutu u aktivnom režimu možete da podesite pritiskom na taster rpm+ ili rpm- na ručki alatke. Broj obrtaja u minutu možete da podesite u koracima od 2200, 4000, 6000, 9000, 12.000, 15.000 i 17.000 o/min.
- Broj obrtaja u minutu može se zaključati da bi se sprečilo da se slučajno promeni. Zaključavanje broja obrtaja u minutu:
 1. Sačekajte da se brusilica u potpunosti deaktivira.
 2. Istovremeno pritisnite i zadržite oba tastera, rpm+ i rpm-, a zatim pritisnite okidni prekidač.
 3. Ponovite ovaj postupak da biste otključali broj obrtaja u minutu.
 Ako se taster rpm+ ili rpm- pritisne dok je broj obrtaja zaključan, desna LED lampica će zatreptati crveno dva puta i broj o/min se neće promeniti.
- Prilikom brušenja, alatku uvek prvo postavite blizu radne površine pre nego što je pokrenete. Pre zaustavljanja, alatku uvek odmaknite od radne površine. Tako ćete sprečiti stvaranje žlebova na radnoj površini usled prevelike brzine brusnog papira.
- Kada završite sa brušenjem, izvadite bateriju iz brusilice tako što ćete istovremeno pritisnuti dugmad sa obe strane i izvući bateriju iz alatke. Napunite bateriju.

Radno svetlo



Oprez: Nemojte gledati direktno u radno svetlo!

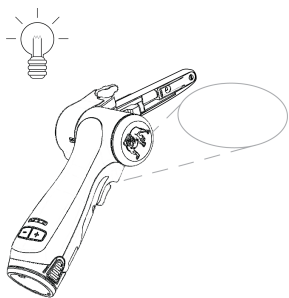

Ova alatka je opremljena radnim svetlom koje je učvršćeno pod uglom od 30° prema napred.

Pritisnite okidni prekidač da biste aktivirali radno svetlo.

Svetlo će se automatski isključiti 60 sekundi nakon otpuštanja okidnog prekidača.

Bluetooth

Ovaj alat je opremljen tehnologijom Bluetooth® male energetske potrošnje i može da se poveže sa aplikacijom MyMirka, putem koje je moguć pristup dodatnim funkcijama alata. Više informacija o funkcijama aplikacije i o tome da li je ona dostupna u vašoj zemlji potražite na www.mirka.com/mymirka

Aktivirajte Bluetooth na svom alatu Mirka® FBS-B 10 i 13 na sledeći način:

1. Povežite bateriju sa alatkom.
2. Pritisnite i zadržite dugme rpm+ (povećanje broja obrtaja) dok uključujete alatku pomoću okidnog prekidača.
3. Srednji LED treperi zeleno da bi pokazao da je funkcija Bluetooth aktivna i spremna za povezivanje.
4. Srednji LED svetli zeleno kad je alatka povezana sa drugim Bluetooth uređajem.
5. Bluetooth će se deaktivirati kada se alatka deaktivira ili isključi.

NAPOMENA! Ako aplikacija nije instalirana ili ako nije dostupna u vašoj zemlji, Bluetooth neće biti aktiviran.

Reč i logotipovi Bluetooth® su registrovani zaštitni znakovi kompanije Bluetooth SIG, Inc. i svako korišćenje tih oznaka od strane kompanije Mirka Ltd obuhvaćeno je licencom. Drugi zaštitni znakovi i trgovački nazivi pripadaju svojim vlasnicima.

Održavanje



Uvek uklonite bateriju pre održavanja!
Koristite isključivo originalne Mirka rezervne delove!

Zamena trake FBS-B 10

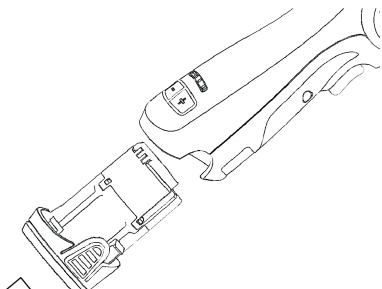

Uklonite bateriju.

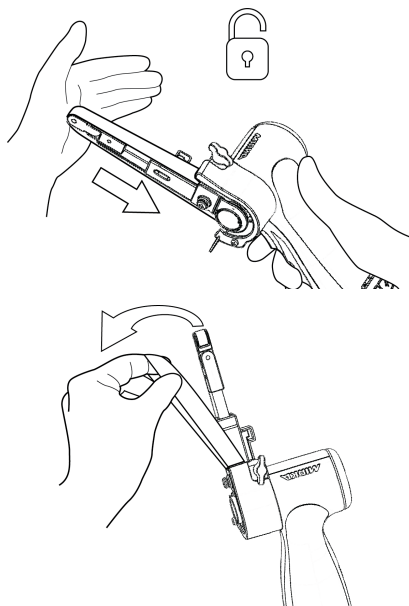

Pritisnite zateznu ručku prema čeličnom zaštitnom poklopcu da biste odblokirali funkciju zaključavanja.

Zamenite traku, pazeći da je traka centrirana.

Pritisnite funkciju zaključavanja na zateznu ručku prema čeličnom poklopcu da biste aktivirali zatezanje.

Zamena trake FBS-B 13

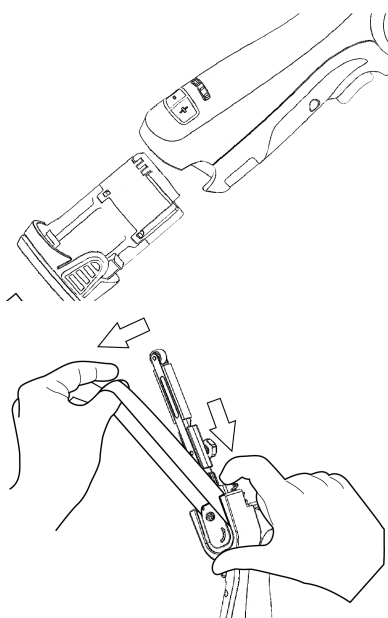

Uklonite bateriju.

Gurnite ploču da bi se smanjila napetost kaiša.

Držite stisnutu ploču da biste promenili traku, proverite da li je traka centrirana.

Pustite potisnu ploču da biste aktivirali zatezanje.

Čišćenje

Koristite meku četku da biste uklonili akumuliranu prašinu. Nosite zaštitne naočare da biste zaštitili oči dok obavljate čišćenje.

Ako je potrebno čišćenje tela alata, obrišite ga mekom vlažnom krpom. Možete koristiti blagi deterdžent.



UPOZORENJE: Nikada nemojte da koristite alkohol, benzin ili neko drugo sredstvo za čišćenje. Za čišćenje plastičnih delova nikada nemojte da koristite nagrizajuća sredstva.

Uputstva za čišćenje punjača

Prljavštinu i mast sa spoljašnjeg dela punjača možete ukloniti pomoću krpe ili meke nemetalne četke. Nemojte da koristite vodu niti rastvora za čišćenje.



Dodatno servisiranje

Servisiranje uvek mora da obavlja obučeno osoblje. Da biste garanciju na alatku održali važećom i obezbedili optimalnu bezbednost i funkcionisanje alatke, servisiranje mora da obavlja ovlašćeni servisni centar kompanije Mirka. Da biste pronašli lokalni ovlašćeni servisni centar kompanije Mirka, obratite se službi za korisničku podršku kompanije Mirka, Mirka distributeru ili posetite www.mirka.com.

Vodič za otklanjanje problema

Simptom	Mogući uzrok	Rešenje
Desni LED brusilice ne svetli kada pritisnete okidni prekidač.	Baterija nije pravilno umetnuta u brusilicu. Baterija je skroz prazna.	Umetnite bateriju pravilno. Napunite bateriju.
Prilikom brušenja, LED indikator brusilice (desni) svetli crveno, a brzina brusilice se smanjuje na postavku minimalne brzine.	Temperatura unutar brusilice je prevelika. Preveliko dugotrajno opterećenje.	Smanjite opterećenje brusilice na neko vreme i ona će se ponovo ubrzati.
LED (desni) brusilice svetli crveno, a broj obrtaja je neznatno smanjen.	Preveliko kratkotrajno opterećenje.	Smanjite opterećenje i LED (desni) će automatski postati zelen.
Levi LED brusilice svetli crveno i brusilica ne radi.	Napon baterije je previše slab.	Napunite bateriju.
Leva LED lampica alatke treperi crveno iako je baterija u potpunosti napunjena.	Baterija u kvaru. Koristite aplikaciju za dijagnostiku.	Zamenite bateriju.
Leva LED lampica alatke svetli zeleno, ukazujući na normalan nivo napunjenosti baterije, i baterija je pravilno pričvršćena, ali alatka se ne pokreće.	Kvar alatke.	Obratite se Mirka servisnom centru.

Informacije o odlaganju

OPASNOST



Nepotrebne alatke učinite nefunkcionalnim tako što ćete ukloniti kabl za napajanje.

Pridržavajte se primenljivih nacionalnih propisa o odlaganju i recikliranju rashodovanih mašina, ambalaže i dodatne opreme.

Samo za EU: Nemojte odlagati električne alate u otpad domaćinstva. U skladu s evropskim direktivama o odlaganju električne i elektronske opreme i njihovoj primeni u skladu sa nacionalnim zakonima, električne alatke čiji je vek trajanja prošao moraju se prikupljati zasebno i odneti u ekološki kompatibilnu ustanovu za recikliranje.



Za više informacija o REACH, RoHS i našoj korporativnoj društvenoj odgovornosti posetite www.mirka.com

Försäkran om överensstämmelse

Mirka Ab, 66850 Jeppo, Finland

försäkrar härmed att Mirka®-produkterna (listade nedan, se tabellen "Tekniska data" för respektive modell), för vilka denna försäkrans gäller, överensstämmer med följande standarder eller andra normativa dokument: EN 62841-1:2015+AC:2015+A11:2022, EN 62841-2-4:2014+AC:2015, EN 55014-1:2021, EN 55014-2:2021, EN 300 328 V2.2.2, EN 301 489-1 V2.2.3, EN 301 489-17 V3.2.4 & EN IEC 63000:2018 i enlighet med förordningarna 2006/42/EG, 2014/53/EU, 2011/65/EU, 2015/863/EU & 2012/19/EU. Batteriladdaren överensstämmer med följande standarder och direktiv; EN 60335-1:2012/A15:2021, EN 60335-2-29:2021/A1:2021, EN 62233:2008, EN 55014-1:2017, EN 55014-2:2015, EN 61000-3-2:2014, EN 61000-3-3:2013 & EN IEC 63000:2018 i enlighet med förordningarna 2014/35/EU, 2014/30/EU, 2011/65/EU, 2015/863/EU & 2012/19/EU.

Produkter: Mirka® FBS-B 10 & 13

<p>Jeppo 2024-02-01 Plats och datum för utfärdande</p>		 Stefan Sjöberg, VD	<p>Tillverkare/leverantör Mirka Ab 66850 Jeppo, Finland Tel. +358 20 760 2111 Fax +358 20 760 2290 www.mirka.com</p>	
--	---	---	---	--

Översättning av den ursprungliga bruksanvisningen. Vi förbehåller oss rätten att göra ändringar i manualen utan föregående meddelande.

Viktigt

Läs dessa säkerhets- och användarinstruktioner noggrant före installation, användning eller underhåll av verktyget. Förvara instruktionerna på ett säkert, men lätt åtkomligt, ställe. Läs igenom och följ nationella och lokala bestämmelser.

Observera: Mirkas produkter utvecklas kontinuerligt. På mirka.com hittar du den senaste versionen av dessa instruktioner.

Erforderlig personlig skyddsutrustning



Läs bruk-anvisningen



Använd skyddsglasögon



Använd hörselskydd



Använd skyddshandskar



Använd andningsmask

Symboler

	Uppfyller relevanta EU-normer
	Uppfyller relevanta bestämmelser i Storbritannien
	Uppfyller det kinesiska RoHS-direktivet
	Uppfyller kraven för RCM-certifiering i Australien och Nya Zeeland
	Uppfyller europeiska och asiatiska krav på överensstämmelse
	Uppfyller brasilianska krav på överensstämmelse



Varning: Potentiellt farlig situation som kan leda till dödsfall eller allvarliga personskador och/eller skador på utrustningen.

Observera: Potentiellt farlig situation som kan leda till lättare eller mindre personskador och/eller skador på utrustningen.



Allmänna säkerhetsregler för elverktyg



WARNING Läs alla varningar och säkerhetsföreskrifter. Underlåtenhet att följa varningar och säkerhetsföreskrifter kan resultera i elektrisk stöt, eldsvåda och/eller allvarlig personskada.

Spara alla varningar och föreskrifter för framtida referens. Termen "elverktyg" i varningarna syftar på ditt eldrivna (sladdanslutna) elverktyg eller batteridrivna (sladdlösa) elverktyg.

1. Säkerhet på arbetsplatsen

- Se till att arbetsområdet är rent och har tillräcklig belysning.** Röriga och mörka områden inbjuder till olyckor.
- Använd inte elverktyg i explosiva miljöer där det förekommer brandfarliga vätskor, gaser eller dammpartiklar.** Elverktyg genererar gnistor som kan antända damm eller ångor.
- Håll barn och åskådare på säkert avstånd vid användning av elverktyg.** Distractioner kan få dig att tappa kontrollen.

2. Elsäkerhet

- Elverktygets kontakt måste passa i uttaget. Kontakten får inte modifieras på något sätt. Använd inte adapterkontakter tillsammans med (jordade) elverktyg.** Icke modifierade kontakter och passande uttag minskar risken för elektriska stötar.
- Undvik kroppskontakt med jordade ytor, t.ex. rör, värmeelement, spisar och kylskåp.** Risken för elektriska stötar ökar om din kropp är jordad.
- Utsätt inte elverktyg för regn eller våta förhållanden.** Om vatten tränger in i ett elverktyg ökar risken för elektrisk stöt.
- Använd inte sladden på olämpligt sätt. Använd aldrig sladden för att bära, dra eller dra ut kontakten till elverktyget. Håll sladden borta från värme, olja, vassa kanter och rörliga delar.** Skadade eller trassliga sladdar ökar risken för elektrisk stöt.
- Om du använder elverktyget utomhus, använd en förlängningssladd anpassad för utomhusbruk.** Vid användning av en sladd anpassad för utomhusbruk minskar risken för elektrisk stöt.
- Om det inte går att undvika att jobba i en fuktig miljö, använd en nätanslutning skyddad av en jordfelsbrytare.** Vid användning av jordfelsbrytare minskar risken för elektrisk stöt.

3. Personlig säkerhet

- Var uppmärksam på det du gör och använd sunt förnuft när du arbetar med elverktyg. Använd aldrig elverktyg när du är trött eller påverkad av droger, alkohol eller läkemedel.** Ett ögonblicks ouppmärksamhet vid användning av elverktyg kan resultera i allvarliga personskador.
- Använd personlig skyddsutrustning. Använd alltid skyddsglasögon.** Korrekt användning av skyddsutrustning som andningsmask, hals säkra skyddsskor, skyddshjälm eller hörselskydd minskar risken för personskador.
- Undvik oavsiktlig start. Se till att startreglaget är i läge OFF innan du ansluter elverktyget till en strömkälla och/eller ett batteri eller innan du lyfter upp eller bär runt på verktyget.** Att bära runt på verktyget med fingret på startreglaget eller ansluta verktyget när startreglaget är i läge ON inbjuder till olyckor.
- Ta bort alla inställningstillbehör eller skruvnycklar innan du slår på elverktyget.** Tillbehör eller nycklar som sitter kvar på en roterande del av elverktyget kan leda till personskador.
- Sträck dig inte för långt. Stå stadigt och håll balansen hela tiden.** Det ger bättre kontroll över elverktyget i oväntade situationer.
- Använd lämpliga kläder. Använd inte löst sittande kläder eller smycken. Håll hår, kläder och handskar på säkert avstånd från rörliga delar.** Löst sittande kläder, smycken eller långt hår kan fastna i verktyg med rörliga delar.
- Om verktyget är förberett för dammsug och -uppsamling, se till att dessa tillbehör är anslutna och används på rätt sätt.** Användning av dammuppsamling kan minska dammrelaterade risker.
- Låt inte tidigare frekvent användning av verktyg göra att du blir nonchalant och ignorerar säkerhetsföreskrifterna.** En vårdlös handling kan snabbt orsaka allvarliga personskador.

4. Användning och skötsel av elverktyg

- a. **Överbelasta inte elverktiget. Använd rätt elverktyg till rätt arbetsmoment.** Rätt elverktyg gör arbetet bättre och säkrare med den hastighet det är avsett för.
 - b. **Använd inte elverktiget om startreglaget inte kan kopplas till och från.** Ett elverktyg som inte kan kontrolleras med startreglaget är farligt och måste repareras.
 - c. **Innan du ändrar några inställningar, byter tillbehör eller förvarar elverktiget ska kontakten till strömkällan och/eller batteriet tas bort.** Sådana säkerhetsåtgärder minskar risken för att elverktiget startas oavsiktligt.
 - d. **Förvara avstängda elverktyg utom räckhåll för barn och låt inte personer som är oerfarna eller inte har läst dessa instruktioner använda verktyget.** Elverktyg kan vara farliga om de används av oerfarna personer.
 - e. **Underhåll elverktiget och tillbehören. Kontrollera att rörliga eller sammanbindande delar inte är feljusterade, trasiga eller har några andra avvikelser som kan påverka elverktigets drift. Vid skador ska elverktiget repareras innan det används.** Många olyckor orsakas av bristfälligt underhållna elverktyg.
 - f. **Håll skärverktyg vassa och rena.** Omsorgsfullt skötta skärverktyg med vassa eggar fastnar inte så lätt och är enklare att kontrollera.
 - g. **Använd elverktiget, tillbehör, bits o.s.v. i enlighet med dessa instruktioner, med hänsyn till aktuella arbetsförhållanden och de arbetsmoment som ska utföras.** Om elverktiget används till andra arbetsmoment än det är avsett för kan det uppstå farliga situationer.
 - h. **Håll handtag och greppytor torra, rena och fria från olja och fett.** Hala handtag och greppytor tillåter inte en säker hantering och kontroll av verktyget i oväntade situationer.
5. **Användning och skötsel av batteridrivna verktyg**
- a. **Laddning får endast ske med den laddare som specificerats av tillverkaren.** En laddare som är avsedd för en viss typ av batterier kan orsaka brandrisk om den används till ett annat batteri.
 - b. **Använd endast batteridrivna verktyg med de batterier som är avsedda för det aktuella verktyget.** Användning av andra batterier kan ge upphov till brand och skador.
 - c. **När batteriet inte används ska det förvaras åtskilt från andra metallföremål, som gem, mynt, nycklar, spikar, skruvar och dylikt, eftersom dessa kan skapa kontakt från en batteripol till den andra.** Kortslutning av batteripolerna kan orsaka brännskador eller brand.
 - d. **Om batteriet misshandlas kan syra läcka från batteriet; undvik kontakt. Om du av misstag kommer i kontakt med syran, spola med vatten. Om syran kommer i kontakt med ögonen, uppsök dessutom läkare.** Syra som kommer från batteriet kan orsaka irritation eller brännskador.
 - e. **Använd inte ett skadat eller modifierat batteripaket eller verktyg.** Skadade eller modifierade batterier kan uppvisa oförutsedda beteenden och orsaka brand, explosion eller personskador.
 - f. **Utsätt inte batteripaketet eller verktyget för brand eller höga temperaturer.** Brand eller temperaturer över 130 °C kan orsaka explosion.
 - g. **Följ alla laddningsinstruktioner och ladda inte batteripaketet eller verktyget utanför det temperaturområde som anges i bruksanvisningen.** Felaktig laddning eller laddning utanför angivet temperaturområde kan skada batteriet och öka brandrisken.
6. **Service**
- a. **Låt verktyget servas av en behörig person som endast använder originalreservdelar.** Därmed upprätthålls elverktigets säkerhet.
 - b. **Utför aldrig service på skadade batteripaket.** Service på batteripaket ska endast utföras av tillverkaren eller en godkänd reparatör.



Säkerhetsföreskrifter för batteripaket och laddare

- Viktiga säkerhets- och användarinstruktioner för batteriet och laddaren. Innan du använder laddaren, läs alla instruktioner och varningar för laddaren, batteripaketet och verktyget.
- Om batteripaketets hölje är sprucket eller skadat får batteriet inte anslutas till laddaren. Det finns då risk för elektriska stötar eller dödande elchock.
- Låt ingen vätska tränga in i laddaren. Det kan leda till elektriska stötar.
- Laddaren är endast avsedd för laddningsbara batterier.
- Laddaren får inte placeras under något annat föremål, nära en värmekälla eller på ett mjukt underlag, eftersom det kan resultera i intern överhettning.
- Se till att kabeln placeras så att man inte går på den, snubblar över den eller på annat sätt utsätter den för skador eller påfrestningar.
- Använd inte laddaren om den har utsatts för hårda stötar, tappats eller skadats på annat sätt.
- Verktyget och batteripaketet får inte användas eller förvaras på platser där temperaturen kan nå eller överstiga 50 °C (122 °F).
- Laddaren är konstruerad för drift med vanlig hushållsel (100–240 VAC). Försök inte att använda någon annan spänning.

- Barn bör övervakas för att säkerställa att de inte leker med apparaten.



Extra säkerhetsföreskrifter

- Se till att arbetsstycket som ska slipas sitter fast ordentligt.
- Ta alltid ur batteriet vid transport av verktyget.
- Låt inte verktyget köra fritt utan att vidta säkerhetsåtgärder för att skydda personer eller föremål i närheten från skador orsakade av att slippappret eller andra rörliga delar lossnar.
- Läs igenom alla instruktioner före användning av verktyget. Alla användare måste kunna använda verktyget och vara medvetna om säkerhetsföreskrifterna.
- Alla underhållsarbeten måste utföras av utbildad personal. För service, kontakta ett auktoriserat Mirka servicecenter.
- Om verktyget inte fungerar som det ska, stäng genast av det och lämna in det på service eller reparation.
- Dra alltid ut strömkabeln innan du byter slipmaterial.
- Verktyget får aldrig bäras, förvaras eller lämnas utan uppsikt med strömkabeln ansluten.
- Håll händerna borta från den roterande underlagsplattan vid användning.
- Använd alltid erforderlig personlig skyddsutrustning i enlighet med tillverkarens instruktioner och lokala/nationella bestämmelser vid användning av verktyget.
- Läs igenom materialsäkerhetsdatabladet för den aktuella arbetsytan.
- Om dina händer/handleder domnar eller gör ont, sluta använda verktyget och uppsök läkare. Repetitiva arbetsställningar och rörelser samt överexponering för vibrationer kan orsaka skador på händer, handleder och armar.

Ytterligare information om batteri och laddare

- Försök aldrig att öppna batteripaketet av någon anledning. Om batteripaketets plasthölje spricker eller går sönder får batteriet inte längre användas eller laddas.



Ytterligare varningar

Vissa typer av damm som bildas vid slipning, sågning, borrar och liknande arbetsmoment innehåller kemikalier som kan orsaka cancer, fosterskador eller skador på reproduktionssystemet. Några exempel på sådana kemikalier är:

- bly från blybaserad färg,
- kristallin kvarts från tegel, cement och andra murverksprodukter, och
- arsenik och krom från kemiskt behandlat virke.

Exponeringsrisken varierar beroende på hur ofta du utför den typen av arbete. För att minska exponeringen för dessa kemikalier, arbeta i väl ventilerade lokaler och använd godkänd skyddsutrustning, t.ex. andningsskydd som filtrerar bort mikroskopiska partiklar.

Tekniska data

Mirka®	FBS-B 10	FBS-B 13
Spänning	12 VDC	12 VDC
Hastighet	2200 – 18000 rpm	2200 – 18000 rpm
Vikt (enbart själva verktyget)	0,70 kg	0,74 kg
Bandstorlek	10 x 330 mm	13 x 457 mm
Bandets hastighet	2,6 – 20,5 m/s	2,5 – 19,6 m/s

Batteriladdare	Mirka BCA 108
Effekt	100–240 VAC, 50–60Hz
Laddningstid	< 50 min (2,5 Ah) < 100 min (5,0 Ah)
Förvaringstemperatur	-20 °C – 80 °C
Laddningstemperatur	4 °C – 40 °C
Mått	191 x 102 x 86 mm

Batteriladdare		Mirka BCA 108
Vikt	0,66 kg	
Skyddsklass	II / 	

Batteripaket	Mirka BPA 10825	Mirka BPA 10850	Mirka BPA 11125	Mirka BPA 11150
Typ	Laddningsbart Li-ion	Laddningsbart Li-ion	Laddningsbart Li-ion	Laddningsbart Li-ion
Batterispänning	10,8 VDC	10,8 VDC	11,1 VDC	11,1 VDC
Kapacitet	2,5 Ah / 27,0 Wh	5,0 Ah / 54,0 Wh	2,5 Ah / 27,75 Wh	5,0 Ah / 55,5 Wh
Vikt	0,18 kg	0,38 kg	0,18 kg	0,38 kg
Intelligent batteri	Ja	Ja	Ja	Ja

Buller och vibrationer

De uppmätta värdena kan användas för att jämföra ett verktyg med ett annat och för att göra en preliminär bedömning av exponeringen.

Cordless	FBS-B 10	FBS-B 13
Ljudtrycksnivå (L_{pA})	72,0 dB(A)	72,0 dB(A)
Ljudeffektnivå (L_{WA})	80,0 dB(A)	80,0 dB(A)
Buller mättolerans (K-faktor) _{WA}	3,0 dB(A)	3,0 dB(A)
Vibrationsvärde a_h *	3,125 m/s ²	3,125 m/s ²
Vibrationer mättolerans (K-faktor) _{PA} *	1,5 m/s ²	1,5 m/s ²

Specifikationerna kan komma att ändras utan föregående meddelande. Modellserien kan variera mellan olika märknader.

* Värdena som anges i tabellen har uppmätts vid laboratorietester i enlighet med angivna koder och standarder och bör inte användas för riskbedömning. Värden som mäts på enskilda arbetsplatser kan vara högre än de angivna värdena ovan. De faktiska exponeringsvärdena och skaderiskerna som en enskild användare utsätts för är unika och beror på hur personen arbetar, arbetsmaterialet och utformningen av arbetsplatsen, liksom på exponeringstiden och användarens fysiska tillstånd. Mirka Ab ansvarar inte för konsekvenser av att de angivna värdena används i stället för de faktiska exponeringsvärdena vid en enskild riskbedömning.

Ytterligare information om arbetshälsa och arbets säkerhet finns på följande webbplatser:

<https://osha.europa.eu/en> (Europe) eller <http://www.osha.gov> (USA)

Rätt användning av verktyget

Denna slipmaskin är avsedd för slipning av alla slags material, t.ex. färg, metall, trä, komposit, plast med mera, genom användning av slipmaterial som är speciellt utformade för dessa ändamål. Använd inte slipmaskinen för andra ändamål än de specificerade, utan att först rådfråga tillverkaren eller tillverkarens auktoriserade leverantör. Samtliga underhålls- och reparationsarbeten som kräver att motorhuset öppnas får endast utföras av ett auktoriserat servicecenter.

Batteri och laddare

- Batteripaketet är inte fulladdat vid leverans. Läs först säkerhetsinstruktionerna och ladda sedan batteriet enligt anvisningarna.
- För optimal batteriprestanda ska batteriet laddas i en rumstemperatur på mellan 18 °C (64 °F) och 24 °C (75 °F). För att undvika skador på batteripaketet får det inte laddas vid temperaturer på under 4 °C (39°F) eller över 40 °C (104 °F).
- För att erhålla längsta möjliga batterilivslängd rekommenderar vi följande:
 - Förvara och ladda ditt batteri på en sval plats. Temperaturer över eller under normal rumstemperatur förkortar batteriets livslängd.
 - Förvara aldrig batteriet i urladdat tillstånd. Ladda det omedelbart när det har blivit urladdat.

- Alla batterier förlorar sin laddning med tiden. Ju högre temperaturen är, desto snabbare laddas de ur.

Om du inte använder ditt verktyg under en längre period bör du ladda batteriet en gång i månaden. På så sätt förlänger du batteriets livslängd.

Laddningsprocedur

- Anslut strömkabeln till laddaren och koppla sedan in den i ett eluttag innan batteripaketet sätts i. Alla tre laddningslamporna tänds i två sekunder och slocknar sedan igen.
- Sätt i batteripaketet i laddaren. Lamporna börjar blinka inom 30 sekunder.
- När batteriet laddas indikerar lamporna laddningsstatus enligt följande:
 - Tre laddningslampor blinkar i följd när batteriet laddas.
 - När batteriet är fulladdat lyser alla tre lamporna konstant.
- Laddningen tar ungefär 50 minuter för BPA 10825/11125 och 100 minuter för batteripaket BPA 10850/11150.

OBS! Denna laddare kan endast ladda Mirka 12V batteripaket.

OBS! Laddningstiden kan vara längre beroende på omgivningstemperaturen och batteriets tillstånd.

LED-indikering på BCA 108 laddare

LED						
3						
2						
1						
Status	Pre-charge (Trickle charge)	Charging...	Charging...	Charging finished	Over temperature	Battery failure

Remain continuously on

Flashing

Laddardiagnostik

Laddaren indikerar om:

- Batteripaketet är överhettat. Alla tre lamporna blinkar. Ta ut batteriet och låt det svalna i 15–30 minuter innan du sätter i det igen.
- En funktionsstörning uppstår i batteriet eller laddaren. Två lampor blinkar. Ta ur batteriet och låt det svalna. Sätt i batteripaketet i laddaren igen. Om de två lamporna fortfarande blinkar kan det hända att batteriet eller laddaren behöver repareras.

Börja använda verktyget

1. När du packar upp verktyget, kontrollera att det är komplett och fritt från transportskador. Använd aldrig ett skadat verktyg.
2. Se till att spännarmen är korrekt monterad på verktyget och att värmeskyddet, gummiskyddet och andra delar är korrekt monterade på spännarmen.

Montering av spännarm FBS-B 10 på verktyget:

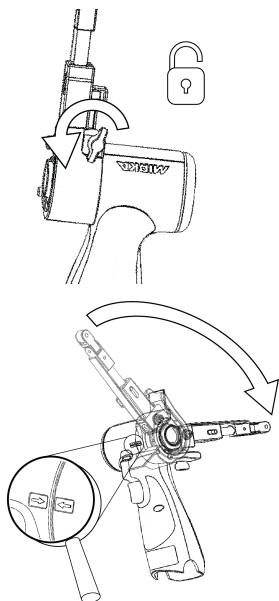

Se till att spännhålet är koncentriskt och vinkelrätt placerat på verktygets metallmuff och att vingmuttern är lös.

De två pilarna på verktygets huvuddel och spännarmens värmeskydd ska peka mot varandra.

Tryck försiktigt spännarmen ända in mot plashuset och se till att vinkelbegränsaren hakar fast i spännarmen. Placera sedan spännarmen i önskad vinkel och dra åt vingmuttern.

Spännarmen kan fixeras i valfri vinkel inom inställningsområdet (-90° till 90°).

Montering av spännarm FBS-B 13 på verktyget:

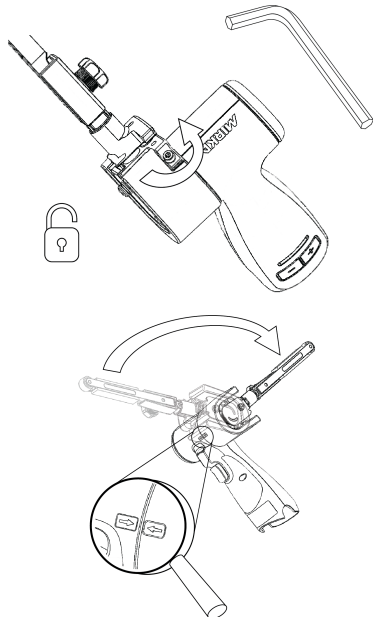

Se till att spännhålet är koncentriskt och vinkelrätt placerat på verktygets metallmuff och att 3 mm sexkantsmuttern är lös.

Kontrollera att den lilla spändelen är korrekt placerad för att undvika skador på verktygets spännyta under monteringen.

Tryck försiktigt spännarmen ända in mot plashuset och se till att vinkelbegränsaren hakar fast i spännarmen. Placera sedan spännarmen i önskad vinkel och dra åt sexkantsmuttern.

Spännarmen kan fixeras i valfri vinkel inom inställningsområdet (-90° till 90°).

3. Installera det fulladdade batteripaketet i slipmaskinen tills det kommer på plats med ett klick.

Bruksanvisning

- Verktyget ska användas som handverktyg. Det kan användas i valfri position.
- Välj ett lämpligt slipband och fäst det på verktyget. Se till att slipmedlet är centrerat på den främre remskivan och ställ in justeringen (på FBS-B 10 med den lilla sexkantsmuttern och på FBS-B 13 med plastvredet på spännarmen).

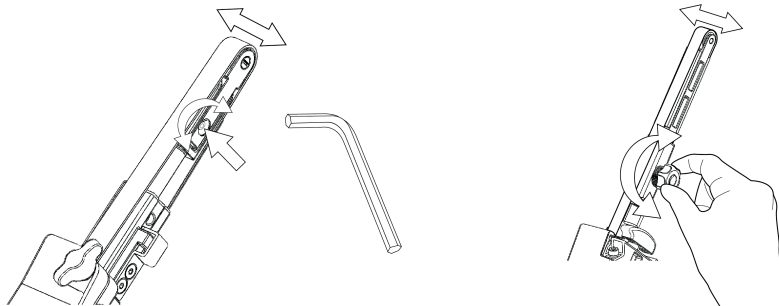

- Slipmaskinen kan nu aktiveras/slås på och startas genom att man trycker på startknappen.
- Slipmaskinen drivs och förblir i aktiverat läge så länge som startknappen är intryckt. När man släpper knappen stannar slipmaskinen, men förblir i aktiverat läge en kort stund innan den automatiskt avaktiveras/slås av.
- När slipmaskinen är aktiverad lyser den högra LED-lampan grönt.
- I aktiverat läge visar den vänstra LED-lampan batteriets status:

Grön: Batteriets laddningsnivå är OK.

Blinkar grönt/rött: Batteriets laddningsnivå är svag.

Röd: Batterispänningen är för låg. Slipmaskinen kan inte användas.

- Det finns två sätt att justera verktygets hastighet. I standardinställningen kan hastigheten justeras linjärt med hjälp av startknappen. I den andra inställningen är hastigheten fastställd till maximalt inställt varvtalet när verktyget är igång. Om man trycker in rpm+ och rpm- samtidigt när verktyget är i aktiverat läge, pendlar verktyget mellan de två inställningsalternativen.
- I aktiverat läge kan det maximala varvtalet justeras genom att man trycker på knapparna rpm+ eller rpm- på verktygets handtag. Varvtalet kan justeras i steg om 2 200, 4 000, 6 000, 9 000, 12 000, 15 000 och 17 000 rpm.
- Det är möjligt att låsa varvtalet för att förhindra oavsiktliga ändringar. För att låsa varvtalet:
 1. Vänta tills slipmaskinen är i avaktiverat läge.
 2. Tryck och håll inne rpm+ och rpm- samtidigt och tryck sedan på startknappen.
 3. Upprepa samma procedur för att låsa upp varvtalet.

Om du trycker in rpm+ eller rpm- när varvtalet är låst blinkar den högra lysdioden rött och varvtalet ändras inte.
- Vid slipning ska verktyget alltid vara placerat nära arbetsytan innan du startar det. Ta alltid bort verktyget från arbetsytan innan du stänger av det. Detta förhindrar onödiga skador på ytan som kan uppstå om slipmaterialet har för hög hastighet.
- När du har slipat klart, ta ut batteriet från slipmaskinen genom att trycka in knapparna på båda sidor samtidigt som du avlägsnar batteriet. Ladda batteriet.

Arbetsbelysning



Observera: Titta inte direkt på arbetsbelysningen!

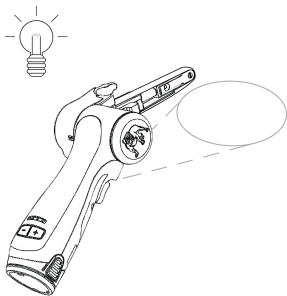

Verktyget har en arbetsbelysning vinklad 30° framåt.

Tryck på startknappen för att tända arbetsbelysningen.

När du släpper startknappen slocknar ljuset automatiskt efter 60 sekunder.

Bluetooth

Detta verktyg är utrustat med Bluetooth® lågenergiteknik och kan kopplas till myMirka-appen som ger tillgång till ytterligare funktioner. För mer information om appen och om den finns tillgänglig i ditt land, gå in på www.mirka.com/mymirka

Så här gör du för att aktivera Bluetooth på din Mirka® FBS-B 10 & 13:

1. Anslut batteriet till verktyget.
2. Tryck och håll inne knappen rpm+ samtidigt som du aktiverar verktyget med startknappen.
3. Den mellersta LED-lampan blinkar grönt för att visa att Bluetooth är aktivt och redo att kopplas.
4. Den mellersta LED-lampan lyser grönt när verktyget är kopplat till en annan Bluetooth-enhet.
5. Bluetooth avaktiveras när verktyget avaktiveras/stängs av.

OBS! Om appen inte är installerad eller inte finns tillgänglig i ditt land, ska Bluetooth inte aktiveras.

Bluetooth® ordmärke och logotyp är registrerade varumärken som ägs av Bluetooth SIG, Inc. och all användning av dessa märken av Mirka Ab är licensbelagd. Andra varumärken och handelsnamn tillhör respektive innehavare.

Underhåll



Ta alltid ut batteriet före underhåll!
Använd endast originalreservdelar från Mirka!

Byte av band på FBS-B 10

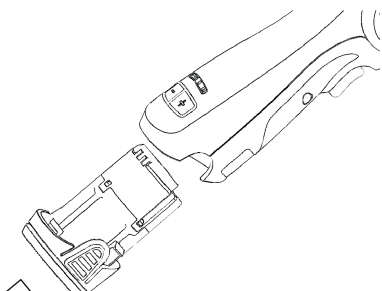

Ta ut batteriet.

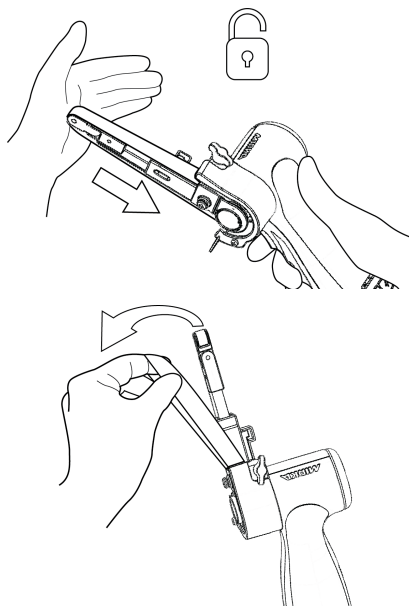

Tryck spännarmen mot skyddskåpan för att frigöra låsmekanismen.

Byt band och se till att det nya bandet är centrerat.

Tryck låsmekanismen på spännarmen mot skyddskåpan för att applicera spänning.

Byte av band på FBS-B 13

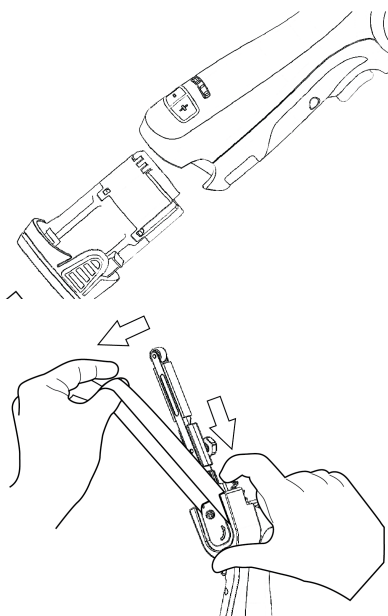

Ta ut batteriet.

Tryck på plattan för att lossa bandets spänning.

Håll plattan nedtryckt för att byta band, och se till att det nya bandet är centrerat.

Släpp på trycket för att applicera spänning.

Rengöring

Använd en mjuk borste för att avlägsna eventuellt damm. Använd skyddsglasögon för att skydda ögonen under rengöringen.

Om verktygets huvuddel behöver rengöras, torka av den med en mjuk fuktig trasa. Ett mildt rengöringsmedel kan användas.



WARNING: Använd aldrig alkohol, bensin eller liknande rengöringsmedel. Använd aldrig frätande medel för att rengöra plastdelar.

Rengöring av laddare

Smuts och fett kan avlägsnas från laddarens utsida med hjälp av en trasa eller en mjuk borste som inte är av metall. Använd inte vatten eller rengöringsmedel.



Ytterligare service

Service ska alltid utföras av utbildad personal. För att verktygets garanti ska gälla och för att garantera en hög säkerhet och funktionalitet bör du anlita ett auktoriserat Mirka servicecenter. För information om närmaste auktoriserade Mirka servicecenter, kontakta Mirkas kundtjänst, din Mirka-återförsäljare eller gå in på www.mirka.com

Felsökningsguide

Symptom	Möjlig orsak	Lösning
Slipmaskinens högra LED-lampa lyser inte när man trycker på startknappen.	Batteripaketet är inte korrekt placerat i slipmaskinen. Batteriet är helt urladdat.	Sätt i batteriet ordentligt. Ladda batteriet.
Slipmaskinens högra lysdiod lyser rött och maskinen saktar ner till lägsta sliphastighet.	Temperaturen är för hög inuti slipmaskinen. Långvarig överbelastning.	Sänk belastningen till dess att slipmaskinen återgår till inställd hastighet.
Slipmaskinens (högra) LED-lampa lyser rött och varvtalet sänks en aning.	Kortvarig överbelastning.	Sänk belastningen och (högra) LED-lampan blir automatiskt grön igen.
Vänster LED-lampa lyser rött och slipmaskinen fungerar inte.	Batterispänningen är för låg.	Ladda batteriet.
Verktygets vänstra lysdiod blinkar rött trots att batteriet är fulladdat.	Fel på batteriet. Använd appen för diagnostik.	Byt batteriet.
Den vänstra lysdioden lyser grönt, vilket indikerar normal batterinivå, men verktyget startar inte trots att batteriet är korrekt monterat.	Fel på verktyget.	Kontakta Mirkas servicecenter.

Återvinning

FARA



Gör uttjänta elverktyg obrukbara genom att avlägsna strömkabeln.

Observera tillämpliga landsspecifika bestämmelser vad gäller avfallshantering och återvinning av kasserade maskiner, förpackningar och tillbehör.

Endast för EU-länder: Kasta inte elverktyg med hushållsavfall. I enlighet med EU-direktiven om avfall som utgörs av eller innehåller elektrisk eller elektronisk utrustning, och deras tillämpning i enlighet med nationell lag, måste elverktyg som tjänat ut samlas in separat och transporteras till en miljögodkänd återvinningsanläggning.

För mer information om REACH, RoHS och vårt CSR-arbete, besök www.mirka.com

Uygunluk Beyanı

Mirka Ltd, 66850 Jeppo, Finlandiya

bu beyanın ilgili olduğu Mirka® ürünlerinin (aşağıda listelenmektedir; belirli bir model için "Teknik veriler" tablosuna başvurun), aşağıdaki standartlar ve diğer normatif belgeler ile uyumlu olduğunu, sadece kendi sorumluluğunda olmak kaydı ile beyan eder: 2006/42/EC, 2014/53/EU, 2011/65/EU, 2015/863/EU ve 2012/19/EU yönetmelikleri uyarınca EN 62841-1:2015+AC:2015+A11:2022, EN 62841-2-4:2014+AC:2015, EN 55014-1:2021, EN 55014-2:2021, EN 300 328 V2.2.2, EN 301 489-1 V2.2.3, EN 301 489-17 V3.2.4 ve EN IEC 63000:2018. Pili şarj cihazı aşağıdaki standartlara ve yönergelere uygundur; 2014/35/EU, 2014/30/EU, 2011/65/EU, 2015/863/EU ve 2012/19/EU yönetmelikleri uyarınca EN 60335-1:2012/A15:2021, EN 60335-2-29:2021/A1:2021, EN 62233:2008, EN 55014-1:2017, EN 55014-2:2015, EN 61000-3-2:2014, EN 61000-3-3:2013 ve EN IEC 63000:2018.

Ürünler: Mirka® FBS-B 10 ve 13

<p>Jeppo 01.02.2024 Tanzim Yeri ve Tarihi</p>	 Şirket	 Stefan Sjöberg, CEO	<p>Üretici/Tedarikçi Mirka Ltd 66850 Jeppo, Finlandiya Tel: +358 20 760 2111 Faks: +358 20 760 2290 www.mirka.com</p>	
---	---	--	--	--

Orijinal talimatların çevirisidir. Bu kılavuzda ön bildirimde bulunmadan değişiklik yapma hakkını saklı tutarız.

Önemli

Bu aletin montaj, çalıştırma veya bakım işlemlerinden önce, bu güvenlik ve işletim talimatlarını dikkatle okuyun. Bu talimatları emniyetli, ulaşılabilir bir yerde muhafaza edin. Yerel ve ulusal düzenlemeleri okuyun ve izleyin.

Not: Mirka ürünleri sürekli olarak geliştirilmektedir. Bu talimatların en son sürümü için lütfen mirka.com adresini ziyaret edin.

Gerekli kişisel güvenlik ekipmanları



Kullanıcı
kılavuzunu
okuyun



Güvenlik
gözlüklerini
takın



Kulak
koruyucuları
takın









Güvenlik
eldivenlerini
takın



Yüz
maskesini
takın

Semboller

	İlgili EU (Avrupa Birliği) standartları ile uyumludur
	İlgili Birleşik Krallık yönetmelikleri ile uyumludur
	Çin RoHS şartları ile uyumludur
	Avustralya ve Yeni Zelanda RCM şartları ile uyumludur
	Avrasya uygunluk şartları ile uyumludur
	Brezilya uygunluk şartları ile uyumludur



Uyarı: Ölüm veya ciddi yaralanma ve/veya mülk hasarı ile sonuçlanabilecek tehlikeli olabilecek durum.
Dikkat: Önemsiz veya hafif yaralanma ve/veya mülk hasarı ile sonuçlanabilecek tehlikeli olabilecek durum.



Genel Elektriki Alet Güvenlik Uyarıları



UYARI – Tüm güvenlik uyarılarını ve tüm talimatları okuyun. Uyarıları ve talimatları izlememek, elektrik çarpması, yangın ve/veya ciddi yaralanmalar ile sonuçlanabilir.

Tüm uyarı ve talimatları ileride başvurmak üzere saklayın. Uyarılarda yer alan “elektrikli alet” terimi, şebeke elektriği ile çalışan (kablolu) elektrikli aletinize veya batarya ile çalışan (kablesiz) elektrikli aletinize işaret etmektedir.

1. Çalışma alanının güvenliği

- Çalışma alanını temiz tutun ve iyi aydınlatılmış olmasını sağlayın.** Dağınık veya karanlık alanlar, kazalara davetiye çıkarır.
- Elektrikli aletleri örneğin yanıcı sıvı, gaz veya tozların bulunduğu patlayıcı ortamlarda çalıştırmayın.** Elektrikli aletler, toz veya dumanı ateşleyebilecek kıvılcımlar oluşturur.
- Elektrikli bir aleti çalıştırırken, çocukların ve civardaki kişilerin yaklaşmasına izin vermeyin.** Dikkatinizin dağılması, kontrolü kaybetmenize neden olabilir.

2. Elektrik güvenliği

- Elektrikli aletlerin fişleri, elektrik prizleri ile eşleşmelidir. Fişleri hiçbir zaman, hiçbir şekilde modifiye etmeyin. Topraklı (topraklanmış) elektrikli aletler ile hiçbir adaptör fişini kullanmayın.** Modifiye edilmiş fişler ve bunlarla eşleşen elektrik prizleri, elektrik çarpması riskini azaltacaktır.
- Borular, radyatörler, fırınlı ocaklar ve buzdolapları gibi topraklı veya topraklanmış yüzeyler ile vücut temasından kaçının.** Vücudunuzun topraklı veya topraklanmış olması durumunda, elektrik çarpması riski artar.
- Elektrikli aletleri yağmura veya ıslak koşullara maruz bırakmayın.** İçine su giren bir elektrikli alet, elektrik çarpması riskini artıracaktır.
- Elektrik kablosunu doğru şekilde kullanmaya dikkat edin. Elektrik kablosunu hiçbir zaman elektrikli aleti taşımak, çekmek veya elektrikli aletin fişini prizden çıkarmak için kullanmayın. Kabloyu ısı kaynaklarından, yağlardan, keskin kenarlardan ve hareketli parçalardan uzakta tutun.** Hasarlı veya dolaşmış elektrik kabloları, elektrik çarpması riskini artırır.
- Elektrikli bir aleti açık havada çalıştırırken, dış mekanlarda kullanım için uygun bir uzatma kablosu kullanın.** Dış mekanlarda kullanıma uygun bir elektrik kablosunun kullanılması, elektrik çarpması riskini azaltır.
- Elektrikli bir aletin nemli bir ortamda çalıştırılması kaçınılmaz ise, artık akımla çalışan (RCD) bir koruyucu cihaz kullanın.** Bir RCD'nin kullanılması, elektrik çarpması riskini azaltır.

3. Kişisel güvenlik

- Bir elektrikli aleti çalıştırırken tetikte olun, yaptığınız işi izleyin ve sağduyünüzü kullanın. Yorgun olduğunuzda veya ilaç, alkol veya uyuşturucu madde etkisi altındayken, elektrikli bir aleti kullanmayın.** Elektrikli aletleri çalıştırırken bir anlık dikkatsizlik, ciddi yaralanmalara neden olabilir.
- Kişisel koruyucu ekipman kullanın. Mutlaka göz koruyucu ekipman kullanın.** Uygun koşullarda kullanılan toz maskesi, kaymayı önleyen güvenlik ayakkabıları, baret veya işitme koruyucular gibi koruyucu ekipmanlar, kişisel yaralanmaları azaltacaktır.
- Aletin istenmeyen şekilde çalışmaya başlamasını önleyin. Elektrik kaynağına ve/veya batarya paketine bağlanmadan, aleti yerinden kaldırmadan veya taşımadan önce, cihazın güç düğmesinin kapalı pozisyonunda olmasına dikkat edin.** Elektrikli aletleri parmağınız güç düğmesinin üzerinden taşımak veya aletlerin fişini, güç düğmesi açık pozisyondayken elektrik prizine takmak kazalara davetiye çıkarır.
- Elektrikli aleti çalıştırmadan önce tüm ayar anahtarlarını veya civata anahtarlarını ortadan kaldırın.** Elektrikli aletin dönen bir parçasına takılı bırakılmış bir civata veya ayar anahtarı, bedensel yaralanmalara neden olabilir.
- Uzanmayın. Zemine her zaman doğru şekilde basın ve dengenizi koruyun.** Bu, elektrikli aletin beklenmedik durumlarda daha iyi kontrol altına alınmasına olanak sağlar.
- Uygun şekilde giyinin. Bol giysiler giymeyin ve çıkıntılı veya sallantılı, uzun takılar takmayın. Saçınızı, giysilerinizi ve eldivenlerinizi hareketli parçalardan uzak tutun.** Bol giysiler, gevşek takılar veya uzun saçlar hareketli parçalara takılabilir.
- Cihazlara toz emiş bağlantısı ve toplama işlevleri sağlanmışsa, bunların bağlı durumda ve gereken şekilde kullanılıyor olmasına dikkat edin.** Toz toplama işlevinin kullanılması, toz ile ilgili tehlikeleri azaltabilir.

- h. **Aletlerin sık kullanılmasıyla oluşan aşınalığa dayanarak güvenlik ilkelerine kayıtsız kalmayın.** İhmal kar bir eylem, bir anda ciddi yaralanmalara yol açabilir.
4. **Elektrikli aletin kullanım ve bakımı**
- a. **Elektrikli alete aşırı yüklenmeyin. Uygulamanız için doğru elektrikli aleti kullanın.** Doğru elektrikli alet, işi, amacı doğrultusundaki bir hızla daha iyi ve daha güvenli şekilde yapacaktır.
- b. **Güç düğmesi gereken şekilde açılmıyor ve kapanmıyorsa, elektrikli aleti kullanmayın.** Güç düğmesi ile kontrol edilemeyen elektrikli aletler tehlikelidir ve derhal onarılmalıdır.
- c. **Herhangi bir ayarlama veya aksesuar değişimi yapmadan veya elektrikli aletleri saklamadan önce, aletin elektrik fişini güç kaynağından çıkarın ve/veya aletin batarya paketi ile olan bağlantısını devre dışı bırakın.** Bu tür önleyici güvenlik tedbirleri, elektrikli aletin kazara çalışmaya başlaması riskini azaltır.
- d. **Atıl durumdaki elektrikli aletleri çocukların erişemeyeceği yerde saklayın ve elektrikli alete veya bu talimatlara aşına olmayan kişilerin elektrikli aleti çalıştırmasına kesinlikle izin vermeyin.** Elektrikli aletler, eğitilmiş olmayan kullanıcıların elinde tehlike arz ederler.
- e. **Elektrikli aletleri muhafaza edin. Hareketli parçaların ayarsızlıklarını veya bağlantılarını, kırık veya çatlak parçaları ve elektrikli aletin işletimini etkileyebilecek diğer tüm koşulları dikkatle kontrol edin. Hasarlıysa, elektrikli aleti kullanmadan önce onarılmasını sağlayın.** Birçok kaza elektrikli aletlerin yetersiz, kötü bir şekilde muhafaza edilmesinden kaynaklanır.
- f. **Kesici aletlerin her zaman keskin ve temiz durumda olmasını sağlayın.** Gereken şekilde muhafaza edilmiş, keskin bıçak kenarlarına sahip kesici aletlerin, tutukluk yapma olasılıkları daha düşüktür ve kontrol edilmeleri daha kolaydır.
- g. **Elektrikli aleti, aksesuarları ve alet uçları vb. parçaları, çalışma koşullarını ve gerçekleştirilecek işi dikkate alarak, bu talimatlara uygun şekilde kullanın.** Elektrikli aletin, amacı dışında farklı operasyonlar için kullanılması tehlikeli bir duruma neden olabilir.
- h. **Kolları ve kavrama yüzeylerini kuru ve temiz tutun; yağdan ve gres yağından arındırın.** Kaygan kollar ve kavrama yüzeyleri, aletlerin güvenli bir şekilde tutulmasını engeller ve beklenmedik durumlarda aracın kontrolünü kaybetmenize yol açar.
5. **Pil aletin kullanım ve bakımı**
- a. **Sadece üretici tarafından belirtilen şarj cihazı ile şarj edin.** Bir pil paketi için uygun bir şarj cihazının başka bir pil paketi ile kullanılması yangın riski doğurabilir.
- b. **Elektrikli aletleri sadece özel olarak tanımlanmış pil paketleri ile kullanın.** Farklı bir pil paketini kullanmak, yaralanma ve yangın riski doğurabilir.
- c. **Pil paketini kullanmadığınız zamanlarda diğer metal cisimlerden -örneğin kağıt kısıkaçları, madeni paralar, anahtarlar, çiviler, vidalar- veya bir terminalden diğerine bağlantı kurabilecek diğer küçük metal cisimlerden uzak tutun.** Pil terminallerine birlikte kısa devre yaptırma, yanıklara veya yangına neden olabilir.
- d. **Olumsuz koşullar altında pilden dışarı sıvı akabilir; temas etmekten kaçınınız. Kazara dokunursanız, bol suyla yıkayın. Sıvı gözlerle temas ederse, ayrıca tıbbi yardım da alın.** Pilden akan sıvı tahriş veya yanıklara neden olabilir.
- e. **Hasarlı veya üzerinde değişiklik yapılmış bir pil paketini veya aleti kullanmayın.** Hasarlı veya değişiklik yapılmış piller yangın, patlama veya yaralanma riski ile sonuçlanabilecek beklenmedik tepkimeler gösterebilir.
- f. **Pil paketlerini veya aletleri yangına veya aşırı sıcaklığa maruz bırakmayın.** Aletlerin yangına veya 130 °C üzerinde sıcaklığa maruz kalması patlamaya yol açabilir.
- g. **Tüm şarj talimatlarına uyun ve pil paketlerini veya aletleri talimatlarda belirtilen sıcaklık aralığı dışında şarj etmeyin.** Yanlış bir biçimde veya belirtilen sıcaklık aralığı dışında şarj etmek, pile zarar verebilir ve yangın riskini artırabilir.
6. **Servis**
- a. **Elektrikli aletinizin vasıflı bir teknisyen tarafından ve yalnızca bire bir aynı yedek parçalar kullanılarak tamir edilmesini sağlayın.** Bu, elektrikli aletin güvenliğinin sürdürülmesini sağlayacaktır.
- b. **Hasarlı pil paketlerine asla servis işlemleri uygulamayın.** Pil paketlerinin servis işlemi yalnızca üretici veya yetkili servis sağlayıcılar tarafından uygulanmalıdır.



Pil paketi ve şarj cihazı için güvenlik kuralları

- Pil ve şarj cihazının için önemli güvenlik ve işletim talimatları. Şarj cihazını kullanmaya başlamadan önce şarj cihazı, pil paketi ve alet üzerinde yer alan tüm talimatları ve uyarıları okuyun.
- Pil paketinin kasası çatlak veya hasarlı ise, şarj cihazına takmayın. Ölümle dahi sonuçlanabilecek elektrik çarpması tehlikesi vardır.
- Şarj cihazının içine herhangi bir sıvının girmesine izin vermeyin. Elektrik çarpması meydana gelebilir.
- Bu şarj cihazı, şarj edilebilir pilleri şarj etmek dışında bir amaç için tasarlanmamıştır.

- Şarj cihazının üzerine herhangi bir cisim koymayın, şarj cihazını herhangi bir ısı kaynağının yakınına veya aşırı iç ısıya yol açabilecek yumuşak bir yüzeyin üzerine yerleştirmeyin.
- Kablounun ayakla üzerine basılmayacak, takılarak düşme olasılığı bulunmayacak veya başka şekilde hasar veya gerilmeye maruz kalmayacak biçimde yerleştirilmesine dikkat edin.
- Ani bir darbe almış, yere düşürülmüş veya başka herhangi bir şekilde hasarlanmış şarj cihazlarını kullanmayın.
- Aleti ve pil paketini sıcaklığın 50 °C'ye (122 °F) veya üzerine çıkabildiği yerlerde saklamayın veya kullanmayın.
- Şarj cihazı, konutlara yönelik standart şebeke elektrik gücü (100–240 VAC) ile çalışmak üzere tasarlanmıştır. Başka bir gerilimde kullanmaya çalışmayın.
- Çocuklar, cihazla oynamaları için gözetim altında tutulmalıdır.



Ek Güvenlik Uyarıları

- Zımparalanacak çalışma parçasının yerine sıkıca oturmuş olmasını mutlaka sağlayın.
- Aletin herhangi bir şekilde taşınması sırasında pili mutlaka çıkarın.
- Zımpara veya diğer hareketli parçaların gevşemesi durumunda çevredeki insanları ve nesnelere korumak için önlem almadan, aletin serbest hızda çalışmasına izin vermeyin.
- Bu aleti kullanmadan önce tüm talimatları okuyun. Tüm operatörler bu aletin doğru, emniyetli şekilde kullanımı konusunda eksiksiz bir eğitim görmelidir.
- Tüm bakım çalışmaları eğitimli personel tarafından yürütülmelidir. Servis işlemleri için, yetkili bir Mirka servis merkezi ile irtibata geçin.
- Şayet alet arızalı izlenimi veriyorsa, aleti kullanmaya derhal son verin ve servis ve onarım için gerekli düzenlemeleri yapın.
- Zımparayı değiştirmeden önce, güç kaynağı ile bağlantısını mutlaka kesin.
- Aleti güç kaynağına bağlı durumdayken kesinlikle taşımayın, depolamayın ya da denetimsiz bırakmayın.
- Kullanım sırasında ellerinizi dönen destekten uzak tutun.
- Bu aleti kullanırken gerekli kişisel koruyucu donanımları, üreticilerin talimatlarına ve yerel/ulusal kurallara uygun şekilde takın.
- Çalışma yüzeyi için Malzeme Güvenliği Veri Sayfasını (Materials Safety Data Sheet - MSDS) okuyun.
- Herhangi bir fiziksel el/bilek rahatsızlığı yaşandığında, çalışmayı durdurun ve tıbbi destek alın. El, bilek ve kol yaralanmaları, tekrarlanan çalışma, hareket ve titreşimlere aşırı maruz kalmaktan kaynaklanır.

Pil ve şarj cihazına ilişkin ek bilgiler

- Pil paketini hangi nedenle olursa olsun, kesinlikle açmaya çalışmayın. Pil paketinin plastik yuvası kırılması veya çatlaması durumunda, kullanımı derhal durdurun ve kesinlikle şarj etmeyin.



Ek Uyarılar

Elektrikli zımparalama, testereleme, öğütme, delme ve diğer inşaat faaliyetleri nedeniyle oluşan bazı tozlar kansere, doğum kusurlarına veya üreme hasarlarına neden olduğu bilinen kimyasallar içerirler. Bu kimyasallara örnek olarak aşağıdakiler verilebilir:

- kurşun bazlı boyalardan kaynaklanan kurşun,
- tuğla ve çimentodan ve diğer duvarcılık ürünlerinden kaynaklanan kristal silika, ve
- kimyasal işlem görmüş keresteden kaynaklanan arsenik ve krom.

Bunlara maruz kalma riskiniz, bu türde bir çalışmayı yapma sıklığınıza bağlı olarak değişkenlik gösterebilir. Bu kimyasallara maruz kalma düzeyinizi azaltmak için: iyi havalandırılan bir alanda çalışın ve örneğin mikroskopik partikülleri filtrelemek için özel olarak tasarlanmış toz maskeleri gibi, onaylanmış güvenlik ekipmanları ile çalışın.

Teknik veriler

Mirka®	FBS-B 10	FBS-B 13
Gerilim	12 VDC	12 VDC
Hız	2200 –18000 d/d	2200 –18000 d/d
Ağırlık (yalnızca alet)	0,70 kg	0,74 kg
Kayıp ebadı	10 x 330 mm	13 x 457 mm
Şerit hızı	2,6 – 20,5 m/s	2,5 – 19,6 m/s

Pil şarj cihazı	Mirka BCA 108
Giriş	100–240 VAC, 50–60Hz
Şarj süresi	< 50 min (2,5 Ah) < 100 min (5,0 Ah)
Depolama sıcaklık aralığı	-20 °C – 80 °C
Şarj sıcaklığı	4 °C – 40 °C
Boyutlar	191 x 102 x 86 mm
Ağırlık	0,66 kg
Koruma derecesi	II / □

Pil paketi	Mirka BPA 10825	Mirka BPA 10850	Mirka BPA 11125	Mirka BPA 11150
Tip	Şarj edilebilir Li-ion (Lityum-iyon)	Şarj edilebilir Li-ion (Lityum-iyon)	Şarj edilebilir Li-ion (Lityum-iyon)	Şarj edilebilir Li-ion (Lityum-iyon)
Pil voltajı	10,8 VDC	10,8 VDC	11,1 VDC	11,1 VDC
Kapasite	2,5 Ah / 27,0 Wh	5,0 Ah / 54,0 Wh	2,5 Ah / 27,75 Wh	5,0 Ah / 55,5 Wh
Ağırlık	0,18 kg	0,38 kg	0,18 kg	0,38 kg
Akıllı pil	Evet	Evet	Evet	Evet

Gürültü ve titreşim bilgileri

Ölçülen değerler, bir aleti başka bir aletle karşılaştırmak ve maruziyetin ön değerlendirmesini yapmak için kullanılabilir.

Cordless	FBS-B 10	FBS-B 13
Ses basıncı seviyesi (L_{pA})	72,0 dB(A)	72,0 dB(A)
Ses gücü seviyesi (L_{WA})	80,0 dB(A)	80,0 dB(A)
Ses ölçümü belirsizliği K_{WA}	3,0 dB(A)	3,0 dB(A)
Titreşim emisyon değeri a_h *	3,125 m/s ²	3,125 m/s ²
Titreşim emisyonu belirsizliği K_{pA} *	1,5 m/s ²	1,5 m/s ²

Teknik özellikler ön-ihbarsız değiştirilebilir. Farklı pazarlarda farklı model serileri yer alabilir.

* Tabloda belirtilen değerler, belirtilen kural ve standartlara uyumlu laboratuvar testlerinden alınmıştır ve risk değerlendirmesi için yeterli değildir. Belirli bir iş yerinde ölçülen değerler, beyan edilen değerlerden daha yüksek olabilir. Fiili maruziyet değerleri ve risk miktarı veya bireyin yaşadığı hasar, duruma özeldir ve çevreye ortamına, bireyin makineyi çalıştırma şekline, işlenen belirli malzemeye, iş istasyonunun tasarımına ve kullanıcının maruziyet süresine ve fiziksel durumuna dayanır. Mirka Ltd, herhangi bir bağımsız risk değerlendirmesinde fiili maruziyet değerleri yerine beyan edilen değerleri kullanmanın doğurabileceği sonuçlara ilişkin herhangi bir sorumluluk üstlenmez.

Mesleki sağlık ve güvenlik bilgilerine ilişkin ayrıntılı veriler, aşağıdaki web sitelerinde mevcuttur:

<https://osha.europa.eu/en> (Avrupa) veya <http://www.osha.gov> (ABD)

Aletin doğru kullanımı

Bu zımpara makinesi boya, metal, ahşap, kompozit, plastik vb. her türlü malzemeyi, bu amaçla üretilen zımparaları kullanarak zımparalamak üzere tasarlanmıştır. Bu zımpara makinesini, üreticisi veya üreticinin yetkili satıcısına danışmadan, belirtilenler dışında herhangi bir amaçla kullanmayın. Motor yuvasının açılmasını gerektiren tüm bakım veya onarım çalışmaları, sadece yetkili bir servis merkezi tarafından yürütülmelidir.

Pil ve şarj cihazı

- Karton ambalajından çıkarılan pil paketinin şarjı tam dolu değildir. Önce güvenlik talimatlarını okuyun ve sonra pilinizi talimatlara uygun şekilde şarj edin.

- İdeal şarj kapasitesi için, pil 18 °C (64 °F) ile 24 °C (75 °F) arasındaki bir ortam sıcaklığında şarj edilmelidir. Pil paketinin hasarlanmasını önlemek için, pil paketini hava sıcaklığı 4 °C'nin (39°F) altında veya 40 °C'nin (104 °F) üzerinde olduğu zamanlarda şarj etmeyin.
 - Mümkün olan en uzun pil ömrünü elde etmek için şunları yapmanızı öneririz:
 - Pili serin bir yerde saklayın ve şarj edin. Normal oda sıcaklığının üzerinde veya altındaki ısılar pil ömrünü kısaltacaktır.
 - Pili kesinlikle boşalmış durumda saklamayın. Boşalır boşalmaz şarj edin.
 - Tüm pillerin şarjı zaman içinde yavaş yavaş tükenir. Sıcaklık arttıkça, şarjlarını daha hızlı tüketirler.
- Aletinizi uzun süre kullanmamak üzere saklayacaksanız, pilini her ay şarj etmelisiniz. Bu uygulama pil ömrünü uzatacaktır.

Şarj prosedürü

- Güç kablosunu şarj cihazına bağlayın ve ardından, pil paketini eklemeyen önce fişi bir elektrik prizine takın. Her üç şarj lambası iki saniyelik yanacak ve sonra kapanacaktır.
- Pil paketini şarj cihazına takın. Lambalar 30 saniye içinde yanıp sönmeye başlayacaktır.
- Şarj işlemi sırasında şarj lambaları, durumu aşağıdaki şekilde belirtecektir:
 - Şarj işlemi sırasında üç şarj lambası sıralı olarak yanıp sönecektir.
 - Alet tam dolu şarj edildiğinde, üç lamba da sürekli yanmaya başlayacaktır.
- Şarj işlemi BPA 10825/11125 pil paketi için yaklaşık 50 dakika ve BPA 10850/11150 pil paketi için yaklaşık 100 dakika sürecektir.

NOT! Bu şarj cihazı sadece Mirka 12V pil paketlerini şarj etmek için üretilmiştir.

NOT! Çevreleyen ortama ve pil durumuna bağlı olarak, şarj süreleri daha uzun olabilir.

BCA 108 şarj cihazının LED göstergesi

LED						
3						
2						
1						
Status	 Pre-charge (Trickle charge)	 Charging...	 Charging...	 Charging finished	 Over temperature	 Battery failure

Remain continuously on

Flashing

Şarj tanılama

Şarj cihazı aşağıdaki durumlarda bilgi verecektir:

- Bir pil paketi aşırı ısındığında. Her üç şarj lambası da yanıp sönecektir. Pili çıkarın, 15–30 dakika soğumasını bekleyin ve yeniden takın.
- Pilde veya şarj cihazında bir arıza meydana geldiğinde. İki şarj lambası yanıp sönecektir. Pili çıkarın ve soğumasını bekleyin. Pil paketini şarj cihazına tekrar takın. İki şarj lambası yanıp sönmeye devam ediyorsa, pil veya şarj cihazı servis onarımına gerek duyulabilir.

Başlatma

1. Ambalajını çıkarırken, aletin el değmemiş, eksiksiz ve nakliye sırasında hasarlanmamış olduğundan emin olun. Hasarlı bir aleti kesinlikle kullanmayın.
2. Gerilim kolunun alete doğru şekilde takıldığından ve koruyucu plastik ısı kapağının, lastik muhafazanın ve diğer parçaların gerilim koluna doğru şekilde monte edildiğinden emin olun.

Alet üzerinde FBS-B 10 gerilim kolu tertibatı:

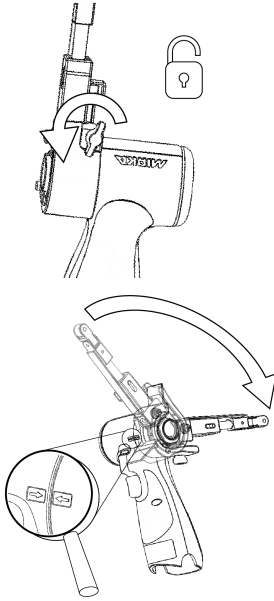

Alet üzerinde FBS-B 13 gerilim kolu tertibatı:

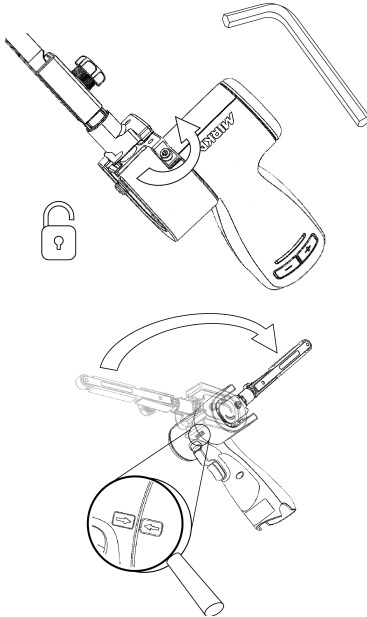

Sıkıştırma deliğinin aletin metal kovasına eş merkezli ve dik olarak hizalandığından ve kelebek somunun açıldığından emin olun.

Aletin gövdesindeki ve gerilim kolu ısı kapağı üzerindeki iki ok birbirine doğru bakmalıdır.

Kolu yavaşça plastik gövdenin sonuna kadar itin ve plastik eğim açısı sınırlayıcısının gerilim koluna oturduğundan emin olun, ardından kolu istenilen açıda konumlandırın ve kelebek somunu gerdirin.

Kol, ayar aralığı dahilinde (-90° ila 90°) istenilen herhangi bir açıda sabitlenebilir.

Sıkıştırma deliğinin aletin metal kovasına eş merkezli ve dik olarak hizalandığından ve 3 mm altıgen somunun açıldığından emin olun.

Montaj sırasında aletin gerdirme yüzeyine zarar vermek için, küçük gerdirme parçasının doğru şekilde hizalandığından emin olun.

Kolu yavaşça plastik gövdenin doğru sonuna kadar itin ve plastik eğim açısı sınırlayıcısının gerilim koluna oturduğundan emin olun, ardından kolu istenilen açıda konumlandırın ve altıgen somunu gerdirin.

Kol, ayar aralığı dahilinde (-90° ila 90°) istenilen herhangi bir açıda sabitlenebilir.

3. Tam dolu şarj olan pil paketini zımpara makinesine, bir tıklama sesiyle yerine kilitlenecek şekilde takın.

İşletim talimatları

- Alet, bir el aleti olarak kullanılmak üzere tasarlanmıştır. Alet, herhangi bir konumda kullanılabilir.
- Uygun bir zımpara şeridi seçin ve onu alete sabitleyin. Zımparanın, burun kasmağı tekerleğinde ortalandığından emin olun ve FBS-B 10'da küçük altıgen somunu kullanarak, FBS-B 13'te gerilim kolunun yan tarafındaki plastik düğmeyi kullanarak hizalamayı ayarlayın.

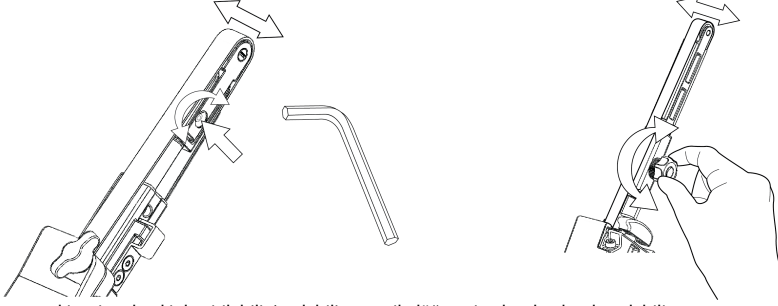

- Zımpara makinesi artık etkinleştirilebilir/ açılabilir ve tetik düğmesine basılarak çalıştırılabilir.
- Zımpara makinesi, tetik basılı olduğu sürece çalışacak ve aktif moda kalmaya devam edecektir. Tetik serbest bırakıldıktan sonra zımpara makinesi duracak, ancak aktif moda kalmaya, otomatik olarak devre dışı olmadan/kapanmadan önce kısa bir süre için devam edecektir.
- Zımpara makinesi aktif moddayken sağ LED yeşil renktedir.
- Aktif moda sol LED pil durumunu gösterir:

Yeşil: Pil şarj seviyesi iyi.

Yanıp sönen yeşil/kırmızı: Pil şarj seviyesi zayıf.

Kırmızı: Pil voltajı çok düşük. Zımpara makinesi çalıştırılmaz.

- Alet, iki hız kademeli kontrol moduna sahiptir. Varsayılan moda hız, tetiğin konumu ayarlanmak suretiyle lineer (doğrusal) olarak ayarlanabilir. Diğer moda hız her zaman, alet çalışırken ayarlanan maksimum rpm'ye (devir/dakika) sabitlenir. Alet aktif moddayken rpm+ ve rpm- düğmelerine aynı anda basıldığında, iki kontrol modu arasında geçiş yapar.
- Aktif moda maksimum rpm (devir/dakika), aletin sapında yer alan rpm+ veya rpm- düğmelerine basılarak ayarlanabilir. rpm (devir/dakika) 2.200, 4.000, 6.000, 9.000, 12.000, 15.000 ve 17.000 rpm (devir/dakika) kademeleri ile ayarlanabilir.
- rpm (devir/dakika), kazara meydana gelebilecek rpm (devir/dakika) değişikliklerini önlemek için kilitlenebilir. rpm'yi (devir/dakika) kilitlemek için:
 1. Zımpara makinesi aktif moddan çıkıncaya dek bekleyin.
 2. rpm+ ve rpm- düğmelerine aynı anda basın ve ardından düğme tetiği çekin.
 3. rpm (devir/dakika) kilidini açmak için bu işlemi tekrarlayın.

rpm (devir/dakika) kilitleyken rpm+ veya rpm- düğmesine basılırsa, sağ led iki kez kırmızı renkte yanıp söner ve rpm (devir/dakika) değişmez.

- Zımparalama sırasında, çalıştırmadan önce aleti her zaman çalışma alanına yakın bir yere yerleştirin. Aleti mutlaka çalışma alanının üzerinden kaldırdıktan sonra durdurun. Bu, zımparanın aşırı hızı nedeniyle çalışma alanında kanal açılmasını önleyecektir.
- Zımparalama işlemi bittğinde her iki yandaki düğmelere aynı anda basın ve pili aletten çekerek zımpara makinesinden çıkarın. Pili şarj edin.

Çalışma lambası



Dikkat: Doğrudan çalışma lambasına bakmayın!

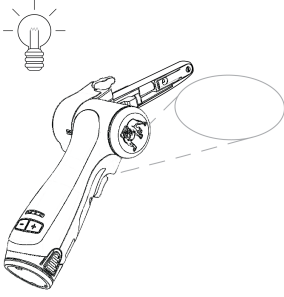

Bu alet, 30° ileri açılıyla sabitlenmiş bir çalışma lambası ile donatılmıştır.

Çalışma lambasını etkinleştirmek için düğme tetiğe basın.

Lamba, düğme tetik bırakıldıktan 60 saniye sonra otomatik olarak kapanacaktır.

Bluetooth

Bu alet Bluetooth® düşük enerji teknolojisi ile donatılmıştır ve MyMirka uygulamasına bağlanarak ekstra alet işlevselliği elde edilebilir. Uygulama işlevselliği ve bu işlevselliğin ülkenizde uygulanma durumu hakkında daha fazla bilgi edinmek için www.mirka.com/mymirka adresine başvurun

Mirka® FBS-B 10 ve 13 cihazınızda Bluetooth işlevini aşağıdaki şekilde etkinleştirin:

1. Pili cihaza bağlayın.
2. Cihazı güç düğmesine basarak etkinleştirirken rpm+ düğmesine basın ve basılı tutun.
3. Orta kısımdaki LED lamba, Bluetooth'un etkin ve bağlantıya hazır durumda olduğunu belirtmek için yeşil renkte yanıp sönecektir.
4. Orta kısımdaki LED lamba, cihaz başka bir Bluetooth cihazına bağlandığında yeşil renkte yanacaktır.
5. Cihaz etkisiz duruma getirildiğinde/kapatıldığında, Bluetooth devre dışı kalır.

NOT! Uygulama yüklü veya ülkenizde mevcut değilse, Bluetooth etkin konuma geçmeyecektir.

Bluetooth® sözcük markası ve logoları Bluetooth SIG, Inc. firmasının sahibi olduğu tescilli ticari markalardır ve bu markaların Mirka Ltd tarafından her türlü kullanımı lisans kapsamındadır. Diğer ticari markalar ve ticari isimler ilgili sahiplerinin mülkiyetindedir.

Bakım



Bakım işlemleri öncesinde pili mutlaka çıkarın!
Sadece orijinal Mirka yedek parçalarını kullanın!

FBS-B 10 şeridi değiştirme

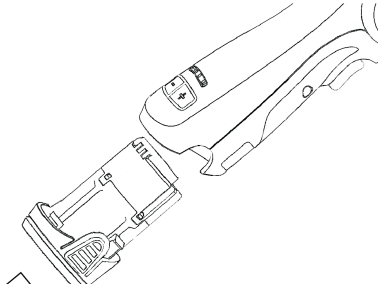

Pili çıkarın.

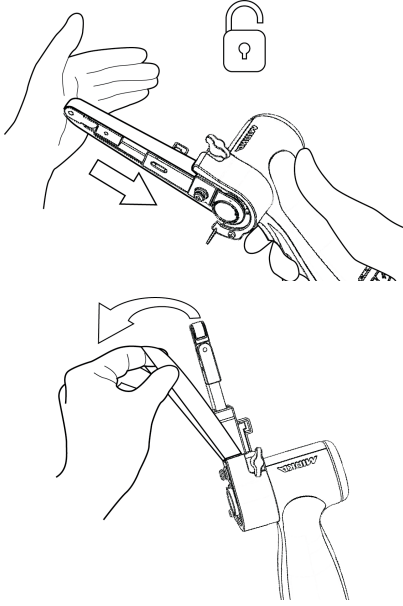

Kilit işlevini serbest bırakmak için, gerilim kolunu koruyucu çelik kapağa doğru itin.

Şeridi, ortalanmasına dikkat ederek değiştirin.

Gerilimi devreye almak için, gerilim kolundaki kilit işlevini çelik kapağa doğru bastırın.

FBS-B 13 şeridi değiştirme

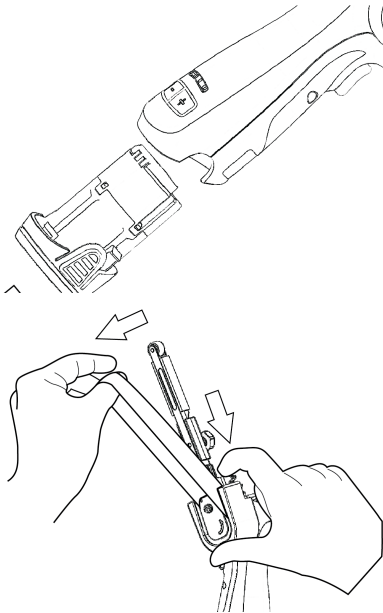

Pili çıkarın.

Şerit gerginliğini gevşetmek için plakayı itin.

Şeridi, ortalanmasına dikkat ederek değiştirmek için plakaya bastırmaya devam edin.

Gerilimi devreye almak için itme plakasını serbest bırakın.

Temizlik

Birlikmiş tüm tozları temizlemek için yumuşak bir fırça kullanın. Temizleme sırasında gözlerinizi korumak için güvenlik gözlükleri takın.

Aletin gövdesinin temizlenmesi gerekiyorsa, onu yumuşak, nemli bir bezle silin. Yumuşak bir deterjan kullanılabilir.



UYARI: Alkol, petrol veya diğer temizleme maddelerini kesinlikle kullanmayın. Plastik parçaları temizlemek için asla aşındırıcı maddeler kullanmayın.

Şarj cihazı temizlik talimatları

Şarj cihazının dış kısmındaki yağ ve kir, bir bez veya metal olmayan, yumuşak bir fırça kullanılarak temizlenebilir. Su veya herhangi bir temizleme çözümü kullanmayın.



Diğer servis işlemleri

Servis işlemleri mutlaka eğitimli personel tarafından gerçekleştirilmelidir. Aletin garantisinin geçerliliğini sürdürmek ve optimal güvenlik ve işlevini garantilemek için, servis işlemleri yetkili bir Mirka servis merkezi tarafından gerçekleştirilmelidir. Yerel Mirka yetkili servis merkezini bulmak için Mirka Müşteri Hizmetleri ya da Mirka bayiniz ile iletişime geçin veya www.mirka.com adresini ziyaret edin.

Sorun giderme kılavuzu

Belirti	Olası neden	Çözüm
Tetiğe basıldığında zımpara makinesinin sağ LED'inde herhangi bir ışık yanmıyor.	Pil paketi zımpara makinesine düzgün şekilde takılmamıştır. Pil tamamen boşalmıştır.	Pili düzgün şekilde takın. Pili şarj edin.
Zımpara LED'i (sağ) kırmızı renkte yanıyor ve zımpara makinesi, zımparalama işlemi sırasında minimum hız ayarına yavaşlıyor.	Zımparadaki ısı aşırı yüksek. Aşırı ağır uzun vadeli yük.	Zımpara makinesindeki yükü bir süre azaltın; zımpara yeniden hızlanacaktır.
Zımpara LED'i (sağ) kırmızı renkte yanıyor ve d/d (RPM) hafifçe azaldı.	Aşırı ağır kısa vadeli yük.	Daha hafif yük kullanın; LED (sağ) otomatik olarak yeşil renge dönüşecektir.
Sol LED kırmızı renkte yanıyor ve zımpara makinesi çalışmıyor.	Pil voltajı çok düşük.	Pili şarj edin.
Pil şarjı tam dolu olmasına rağmen, aletin sol LED'i kırmızı renkte yanıp sönüyor.	Pil arızası. Arıza teşhisi için lütfen Uygulamayı (App) çalıştırın.	Pili yenisiyle değiştirin.
Aletin sol ledi yeşil renkte yanarak normal pil seviyesini gösteriyor ve pil düzgün şekilde takılmasına rağmen alet çalışmıyor.	Alet arızası.	Mirka servis merkezi ile irtibat kurun.

İmha bilgileri

TEHLİKE



Kullanılmayan ihtiyaç dışı elektrikli aletleri, güç kablolarını çıkartarak teslim edin.

Kullanılmayan makine, ambalaj ve aksesuarların imha edilmesi ve geri dönüştürülmesi konusunda, ülkeye özel geçerli yönetmeliklere riayet edin.

Yalnızca AB: Elektrikli aletleri, evsel atıkların içine atarak imha etmeyin. Elektrikli ve elektronik atık ekipmanlara ilişkin Avrupa Yönergelerine uyum ve bunların ulusal yasalar kapsamında uygulanması uyarınca, hizmet ömürlerinin sonuna gelen elektrikli aletler ayrı olarak toplanmalı ve çevreye uyumlu bir geri dönüşüm tesisine teslim edilmelidir.



REACH, RoHS ve kurumsal sosyal sorumluluğumuz hakkında daha fazla bilgi edinmek için lütfen www.mirka.com adresini ziyaret edin.

Declaration of conformity

Mirka Ltd, 66850 Jeppo, Finland

declare under our sole responsibility that the Mirka® products (listed below and see "Technical data" table for particular model) to which this declaration relates are in conformity with the following standards or other normative documents: EN 62841-1:2015+AC:2015+A11:2022, EN 62841-2-4:2014+AC:2015, EN 55014-1:2021, EN 55014-2:2021, EN 300 328 V2.2.2, EN 301 489-1 V2.2.3, EN 301 489-17 V3.2.4 & EN IEC 63000:2018 in accordance with the regulations 2006/42/EC, 2014/53/EU, 2011/65/EU, 2015/863/EU & 2012/19/EU. The battery charger are in conformity with the following standards and directives; EN 60335-1:2012/A15:2021, EN 60335-2-29:2021/A1:2021, EN 62233:2008, EN 55014-1:2017, EN 55014-2:2015, EN 61000-3-2:2014, EN 61000-3-3:2013 & EN IEC 63000:2018 in accordance with the regulations 2014/35/EU, 2014/30/EU, 2011/65/EU, 2015/863/EU & 2012/19/EU.

Products: Mirka® FBS-B 10 & 13

<p><i>Jeppo 02/01/2024</i> Place and date of issue</p>	 <p>MIRKA Company</p>	 <p>Stefan Sjöberg, CEO</p>	<p>Manufacturer / Supplier Mirka Ltd 66850 Jeppo, Finland Tel. +358 20 760 2111 Fax +358 20 760 2290 www.mirka.com</p>	
--	--	--	---	--

Original instructions. We reserve the right to make changes to this manual without prior notice.

Important

Read these safety and operating instructions carefully before installing, operating or maintaining this tool. Keep these instructions in a safe and accessible place. Read and comply with state and local regulations.

Note: Mirka products are in continuous development. Please visit mirka.com for the latest version of these instructions.

Required personal safety equipment



Read operator's manual



Wear safety glasses



Wear ear protection









Wear safety gloves



Wear face mask

Symbols

	<p>Complies with EU relevant standards</p>
	<p>Complies with UK relevant regulations</p>
	<p>Complies with China RoHS requirement</p>
	<p>Complies with Australia & New Zealand RCM requirement</p>
	<p>Complies with Eurasian conformity requirements</p>
	<p>Complies with Brazilian conformity requirements</p>



Warning: Potential hazardous situation that may result in death or serious injury and/or property damage.

Caution: Potential hazardous situation that may result in minor or moderate injury and/or property damage.



Intertek
4000415

Mirka® FBS-B 10 & 13 Cordless Beltsander
CONFORMS TO UL STD 62841-1, 62841-2-4.
CERTIFIED TO CSA STD C22.2 No. 62841-1, C22.2 No. 62841-2-4.

Mirka® BCA 108 Battery Charger
CONFORMS TO UL STD 1310.
CERTIFIED TO CSA STD C22.2 No. 223.

Please read and comply with

- General Industry Safety & Health Regulations, part 1910, OSHA 2206, available from: Superintendent of Documents; Government Printing Office; Washington DC 20402
- State and local regulations



General Power Tool Safety Warnings



WARNING Read all safety warnings and all instructions. Failure to follow the warnings and instructions may result in electric shock, fire and/or serious injury.

Save all warnings and instructions for future reference. The term “power tool” in the warnings refers to your mains-operated (corded) power tool or battery-operated (cordless) power tool.

- 1. Work area safety**
 - a. Keep work area clean and well lit.** Cluttered or dark areas invite accidents.
 - b. Do not operate power tools in explosive atmospheres, such as in the presence of flammable liquids, gases or dust.** Power tools create sparks which may ignite the dust or fumes.
 - c. Keep children and bystanders away while operating a power tool.** Distractions can cause you to lose control.
- 2. Electrical safety**
 - a. Power tool plugs must match the outlet. Never modify the plug in any way. Do not use any adapter plugs with earthed (grounded) power tools.** Unmodified plugs and matching outlets will reduce risk of electric shock.
 - b. Avoid body contact with earthed or grounded surfaces, such as pipes, radiators, ranges and refrigerators.** There is an increased risk of electric shock if your body is earthed or grounded.
 - c. Do not expose power tools to rain or wet conditions.** Water entering a power tool will increase the risk of electric shock.
 - d. Do not abuse the cord. Never use the cord for carrying, pulling or unplugging the power tool. Keep cord away from heat, oil, sharp edges and moving parts.** Damaged or entangled cords increase the risk of electric shock.
 - e. When operating a power tool outdoors, use an extension cord suitable for outdoor use.** Use of a cord suitable for outdoor use reduces the risk of electric shock.
 - f. If operating a power tool in a damp location is unavoidable, use a residual current device (RCD) protected supply.** Use of an RCD reduces the risk of electric shock.
- 3. Personal safety**
 - a. Stay alert, watch what you are doing and use common sense when operating a power tool. Do not use a power tool while you are tired or under the influence of drugs, alcohol or medication.** A moment of inattention while operating power tools may result in serious personal injury.
 - b. Use personal protective equipment. Always wear eye protection.** Protective equipment such as a dust mask, non-skid safety shoes, hard hat, or hearing protection used for appropriate conditions will reduce personal injuries.

- c. **Prevent unintentional starting. Ensure the switch is in the off-position before connecting to power source and/or battery pack, picking up or carrying the tool.** Carrying power tools with your finger on the switch or plugging in tools when the switch is in the on-position invites accidents.
- d. **Remove any adjusting key or wrench before turning the power tool on.** A wrench or a key left attached to a rotating part of the power tool may result in personal injury.
- e. **Do not overreach. Keep proper footing and balance at all times.** This enables better control of the power tool in unexpected situations.
- f. **Dress properly. Do not wear loose clothing or jewellery. Keep your hair, clothing and gloves away from moving parts.** Loose clothes, jewellery or long hair can be caught in moving parts.
- g. **If devices are provided for the connection of dust extraction and collection facilities, ensure these are connected and properly used.** Use of dust collection can reduce dust-related hazards.
- h. **Do not let familiarity gained from frequent use of tools allow you to become complacent and ignore tool safety principles.** A careless action can cause severe injury within a fraction of a second.

4. Power tool use and care

- a. **Do not overload the power tool. Use the correct power tool for your application.** The correct power tool will do the job better and safer at the rate for which it was designed.
- b. **Do not use the power tool if the switch does not turn it on and off.** Any power tool that cannot be controlled with the switch is dangerous and must be repaired.
- c. **Disconnect the plug from the power source and/or the battery pack from the power tool before making any adjustments, changing accessories, or storing power tools.** Such preventive safety measures reduce the risk of starting the power tool accidentally.
- d. **Store idle power tools out of the reach of children and do not allow persons unfamiliar with the power tool or these instructions to operate the power tool.** Power tools are dangerous in the hands of untrained users.
- e. **Maintain power tools and accessories. Check for misalignment or binding of moving parts, breakage of parts and any other condition that may affect the power tool's operation. If damaged, have the power tool repaired before use.** Many accidents are caused by poorly maintained power tools.
- f. **Keep cutting tools sharp and clean.** Properly maintained cutting tools with sharp cutting edges are less likely to bind and are easier to control.
- g. **Use the power tool, accessories and tool bits etc. in accordance with these instructions, taking into account the working conditions and the work to be performed.** Use of the power tool for operations different from those intended could result in a hazardous situation.
- h. **Keep handles and grasping surfaces dry, clean and free from oil and grease.** Slippery handles and grasping surfaces do not allow for safe handling and control of the tool in unexpected situations.

5. Battery tool use and care

- a. **Recharge only with the charger specified by the manufacturer.** A charger that is suitable for one type of battery pack may create a risk of fire when used with another battery pack.
- b. **Use power tools only with specifically designated battery packs.** Use of any other battery packs may create a risk of injury and fire.
- c. **When battery pack is not in use, keep it away from other metal objects, like paper clips, coins, keys, nails, screws or other small metal objects, that can make a connection from one terminal to another.** Shorting the battery terminals together may cause burns or a fire.
- d. **Under abusive conditions, liquid may be ejected from the battery; avoid contact. If contact accidentally occurs, flush with water. If liquid contacts eyes, additionally seek medical help.** Liquid ejected from the battery may cause irritation or burns.
- e. **Do not use a batter pack or tool that is damaged or modified.** Damaged or modified batteries may exhibit unpredictable behaviour resulting in fire, explosion or risk of injury.
- f. **Do not expose a battery pack or tool to fire or excessive temperature.** Exposure to fire or temperature above 130 °C may cause explosion.
- g. **Follow all charging instructions and do not charge the battery pack or tool outside the temperature range specified in the instructions.** Charging improperly or at temperatures outside the specified range may damage the battery and increase the risk of fire.

6. Service

- a. **Have your power tool serviced by a qualified repair person using only identical replacement parts.** This will ensure that the safety of the power tool is maintained.
- b. **Never service damaged battery packs.** Service of battery packs should only be performed by the manufacturer or authorized service providers



Safety rules for battery pack and charger

- Important safety and operating instructions for your battery and charger. Before using the charger, read all instructions and warnings on the charger, the battery pack and the tool.
- If the battery pack casing is cracked or damaged, do not insert into charger. There is a danger of electric shock or electrocution.
- Do not allow any liquid to get inside charger. Electric shock may result.
- This charger is not intended for any uses other than charging rechargeable batteries.
- Do not place any object on top of the charger, near any heat source or place the charger on a soft surface that may result in excessive internal heat.
- Make sure the cord is located so it will not be stepped on, tripped over, or otherwise subjected to damage or stress.
- Do not use the charger if it has received a sharp blow, been dropped or otherwise damaged in any way.
- Do not store or use the tool and battery pack in locations where the temperature may reach or exceed 50 °C (122 °F).
- The charger is designed to operate on standard household electrical power (100–240 VAC). Do not attempt to use it on any other voltage.
- Children should be supervised to ensure that they do not play with the appliance



Additional Safety Warnings

- Always ensure that the work piece to be sanded is firmly fixed in place.
- Always remove battery during any transportation of the tool.
- Do not allow the tool to free speed without taking precautions to protect surrounding people and objects in the event that the abrasive or other moving parts should come loose.
- Read all instructions before using this tool. All operators must be fully trained in the proper, safe use of this tool.
- All maintenance must be carried out by trained personnel. For service, contact a Mirka authorized service center.
- If the tool appears to malfunction, stop using it immediately and arrange for service and repair.
- Before changing the abrasive always disconnect the power source
- Never carry, store or leave the tool unattended with the power source connected.
- Keep hands clear of the spinning pad during use.
- Always wear required personal safety protection in accordance with manufacturer's instructions and local/national standards while using this tool.
- Read the Materials Safety Data Sheet (MSDS) for the working surface.
- If any physical hand/wrist discomfort is experienced, stop working and seek medical attention. Hand, wrist and arm injury may result from repetitive work, motion and overexposure to vibrations.

Additional information on battery and charger

- Never attempt to open the battery pack for any reason. If the plastic housing of the battery pack breaks or cracks, immediately discontinue use and do not recharge.



Additional Warnings

Some dust created by power sanding, sawing, grinding, drilling, and other construction activities contains chemicals known to cause cancer, birth defects or other reproductive harm. Some examples of these chemicals are:

- lead from lead-based paints,
- crystalline silica from bricks and cement and other masonry products, and
- arsenic and chromium from chemically treated lumber.

Your risk from these exposures varies, depending on how often you do this type of work. To reduce your exposure to these chemicals: work in a well ventilated area, and work with approved safety equipment, such as those dust masks that are specially designed to filter out microscopic particles.

Technical data

Mirka®	FBS-B 10	FBS-B 13
Voltage	12 VDC	12 VDC
Speed	2200 –18000 rpm	2200 –18000 rpm

Mirka®	FBS-B 10	FBS-B 13
Weight (tool only)	0.70 kg (1.5 lbs)	0.74 kg (1.6 lbs)
Belt size	10 x 330 mm (3/8" x 13")	13 x 457 mm (1/2" x 18")
Belt speed	2.6 – 20.5 m/s	2.5 – 19.6 m/s

Battery charger		Mirka BCA 108
Input	120 VAC, 60 Hz	
Charging time	< 50 min (2.5 Ah) < 100 min (5.0 Ah)	
Storage temperature range	-20 °C – 80 °C (-4 °F – 176 °F)	
Charging temperature	4 °C – 40 °C (39 °F – 104 °F)	
Dimension	191 x 102 x 86 mm (7 1/2" x 4" x 3 3/8")	
Weight	0.66 kg (1.5 lbs)	
Degree of protection	II / □	

Battery pack	Mirka BPA 10825	Mirka BPA 10850	Mirka BPA 11125	Mirka BPA 11150
Type	Rechargeable Li-ion	Rechargeable Li-ion	Rechargeable Li-ion	Rechargeable Li-ion
Battery voltage	10.8 VDC	10.8 VDC	11.1 VDC	11.1 VDC
Capacity	2.5 Ah / 27.0 Wh	5.0 Ah / 54.0 Wh	2.5 Ah / 27.75 Wh	5.0 Ah / 55.5 Wh
Weight	0.18 kg (0.4 lbs)	0.38 kg (0.8 lbs)	0.18 kg (0.4 lbs)	0.38 kg (0.8 lbs)
Intelligent battery	Yes	Yes	Yes	Yes

Noise and vibration information

The measured values may be used for comparing one tool with another and in a preliminary assessment of exposure.

Cordless	FBS-B 10	FBS-B 13
Sound pressure level (L_{pA})	72.0 dB(A)	72.0 dB(A)
Sound power level (L_{WA})	80.0 dB(A)	80.0 dB(A)
Sound measurement uncertainty K_{WA}	3.0 dB(A)	3.0 dB(A)
Vibration emission value a_h *	3.125 m/s ²	3.125 m/s ²
Vibration emission uncertainty K_{pA} *	1.5 m/s ²	1.5 m/s ²

Specifications subject to change without prior notice. Model range may vary between markets.

* The values stated in the table are derived from laboratory testing in conformity with stated codes and standards and are not sufficient for risk evaluation. Values measured in a particular work place may be higher than the declared values. The actual exposure values and amount of risk or harm experienced by an individual are unique to each situation and depend upon the surrounding environment, the way the individual operates the machinery, the particular material being worked, work station design and the user's exposure time and physical condition. Mirka accepts no responsibility for the consequences of using declared values instead of actual exposure values for any individual risk assessment.

Further occupational health and safety information can be obtained from the following websites:

<https://osha.europa.eu/en> (Europe) or <http://www.osha.gov> (USA)

Proper use of tool

This sander is designed for sanding all types of materials such as paints, metals, wood, composites, plastics, etc., using abrasives specially designed for this purpose. Do not use this sander for any other purpose than that specified without consulting the manufacturer or the manufacturer's authorized supplier. Any maintenance or repair work requiring the motor housing to be opened may only be carried out by an authorized service center.

Battery and charger

- The battery pack is not fully charged out of the carton. First read the safety instructions and then charge your battery according to the instructions.
- For optimal charging capacity the battery should be charged at an ambient temperature between 18 °C (64 °F) and 24 °C (75 °F). To prevent damage to the battery pack, do not charge the battery pack where the air temperature is below 4 °C (39°F) or above 40 °C (104 °F).
- To obtain the longest possible battery life, we suggest the following:
 - Store and charge your battery in a cool area. Temperatures above or below normal room temperature will shorten battery life.
 - Never store the battery in a discharged condition. Recharge it immediately after it has been discharged.
- All batteries gradually lose their charge. The higher the temperature, the quicker they lose their charge.

If you store your tool for long periods of time without use, recharge the battery every month. This practice will prolong battery life.

Charging procedure

- Connect the power cord to the charger, and then plug into an outlet before inserting battery pack. All three charging lights will be on for two seconds and then turn off.
- Insert the battery pack into the charger. The lights will start to flash within 30 seconds.
- During the charging process, the charging lights will indicate the status as follows:
 - Three charging lights will flash in sequence during the charging process.
 - Fully charged, all three lights will remain on continuously.
- The charging process will last approximately 50 minutes for BPA 10825/11125 and 100 minutes for BPA 10850/11150 battery pack.

NOTE! This charger can only charge Mirka 12V battery packs.

NOTE! Charging times may be longer depending on the surrounding temperature and battery conditions.

LED indication of BCA 108 charger

LED						
3						
2						
1						
Status	Pre-charge (Trickle charge)	Charging...	Charging...	Charging finished	Over temperature	Battery failure

Remain continuously on

Flashing

Charger diagnostics

The charger will indicate if:

- A battery pack is overheated. All three charging lights will flash. Remove the battery and allow it to cool down for 15–30 minutes and re-insert.

- A malfunction occurs in the battery or the charger. Two charging lights will flash. Remove the battery and allow it to cool down. Re-insert the battery pack into the charger. If two charging lights still flash, the battery or charger may require service.

How to get started

1. When unpacking the tool, make sure it is intact, complete and has not been damaged in transport. Never use a damaged tool.
2. Make sure the tension arm is properly attached to the tool and that the protective plastic heat cover, rubber guard and other parts are correctly mounted onto the tension arm.

FBS-B 10 tension arm assembly on tool:

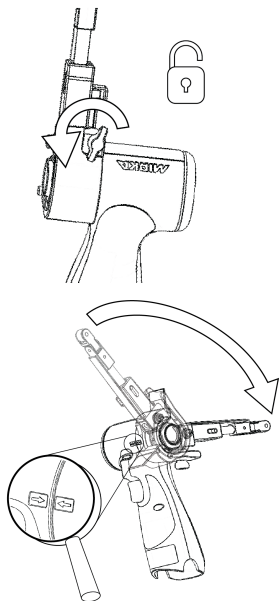

Make sure that the clamping hole is concentrically and perpendicularly aligned against the tool metal sleeve and that the wing nut is opened.

The two arrows on the tool body and tension arm heat cover should be pointing towards each other.

Gently push the arm all the way against the plastic housing and ensure that the plastic tilt angle limiter slots into the tension arm, then position the arm at desired angle and tension the wing nut.

The arm can be fixed at any desired angle within the adjustment range (-90° to 90°).

FBS-B 13 tension arm assembly on tool:

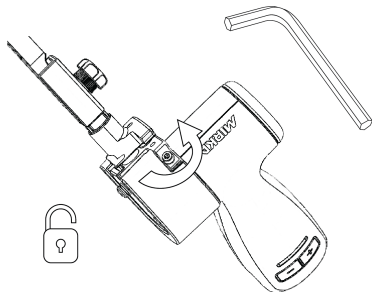

Make sure that the clamping hole is concentrically and perpendicularly aligned against the tool metal sleeve and that the 3mm hex nut is opened.

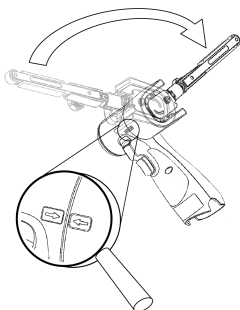

Verify that the small tensioning part is correctly aligned to prevent damaging the tensioning surface of the tool during assembly.

Gently push the arm all the way against the plastic housing and ensure that the plastic tilt angle limiter slots into the tension arm, then position the arm at desired angle and tension the hex nut.

The arm can be fixed at any desired angle within the adjustment range (-90° to 90°).

3. Install the fully charged battery pack into the sander until it locks in place with a click.

Operating instructions

- The tool is intended to be operated as a hand held tool. The tool can be used in any position.
- Select a suitable abrasive belt and secure it to the tool. Make sure the abrasive is centered on the nose pulley wheel and adjust alignment on FBS-B 10 using the small hex nut, on FBS-B 13 using the plastic knob on the side of the tension arm.

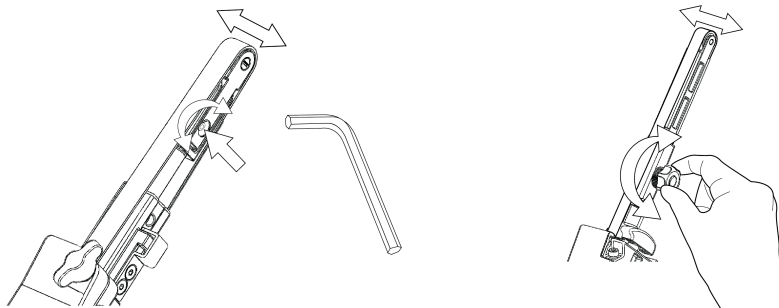

- The sander can now be activated / turned on and started by pressing the switch trigger.
- The sander will run and stay in active mode as long as the trigger is pressed. After the trigger is released the sander will stop but continue to stay in active mode for a short time before it automatically deactivates / turns off.
- When sander is in active mode the right LED is green.
- In active mode the left LED shows the battery status:

Green: Battery charge level is OK.

Flashing green/red: Battery charge level is weak.

Red: Battery voltage too low. Sander is not operable.

- The tool has two speed control modes. In the default mode the speed can be adjusted linearly by changing the position of the trigger. In the other mode the speed remains fixed at the set max rpm when the tool is running. When the rpm+ and rpm- buttons are pressed simultaneously while the tool is in active mode, the tool toggles between the two controlling modes.
- In active mode the max rpm can be adjusted by pressing the rpm+ or rpm- buttons on the tool handle. The rpm can be adjusted in steps of 2 200, 4 000, 6 000, 9 000, 12 000, 15 000 and 17 000 rpm.
- The rpm can be locked to prevent an accidental rpm change. In order to lock rpm:
 1. Wait until the sander is not in active mode.
 2. Simultaneously press and hold both rpm+ and rpm- buttons and then pull the switch trigger.
 3. Repeat this process to unlock the rpm.

If rpm+ or rpm- is pressed when the rpm is locked the right led flashes red twice and the rpm will not change.

- When sanding, always place the tool close to the work surface before starting the tool. Always remove the tool from the work surface before stopping it. This will prevent gouging of the work surface due to excess speed of the abrasive.
- When sanding is finished, remove the battery from the sander by simultaneously pressing the buttons on both sides and removing the battery from the tool. Charge the battery.

Worklight



Caution: Do not stare directly into worklight!

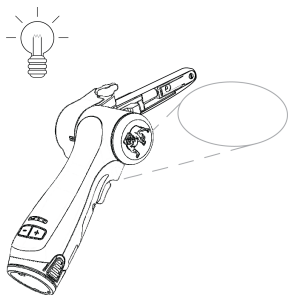

This tool is equipped with a worklight which is fixed in position at a 30° forward angle.

Push the switch trigger to activate the worklight.

The light will automatically turn off 60 seconds after the switch trigger is released.

Bluetooth

This tool is equipped with Bluetooth® low energy technology and can be connected to MyMirka app through which additional tool functionality can be accessed. For more information on the app functionality and if it is available in your country, go to www.mirka.com/mymirka

Activate Bluetooth on your Mirka® FBS-B 10 & 13 as follows:

1. Connect the battery to the tool.
2. Press and hold the rpm+ button while activating the tool by pressing the switch trigger.
3. Middle LED is flashing green, to indicate that Bluetooth is active and ready for connections.
4. Middle LED is lit green when the tool is connected to another Bluetooth device.
5. Bluetooth is deactivated when the tool is deactivated/turned off.

NOTE! If the app is not installed or if it is not available in your country, Bluetooth shall not be activated.

The Bluetooth® word mark and logos are registered trademarks owned by the Bluetooth SIG, Inc. and any use of such marks by Mirka Ltd is under license. Other trademarks and trade names are those of their respective owners.

FCC Rules & Industry Canada's licence-exempt RSS

Compliance with the radio regulations in North America has been verified in accordance with FCC Part 15 subpart B and C, RSS-GEN, RSS-247 and FCC §15.247. Operation is subject to the following two conditions:

1. This device may not cause harmful interference.
2. This device must accept any interference received, including interference that may cause undesired operation.

NOTE! This equipment has been tested and found to comply with the limits for a Class B digital device, pursuant to part 15 of the FCC Rules. These limits are designed to provide reasonable protection against harmful interference in a residential installation. This equipment generates, uses and can radiate radio frequency energy and, if not installed and used in accordance with the instructions, may cause harmful interference to radio communications.

However, there is no guarantee that interference will not occur in a particular installation. If this equipment does cause harmful interference to radio or television reception, which can be determined by turning the equipment off and on, the user is encouraged to try to correct the interference by one or more of the following measures:

- Reorient or relocate the receiving antenna.
- Increase the separation between the equipment and receiver.
- Connect the equipment into an outlet on a circuit different from that to which the receiver is connected.
- Consult the dealer or an experienced radio/TV technician for help.

CAUTION TO THE USER: Changes or modification not expressly approved by the party responsible for compliance could void the user's authority to operate the equipment.

Maintenance



Always remove the battery before maintenance!
Only use original Mirka spare parts!

Replacing the belt FBS-B 10

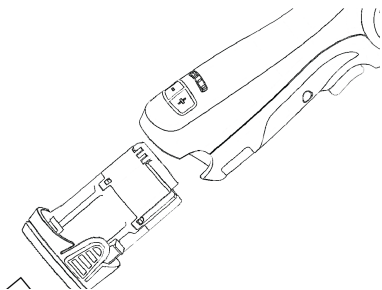

Remove the battery.

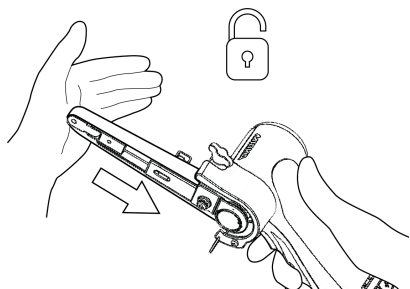

Push the tension arm towards the steel protect cover to release the lock function.

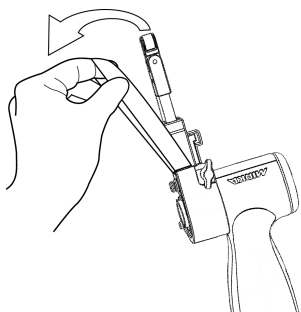

Change the belt, make sure that the belt is centered.

Press the lock function on the tension arm towards the steel cover to engage tension.

Replacing the belt FBS-B 13

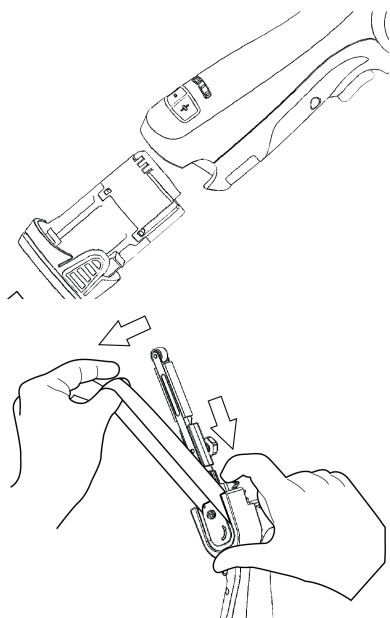

Remove the battery.

Push the plate to loosen the belt tension.

Keep the plate compressed in order to change the belt, make sure that the belt is centered.

Release the push plate to engage tension.

Cleaning

Use a soft brush to remove any accumulated dust. Wear safety glasses to protect your eyes while cleaning.

If the body of the tool needs cleaning, wipe it with a soft damp cloth. A mild detergent can be used.



WARNING: Never use alcohol, petrol or other cleaning agent. Never use caustic agents to clean plastic parts.

Charger cleaning instructions

Dirt and grease may be removed from the exterior of the charger using a cloth or soft non metallic brush. Do not use water or any cleaning solutions.



Further service

Servicing must always be performed by trained personnel. To keep the tool warranty valid and ensure optimal tool safety and function, servicing must be carried out by a Mirka authorized service centre. To locate your local Mirka authorized service centre, contact Mirka Customer Service, your Mirka dealer or go to www.mirka.com

Troubleshooting guide

Symptom	Possible cause	Solution
No light from sander right LED when trigger is pressed.	Battery pack not properly attached to the sander. Battery totally empty.	Insert the battery properly. Charge the battery.
The sander LED (right) is red and the sander slows down to the minimum speed setting when sanding.	Temperature too high in the sander. Too heavy long term load.	Reduce the load on the sander for some time and the sander will speed up again.
The sander LED (right) is red and rpm is slightly reduced.	Too heavy short term load.	Use lighter load and the LED (right) will automatically change to green.
The left LED is red and the sander is not running.	The battery voltage is too low.	Charge the battery.
The left led of the tool is flashing red although the battery is fully charged.	Battery failure. Please use the App for diagnostics.	Replace the battery.
The left led of the tool is green, indicating normal battery level, and battery is properly attached but the tool does not start.	Tool failure.	Contact Mirka service center.

Disposal information

DANGER



Render redundant power tools unusable by removing the power cord.

Observe applicable country-specific regulations regarding disposal and recycling of disused machines, packaging and accessories.

EU only: Do not dispose electric power tools in house-hold waste. According to European Directives on waste electrical and electronic equipment and its implementation under national law, electric tools that have reached the end of their life must be collected separately and taken to an environmentally compatible recycling facility.



For more information regarding REACH, RoHS and our corporate social responsibility visit www.mirka.com

Declaración de conformidad

Mirka Ltd, 66850 Jepua, Finlandia

declara bajo su única responsabilidad que los productos Mirka® (enumerados a continuación, ver la tabla «Datos técnicos» para el modelo correspondiente) a los que se refiere esta declaración son conformes a las siguientes normativas u otros documentos reglamentarios: EN 62841-1:2015+AC:2015+A11:2022, EN 62841-2-4:2014+AC:2015, EN 55014-1:2021, EN 55014-2:2021, EN 300 328 V2.2.2, EN 301 489-1 V2.2.3, EN 301 489-17 V3.2.4 y EN IEC 63000:2018 de conformidad con las normas 2006/42/EC, 2014/53/UE, 2011/65/UE, 2015/863/UE y 2012/19/UE. El cargador de la batería cumple con las siguientes normas y directivas; EN 60335-1:2012/A15:2021, EN 60335-2-29:2021/A1:2021, EN 62233:2008, EN 55014-1:2017, EN 55014-2:2015, EN 61000-3-2:2014, EN 61000-3-3:2013 y EN IEC 63000:2018 de conformidad con las normas 2014/35/UE, 2014/30/UE, 2011/65/UE, 2015/863/UE y 2012/19/UE.

Productos: Mirka® FBS-B 10 y 13

<p>Jepua 01-02-2024 Lugar y fecha de emisión</p>	 Compañía	 Stefan Sjöberg, CEO	<p>Fabricante / Proveedor Mirka Ltd 66850 Jepua, Finlandia Tfno +358 20 760 2111 Fax +358 20 760 2290 www.mirka.com</p>	
--	---	--	--	--

Traducción de las instrucciones originales Nos reservamos el derecho a efectuar cambios en este manual sin previa notificación

Importante

Lea atentamente las instrucciones de seguridad y operación antes de instalar, operar o realizar el mantenimiento de esta herramienta. Guarde estas instrucciones en un lugar seguro y accesible. Lea y cumpla con las normativas estatales y locales.

Nota: Los productos de Mirka están en constante desarrollo. Visite mirka.com para consultar la última versión de las instrucciones.

Equipo de seguridad personal necesario



Lea el manual del operador



Gafas de seguridad



Protección auditiva





Guantes de seguridad



Máscara

Símbolos

	<p>Cumple con las normativas aplicables de la UE</p>
	<p>Cumple con las normativas aplicables del Reino Unido</p>
	<p>Cumple con los requisitos de la directiva RoHS para China</p>
	<p>Cumple con los requisitos del sistema RCM para Australia y Nueva Zelanda</p>
	<p>Cumple con los requisitos de conformidad de Eurasia</p>



Cumple con los requisitos de conformidad de Brasil



Aviso: Indica una situación potencialmente peligrosa la cual, si no se evita, podría causar la muerte, lesiones graves y/o daños a la propiedad

Aviso: Indica una situación potencialmente peligrosa la cual, si no se evita, podría causar lesiones leves o moderadas y/o daños a la propiedad



Mirka® FBS-B 10 & 13 Cordless Beltsander
CONFORMS TO UL STD 62841-1, 62841-2-4.
CERTIFIED TO CSA STD C22.2 No. 62841-1, C22.2 No. 62841-2-4.

Mirka® BCA 108 Battery Charger
CONFORMS TO UL STD 1310.
CERTIFIED TO CSA STD C22.2 No. 223.

Por favor lea y atégase a lo siguiente:

- General Industry Safety & Health Regulations, part 1910, OSHA 2206, available from: Superintendent of Documents; Government Printing Office; Washington DC 20402
- Normas estatales y locales



Advertencias generales de seguridad sobre herramientas eléctricas



AVISO Lea todos los avisos e instrucciones de seguridad. En caso de no seguirse los avisos e instrucciones, podrían producirse descargas eléctricas, incendios y/o lesiones graves.

Guarde todos los avisos e instrucciones como referencia para el futuro. El término «herramienta eléctrica» de los avisos se refiere a su herramienta eléctrica conectada a la corriente (con cable) o de funcionamiento con batería (sin cable).

- Seguridad del área de trabajo**
 - Mantenga la zona de trabajo limpia y bien iluminada.** Las zonas oscuras o con acumulación de objetos son más propensas a accidentes.
 - No utilice herramientas eléctricas en ambientes inflamables; por ejemplo, en presencia de líquidos inflamables, gases o polvo.** Las herramientas eléctricas provocan chispas que pueden inflamar el polvo o gases.
 - Mantenga a los niños y personas circundantes alejados mientras maneja la herramienta eléctrica.** Las distracciones podrían hacerle perder el control de la herramienta.
- Seguridad eléctrica**
 - Los enchufes de la herramienta eléctrica deben coincidir con la toma de corriente. No modifique el enchufe bajo ningún concepto. No utilice adaptadores en herramientas eléctricas con toma de tierra.** Los enchufes sin modificar y sus salidas correspondientes reducen el riesgo de descargas eléctricas.
 - Evite todo contacto físico con superficies con toma de tierra, tales como tuberías, radiadores, hornillos de cocina y frigoríficos.** Si su cuerpo está haciendo contacto con tierra, el riesgo de descarga eléctrica será mayor.
 - No esponga las herramientas eléctricas a la lluvia ni a condiciones de humedad.** Si entra agua en una herramienta eléctrica, aumentará el riesgo de descargas eléctricas.
 - No maltrate el cable. Nunca utilice el cable para tirar de la herramienta eléctrica, transportarla o desenchufarla. Mantenga el cable alejado del calor, el aceite, cantos afilados y piezas móviles.** Los cables dañados o enredados pueden aumentar el riesgo de descargas eléctricas.
 - Si va a operar una herramienta eléctrica al aire libre, utilice un cable alargador apto para uso en exteriores.** El uso de un cable adecuado para uso en exteriores reducirá el riesgo de descargas eléctricas.
 - Si inevitablemente debe usar una herramienta eléctrica en un lugar húmedo, utilice una fuente de alimentación con dispositivo de corriente residual (RCD).** El uso de un RCD reducirá el riesgo de descargas eléctricas.
- Seguridad personal**

- a. **Cuando utilice una herramienta eléctrica debe prestar mucha atención, fijarse en lo que hace y usar el sentido común. No utilice una herramienta eléctrica si está cansado/a o si se halla bajo los efectos de drogas, alcohol o medicamentos.** Un momento de descuido durante el uso de la herramienta eléctrica puede bastar para que el usuario sufra graves lesiones.
 - b. **Utilice equipo de protección personal. Lleve siempre protección ocular.** El uso de equipo de protección en condiciones apropiadas, ya sea una mascarilla antipolvo, calzado de seguridad antideslizante, casco duro o protección auditiva, reducirá el riesgo de lesiones.
 - c. **Procure no encender la herramienta sin querer. Asegúrese de que el interruptor esté en posición de apagado antes de conectarla a la fuente de alimentación y/o al cargador de batería, levantando o transportando para ello la herramienta.** Transportar herramientas eléctricas con el dedo en el interruptor, o enchufar herramientas cuando el interruptor está en posición de encendido, puede provocar accidentes.
 - d. **Antes de encender la herramienta eléctrica, retire cualquier llave inglesa o llave de ajuste que haya colocado en ella.** Si deja una llave inglesa o de otro tipo colocada en una pieza giratoria de la herramienta eléctrica, podría causar daños físicos.
 - e. **No se exceda en sus movimientos. Mantenga el equilibrio y una posición firme de los pies en todo momento.** Esto permitirá un mayor control de la herramienta eléctrica en situaciones inesperadas.
 - f. **Vaya vestido adecuadamente. No use ropa holgada ni joyas. Asegúrese de que su pelo, ropa y guantes estén alejados de las piezas móviles.** La ropa holgada, las joyas o el pelo largo pueden quedar atrapados en las piezas móviles.
 - g. **Si se le han proporcionado dispositivos para la conexión de elementos de extracción y recogida de polvo, asegúrese de que se conecten y se utilicen debidamente.** El uso de recogida de polvo puede reducir riesgos relacionados con el polvo.
 - h. **No deje que la familiaridad provocada por el uso frecuente de herramientas le permita relajarse e ignorar los principios de seguridad de las herramientas.** Un descuido puede causar lesiones graves en cuestión de décimas de segundo.
4. **Uso y cuidado de una herramienta eléctrica**
- a. **No sobrecargue la herramienta eléctrica. Uso de la herramienta eléctrica adecuada para su aplicación.** Una herramienta eléctrica adecuada funcionará mejor, de forma más segura y al ritmo para el cual haya sido diseñada.
 - b. **No utilice la herramienta eléctrica si el interruptor no consigue apagarla y encenderla.** Una herramienta eléctrica que no pueda ser controlada con el interruptor es peligrosa y, por tanto, debe ser reparada.
 - c. **Desconecte el enchufe de la fuente de alimentación y/o la batería de la herramienta antes de realizar cualquier ajuste, cambiar los accesorios o almacenar herramientas eléctricas.** Dichas medidas de seguridad preventivas reducirán el riesgo de encender accidentalmente la herramienta eléctrica.
 - d. **Guarde las herramientas eléctricas fuera del alcance de niños, y no deje que opere la herramienta nadie que no esté familiarizado con ella o con estas instrucciones.** Las herramientas eléctricas pueden ser peligrosas en manos de usuarios no preparados.
 - e. **Mantenimiento de las herramientas eléctricas. Compruebe que no haya piezas móviles mal alineadas, enganchadas o rotas, o en cualquier estado que pueda afectar al funcionamiento de la herramienta eléctrica. En caso de daños, repare la herramienta eléctrica antes de usarla.** Muchos accidentes son producto del mal mantenimiento de las herramientas eléctricas.
 - f. **Conserve sus herramientas de corte bien limpias y afiladas.** Unas herramientas de corte bien conservadas, con cantos afilados, serán menos propensas a engancharse y más fáciles de controlar.
 - g. **Utilice la herramienta eléctrica, los accesorios y piezas etc. conforme a estas instrucciones, teniendo en cuenta las condiciones de funcionamiento y el trabajo que se vaya a realizar.** El uso de la herramienta eléctrica para operaciones distintas a las previstas puede dar lugar a situaciones peligrosas.
 - h. **Conserve las manillas y superficies de agarre secas, limpias y libres de aceite y grasa.** Las manillas resbaladizas y las superficies de agarre impiden el manejo seguro y el control de la herramienta en situaciones imprevistas.
5. **Uso y cuidado de una herramienta con batería**
- a. **Recárguela únicamente con el cargador que especifique el fabricante.** Un cargador apto para un tipo de batería podría llegar a provocar un incendio si se utiliza con otro tipo de batería.
 - b. **Utilice la herramienta eléctrica solo con aquellas baterías específicamente indicadas para ello.** El uso de cualquier otro tipo de batería podría llegar a provocar accidentes o incendios.
 - c. **Cuando la batería no se esté utilizando, manténgala alejada de objetos metálicos tales como clips, monedas, llaves, clavos, tornillos u otros objetos metálicos pequeños que puedan provocar una reacción entre sus bornes.** Un cortocircuito entre los bornes de la batería podría llegar a provocar quemaduras o un incendio.
 - d. **En condiciones de uso indebido, puede llegar a salir líquido de la batería; evite el contacto con él. Si por cualquier causa entrara en contacto con el líquido, aclárese con agua. Si el líquido entrara en contacto con los ojos, solicite además ayuda médica.** El líquido que sale de la batería podría causarle irritación o quemaduras.

- e. **No utilice una batería o herramienta que esté dañada o modificada.** Las baterías dañadas o modificadas pueden comportarse de manera impredecible, resultando en fuego, explosión o riesgo de lesiones.
- f. **No exponga la batería o herramienta al fuego o a temperaturas excesivas.** La exposición al fuego o a temperaturas superiores a 130 °C pueden causar explosión.
- g. **Siga las instrucciones de carga y no cargue la batería o la herramienta fuera del rango de temperatura especificado.** Cargar la batería incorrectamente o a temperaturas que excedan el rango especificado puede dañarla y aumentar el riesgo de fuego.

6. Reparaciones

- a. **Asegúrese de que su herramienta eléctrica sea reparada por un profesional cualificado de reparaciones que emplee únicamente piezas de repuesto idénticas.** De este modo garantizará la seguridad de la herramienta eléctrica.
- b. **Nunca dé mantenimiento a baterías dañadas.** Únicamente el fabricante o los proveedores de servicio autorizados deberían dar mantenimiento a las baterías.



Normas de seguridad para la batería y el cargador

- Importantes instrucciones de seguridad y manejo para la batería y el cargador. Antes de usar el cargador, lea todas las instrucciones y advertencias sobre el cargador, la batería y la herramienta.
- Si la batería está agrietada o ha sufrido daños, no la introduzca en el cargador. Corre peligro de recibir una descarga eléctrica o de electrocución.
- No deje que entre ningún líquido en el cargador. Podría recibir una descarga eléctrica.
- Este cargador no es compatible con cualquier uso que no sea el de cargar baterías recargables.
- No coloque ningún objeto encima del cargador, cerca de una fuente de calor o sobre una superficie suave que pueda provocar excesivo calor interno.
- Asegúrese de que el cable no esté en un lugar donde pueda ser pisado, se pueda tropezar con él o pueda verse expuesto a daños y maltrato.
- No utilice el cargador si ha recibido un golpe fuerte, se ha caído o ha recibido daños de algún otro tipo.
- No almacene o utilice la herramienta y la batería en lugares en los que la temperatura alcance o supere los 50 °C (122 °F).
- El cargador ha sido diseñado para funcionar con alimentación eléctrica doméstica estándar (100–240 VAC). No intente utilizarlo con ningún otro voltaje.
- Los niños deben ser supervisados para asegurarse de que no jueguen con el aparato.



Additional Safety Warnings

- Asegúrese siempre de que la superficie de trabajo que va a lijar está firmemente sujeta en su lugar
- Retire siempre la batería del cargador durante el transporte de la herramienta.
- No haga funcionar la herramienta sin antes tomar precauciones para proteger a las personas y objetos cercanos en caso de que el abrasivo u otras partes móviles se suelten.
- Lea todas las instrucciones antes de utilizar la herramienta Todos los operadores deben estar ampliamente capacitados para el uso adecuado y seguro de esta herramienta
- Todo el mantenimiento debe ser realizado por personal capacitado Para el servicio, póngase en contacto con un centro de servicio autorizado de Mirka
- Si la herramienta pareciera estar funcionando mal, deje de usarla de inmediato y llévela a reparar
- Antes de cambiar el abrasivo, desconecte siempre la fuente de alimentación
- Nunca transporte, almacene o descuide la herramienta con la fuente de alimentación conectada.
- Mantenga las manos alejadas del plato giratorio cuando esté en funcionamiento.
- Lleve puesto siempre el equipo de seguridad personal conforme a las instrucciones del fabricante y de las normativas locales/nacionales cuando utilice esta herramienta.
- Lea la Hoja de Datos de Seguridad de Materiales (MSDS) en relación a la superficie de trabajo.
- En caso de cualquier daño físico en la mano/muñeca, deje de trabajar y busque atención médica. Las lesiones en la mano, la muñeca y el brazo pueden derivar de un trabajo con movimientos repetitivos o de una exposición excesiva a las vibraciones.

Información adicional sobre la batería y el cargador

- Nunca, bajo ningún concepto, intente abrir la batería. Si la carcasa de plástico de la batería se rompe o se agrieta, deje de utilizarla de inmediato y no la recargue.

Advertencias adicionales

Algunos polvos generados por el lijado, aserrado, amolado o taladrado con herramientas eléctricas y otras actividades de construcción contienen sustancias químicas que se sabe que causan cáncer, defectos de nacimiento y otros daños sobre la reproducción. Algunos ejemplos de estas sustancias químicas son:

- plomo procedente de pinturas a base de plomo,
- sílice cristalina procedente de ladrillos y cemento, así como de otros productos de mampostería, y
- arsénico y cromo procedentes de madera de construcción tratada químicamente.

El riesgo para usted por estas exposiciones varía, dependiendo de qué tan a menudo haga este tipo de trabajo. Para reducir su exposición a estas sustancias químicas: trabaje en un área bien ventilada y trabaje con equipo de seguridad aprobado, como por ejemplo las máscaras antipolvo que están diseñadas especialmente para impedir mediante filtración el paso de partículas microscópicas.

Datos técnicos

Mirka®	FBS-B 10	FBS-B 13
Voltaje	12 VDC	12 VDC
Velocidad	2200 –18000 rpm	2200 –18000 rpm
Peso (únicamente la herramienta)	0,70 kg	0,74 kg
Medidas de la banda	10 x 330 mm	13 x 457 mm
Velocidad de la banda	2,6 – 20,5 m/s	2,5 – 19,6 m/s

Cargador de batería	Mirka BCA 108
Entrada	120 VAC, 60 Hz
Tiempo de recarga	< 50 min (2,5 Ah) < 100 min (5,0 Ah)
Rango de temperatura de almacenaje	-20 °C – 80 °C
Temperatura de recarga	4 °C – 40 °C
Medidas	191 x 102 x 86 mm
Peso	0,66 kg
Grado de protección	II / 

Batería	Mirka BPA 10825	Mirka BPA 10850	Mirka BPA 11125	Mirka BPA 11150
Tipo	Recargable Li-ion	Recargable Li-ion	Recargable Li-ion	Recargable Li-ion
Voltaje de la batería	10,8 VDC	10,8 VDC	11,1 VDC	11,1 VDC
Capacidad	2,5 Ah / 27,0 Wh	5,0 Ah / 54,0 Wh	2,5 Ah / 27,75 Wh	5,0 Ah / 55,5 Wh
Peso	0,18 kg	0,38 kg	0,18 kg	0,38 kg
Batería inteligente	Sí	Sí	Sí	Sí

Información sobre ruido y vibración

Los valores medidos pueden utilizarse para comparar herramientas o hacer una evaluación preliminar de la exposición.

Cordless	FBS-B 10	FBS-B 13
Nivel de presión del sonido (L_{pA})	72,0 dB(A)	72,0 dB(A)

Cordless	FBS-B 10	FBS-B 13
Nivel de potencia del sonido (L_{WA})	80,0 dB(A)	80,0 dB(A)
Incertidumbre de medición del sonido K_{WA}	3,0 dB(A)	3,0 dB(A)
Valor de emisión de la vibración a_h^*	3,125 m/s ²	3,125 m/s ²
Incertidumbre de la emisión de vibraciones K_{PA}^*	1,5 m/s ²	1,5 m/s ²

Las especificaciones pueden estar sujetas a cambio sin previo aviso. La gama de modelos puede variar de un mercado a otro.

* Los valores indicados en la tabla son de las pruebas de laboratorio, de conformidad con los códigos y estándares establecidos, y no son suficientes para la evaluación de riesgos. Los valores medidos en una zona de trabajo determinada pueden ser más altos que los declarados. Los valores reales de exposición y la cantidad de riesgo o daño sufrido por un individuo son únicos para cada situación y dependen de su entorno, la forma en que el individuo trabaja, el material en concreto en que se trabaja, el diseño del puesto de trabajo y el tiempo de exposición y la condición física del usuario. Mirka Ltd no se hace responsable de las consecuencias del uso de los valores declarados en lugar de los valores reales de exposición para cualquier evaluación del riesgo individual.

Se puede obtener más información sobre riesgos y seguridad laborales en las siguientes páginas web:

<https://osha.europa.eu/en> (Europe) o <http://www.osha.gov> (USA)

Uso correcto de la herramienta

Esta lijadora se diseñó para lijar todo tipo de materiales como pinturas, metales, madera, compuestos, plásticos, etc., al utilizar abrasivos especialmente diseñados para tal propósito. No utilice esta lijadora para cualquier otro propósito que el especificado sin consultar con el fabricante o con el proveedor autorizado. Cualquier trabajo de mantenimiento o reparación que requiera la apertura del armazón del motor solo puede llevarlo a cabo un centro de servicio autorizado.

Batería y cargador

- La batería no está totalmente cargada fuera del cartón. Lea primero las instrucciones de seguridad y después cargue la batería siguiendo las instrucciones.
- Para una capacidad de carga óptima, la batería debería estar cargada a una temperatura de ambiente entre 18 °C (64 °F) y 24 °C (75 °F). Para evitar daños a la batería, no cargue la batería allí donde la temperatura del aire sea inferior a 4 °C (39 °F) o superior a 40 °C (104 °F).
- Para obtener la vida de batería más larga que sea posible, le sugerimos las siguientes medidas:
 - Guarde y cargue su batería en un lugar fresco. Las temperaturas superiores o inferiores a la temperatura ambiente normal acortarán la vida de la batería.
 - Nunca guarde la batería si está descargada. Recárguela de inmediato una vez que se haya descargado.
- Todas las baterías van perdiendo su carga de manera gradual. Cuanto más alta sea la temperatura, con más rapidez perderán la carga.

Si guarda su herramienta y no la utiliza durante un largo periodo de tiempo, recargue la batería todos los meses. Esta práctica prolongará la vida de la batería.

Procedimiento de carga

- Conecte el cable de alimentación al cargador, y después conéctelo a un enchufe antes de introducir la batería. Las tres luces de carga se encenderán durante dos segundos y después se apagarán.
- Introduzca la batería en el cargador. Las luces empezarán a parpadear en menos de 30 segundos.
- Durante el proceso de carga, las luces de carga indicarán el estado de la siguiente manera:
 - Tres luces de carga parpadearán consecutivamente durante el proceso de carga.
 - Una vez cargada, las tres luces permanecerán encendidas de forma continua.
- El proceso de carga durará aproximadamente 50 minutos para la batería BPA 10825/11125 y 100 minutos para la batería BPA 10850/11150.

AVISO! Este cargador solo puede cargar baterías Mirka de 12V.

AVISO! Los tiempos de carga pueden ser más largos en función de las condiciones de temperatura y batería circundantes.

Indicador led del cargador de BCA 108

LED						
3						
2						
1						
Status	 Pre-charge (Trickle charge)	 Charging...	 Charging...	 Charging finished	 Over temperature	 Battery failure

Remain continuously on

Flashing

Diagnóstico del cargador

El cargador indicará si:

- Una batería está recalentada. Las tres luces de carga parpadearán. Extraiga la batería y deje que se enfríe unos 15–30 minutos antes de volver a introducirla.
- Hay una avería en la batería o en el cargador. Dos luces de carga parpadearán. Extraiga la batería y deje que se enfríe. Vuelva a introducir la batería en el cargador. Si todavía parpadean dos luces de carga, puede que sea necesario reparar la batería o el cargador.

Cómo arrancar

1. Al desembalar la herramienta, asegúrese de que está intacta, completa y de que no ha sido dañada durante el transporte. No utilice nunca una herramienta dañada.
2. Asegúrese de que el brazo tensor está unido correctamente a la herramienta y que la cubierta protectora de plástico para el calor, el protector de goma y otras piezas estén montadas de forma correcta en el brazo tensor.

Ensamblaje del brazo tensor FBS-B 10 en la herramienta:

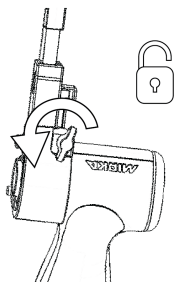

Asegúrese de que el orificio de sujeción esté alineado de forma concéntrica y perpendicular contra el buje metálico de la herramienta y que la tuerca de mariposa esté suelta.

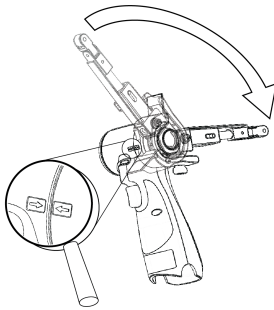

Las dos flechas en el cuerpo de la herramienta y la cubierta térmica del brazo tensor deben apuntar una hacia la otra.

Empuje suavemente el brazo hasta que pegue en la carcasa de plástico y asegúrese de que el limitador de ángulo de inclinación de plástico se asiente en el brazo tensor, luego coloque el brazo en el ángulo deseado y tense la tuerca de mariposa.

El brazo se puede fijar en cualquier ángulo deseado dentro del rango de ajuste de -90° a 90° .

Ensamblaje del brazo tensor FBS-B 13 en la herramienta:

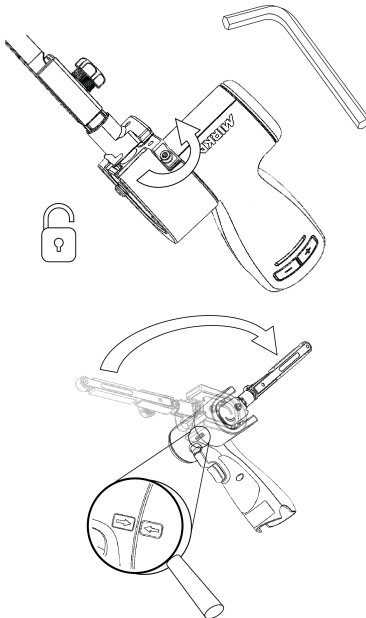

Asegúrese de que el orificio de sujeción esté alineado de forma concéntrica y perpendicular contra el buje metálico de la herramienta y que la tuerca hexagonal de 3 mm esté suelta.

Verifique que la pieza tensora pequeña esté alineada de forma correcta para evitar dañar la superficie tensora de la herramienta durante el ensamblaje.

Empuje suavemente el brazo hasta que pegue en la carcasa de plástico y asegúrese de que el limitador de ángulo de inclinación de plástico se asiente en el brazo tensor, luego coloque el brazo en el ángulo deseado y tense la tuerca hexagonal.

El brazo se puede fijar en cualquier ángulo deseado dentro del rango de ajuste de -90° a 90° .

3. Instale la batería totalmente cargada en la lijadora hasta que encaje perfectamente en su lugar con un «clic».

Instrucciones de manejo

- Esta herramienta ha sido diseñada para uso portátil. La herramienta se puede utilizar en cualquier posición.
- Seleccione una banda abrasiva adecuada y asegúrela a la herramienta. Asegúrese de que el abrasivo esté en el centro del disco de polea de nariz y ajuste la alineación en FBS-B 10 mediante la tuerca hexagonal y en FBS-B 13 mediante la perilla de plástico al costado del brazo de tensión.

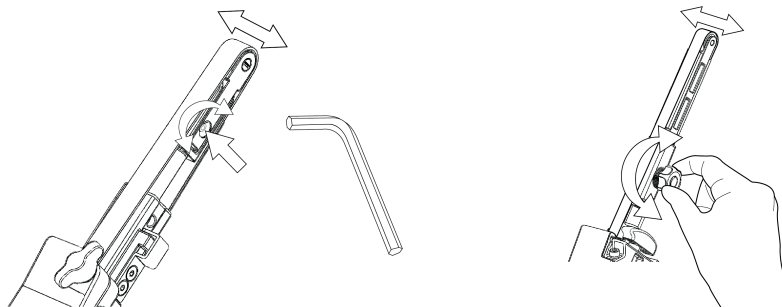

- Ya se puede activar/encender la lijadora, y ponerla en marcha pulsando el interruptor.
- La lijadora se pondrá en funcionamiento y permanecerá en modo activo mientras el interruptor siga pulsado. Cuando se suelte el interruptor, la lijadora se detendrá pero seguirá en modo activo por un breve periodo de tiempo, antes de desactivarse / apagarse automáticamente.
- Cuando la lijadora está en modo activo, el led derecho se pone de color verde.
- En modo activo, el led izquierdo muestra el estado de la batería:

Verde: El nivel de carga de la batería es correcto.

Parpadeo verde/rojo: El nivel de carga de la batería es bajo.

Rojo: El voltaje de la batería es demasiado bajo. No se puede utilizar la lijadora.

- La herramienta tiene dos modos de control de velocidad. En modo predeterminado, la velocidad puede ajustarse de forma lineal al cambiar la posición del gatillo. En el otro modo, la velocidad permanece fija a las rpm (revoluciones por minuto) máximas establecidas cuando la herramienta está en funcionamiento. Cuando se presionan simultáneamente los botones "rpm+" y "rpm-" mientras la herramienta está en modo activo, la herramienta alterna entre los dos modos de control.
- En modo activo, puede ajustar las rpm máximas al presionar los botones "rpm+" o "rpm-" en la agarradera de la herramienta. Puede ajustar las rpm en niveles de 2200, 4000, 6000, 9000, 12 000, 15 000 y 17 000 rpm.
- Las rpm pueden bloquearse para evitar un cambio de rpm accidental. Para bloquear las rpm:
 1. Espere hasta que la lijadora no esté en modo activo.
 2. Mantenga pulsados simultáneamente los botones "rpm+" y "rpm-" y, a continuación, apriete el interruptor de gatillo.
 3. Repita este proceso para desbloquear las rpm.

Si pulsa "rpm+" o "rpm-" cuando las rpm están bloqueadas, el led derecho parpadea dos veces en color rojo y las rpm no cambian.

- Al lijar, coloque siempre la herramienta cerca de la superficie de trabajo antes de ponerla en marcha. Siempre retire la herramienta de la superficie antes de detenerla. Al hacerlo, evitará excavar la superficie de trabajo debido al exceso de velocidad del abrasivo.
- Cuando termine de lijar, retire la batería de la lijadora presionando simultáneamente los botones que se encuentran en ambos lados, luego retire la batería de la herramienta. Cargue la batería.

Luz de trabajo



Precaución: No mire directamente la luz de trabajo.

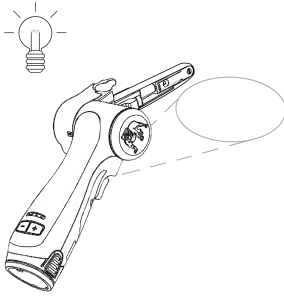

La herramienta está equipada con una luz de trabajo que está fija en un ángulo de 30° hacia adelante.

Presione el interruptor de gatillo para activar la luz de trabajo.

La luz se apagará automáticamente 60 segundos después de soltar el interruptor.

Bluetooth

Esta herramienta incorpora tecnología Bluetooth® de bajo consumo y puede conectarse con la aplicación myMirka, donde podrá encontrar funciones adicionales. Para obtener más información sobre las funciones de la aplicación y saber si están disponibles en su país, visite www.mirka.com/mymirka

Para activar Bluetooth en su Mirka® FBS-B 10 y 13, siga estos pasos:

1. Conecte la batería a la herramienta.
2. Mantenga pulsado el botón rpm+ a la vez que activa la herramienta, pulsando para ello el interruptor.
3. El led central emitirá una luz intermitente verde para indicar que Bluetooth está activo y listo para conectarse.
4. El led central se pondrá verde cuando la herramienta esté conectada a otro dispositivo con Bluetooth.
5. Si la herramienta se desconecta o apaga, se desactivará el Bluetooth.

AVISO! Si no tiene instalada la aplicación o no está disponible en su país, no deberá activar el Bluetooth.

La marca nominativa y los logos de Bluetooth® son marcas registradas que pertenecen a Bluetooth SIG, Inc., por lo cual todo uso que haga Mirka Ltd de dichas marcas será bajo licencia. Otras marcas registradas y nombres comerciales serán propiedad de sus respectivos propietarios.

FCC Rules & Industry Canada's licence-exempt RSS

El cumplimiento del reglamento de radiocomunicaciones en Norteamérica ha sido verificado conforme a FCC Parte 15 (subapartados B y C), RSS-GEN, RSS-247 y FCC § 15.247. Su funcionamiento está sujeto a las dos siguientes condiciones:

1. Este artículo no causa interferencias dañinas.
2. Este artículo debe aceptar cualquier tipo de interferencia que reciba, incluidas aquellas que puedan causar un funcionamiento no deseado.

AVISO! Este equipo ha sido testado y declarado conforme a los límites de un dispositivo digital de Clase B, tal y como se especifica en la parte 15 de la normativa del FCC. Dichos límites tienen como objetivo ofrecer una protección razonable contra interferencias dañinas en una instalación de tipo residencial. Este equipo genera, utiliza y puede emitir energía de radiofrecuencia, la cual, en caso de no haber sido debidamente instalada y utilizada, puede causar interferencias dañinas en las comunicaciones de radio.

Ahora bien, no existe garantía alguna de que esta interferencia no pueda ocurrir en una instalación particular. Si este equipo causa interferencias dañinas en la recepción de la radio o la televisión, lo cual se puede determinar apagando y encendiendo el equipo, recomendamos al usuario que intente corregir la interferencia tomando una o varias de las siguientes medidas:

- Reoriente o cambie de lugar la antena de recepción.
- Aumente la separación entre el equipo y el receptor.
- Conecte el equipo a una salida de un circuito diferente de aquel al que esté conectado el receptor.
- Consulte y solicite ayuda a su distribuidor o bien a un técnico profesional de radio/TV.

ADVERTENCIA AL USUARIO: Todo cambio o modificación no aprobado expresamente por la parte responsable del cumplimiento puede despojar al usuario de la autoridad necesaria para operar este equipo.

Mantenimiento



¡Extraiga siempre la batería antes del mantenimiento!
¡Use solo piezas de repuesto originales de Mirka!

Reemplazar la banda FBS-B 10

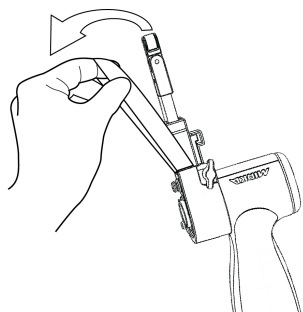
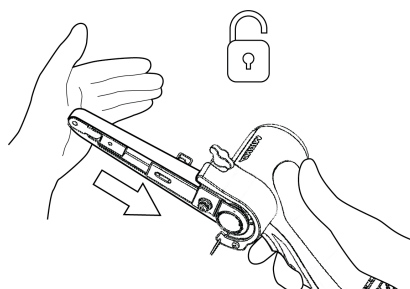
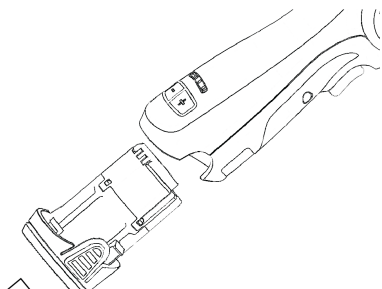

Retire la batería.

Presione el brazo tensor hacia la cubierta protectora de acero para liberar la función de bloqueo.

Cambie la banda y asegúrese de que esté centrada.

Presione la función de bloqueo del brazo tensor hacia la cubierta protectora de acero para activar la tensión.

Reemplazar la banda FBS-B 13

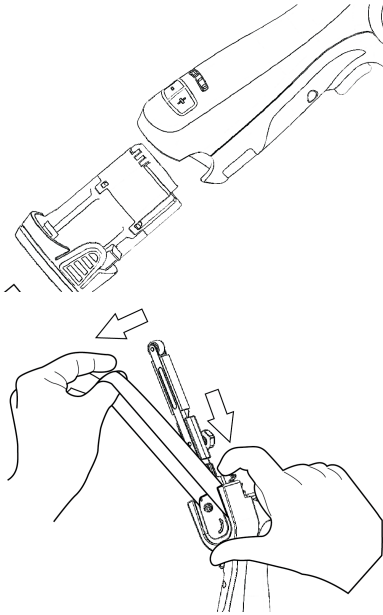

Retire la batería.

Presione la placa para aflojar la tensión de la banda.

Mantenga la placa comprimida para cambiar la banda y asegúrese de que esté centrada.

Suelte la placa de empuje para enganchar la tensión.

Limpieza

Utilice una escobilla suave para quitar el polvo que se haya acumulado. Lleve gafas de seguridad para proteger sus ojos mientras limpia.

Si es necesario limpiar el cuerpo de la herramienta, frótelo con un suave paño húmedo. Puede usar también un detergente no muy fuerte.



ADVERTENCIA: Nunca utilice alcohol, gasolina u otros agentes limpiadores. Nunca utilice agentes cáusticos para limpiar piezas de plástico

Instrucciones de limpieza del cargador

La suciedad y la grasa se pueden eliminar del exterior del cargador utilizando un paño o una escobilla suave no metálica. No utilice agua ni soluciones de limpieza.



Servicio adicional

El mantenimiento siempre deberá ser realizado por personal cualificado. Para mantener la validez de la garantía de la herramienta y garantizar la seguridad y el funcionamiento óptimos de la misma, el mantenimiento deberá ser realizado por un centro de servicio autorizado Mirka. Para ubicar su centro de servicio autorizado Mirka más cercano, comuníquese con el Servicio de atención al cliente Mirka, con su distribuidor Mirka o visite www.mirka.com.

Guía de solución de problemas

Síntoma	Causa posible	Solución
No se enciende ninguna luz en el derecho de la lijadora al pulsar el interruptor.	La batería no está bien instalada en la lijadora. La batería está totalmente vacía.	Introduzca la batería correctamente. Cargue la batería.
El LED derecho de la lijadora se ilumina en rojo y la lijadora se ralentiza hasta ajustar la velocidad al mínimo al lijar.	Temperatura demasiado alta en la lijadora. La carga a largo plazo es demasiado pesada.	Reduzca la carga de la lijadora durante un tiempo y la lijadora recuperará su velocidad habitual.
El LED (a la derecha) de la lijadora emite una luz roja y las R.P.M. se reducen ligeramente.	La carga a corto plazo es demasiado pesada.	Utilice una carga más ligera y el LED (a la derecha) pasará a emitir automáticamente una luz verde.
El led izquierdo emite una luz roja y la lijadora no está encendida.	El voltaje de la batería es demasiado bajo.	Cargue la batería.
El led izquierdo de la herramienta emite una luz roja aunque la batería está totalmente cargada.	Falla en la batería. Utilice la aplicación para hacer un diagnóstico.	Reemplace la batería.
El LED izquierdo de la herramienta se ilumina en verde, indicando un nivel de batería normal, y la batería está correctamente colocada pero la herramienta no arranca.	Fallo de la herramienta.	Póngase en contacto con el centro de servicio de Mirka.

Información sobre gestión de residuos

PELIGRO



Para inutilizar una herramienta de potencia obsoleta, quite el cable de alimentación.

Cumpla con las normativas específicas aplicables en su país sobre el desguace y el reciclado de máquinas, embalajes y accesorios en desuso.

Solo para la UE: Norealice el desguace de herramientas eléctricas junto con los residuos domésticos. En cumplimiento de las directivas europeas sobre residuos de aparatos eléctricos y electrónicos y su aplicación de acuerdo con la legislación nacional, las herramientas eléctricas que han llegado al final de su vida deben ser recogidas por separado y llevadas a una planta de reciclaje compatible con el medio ambiente.



Para más información sobre REACH, RoHS y nuestra responsabilidad social corporativa, visite www.mirka.com

Déclaration de conformité

Mirka Ltd, 66850 Jeppo, Finlande

certifie sous son unique responsabilité que les produits Mirka® (listés ci-dessous, consulter le tableau « Caractéristiques techniques » pour un modèle spécifique), pour lesquels la présente attestation est délivrée, sont conformes aux normes ou autres documents normatifs suivants : EN 62841-1:2015+AC:2015+A11:2022, EN 62841-2-4:2014+AC:2015, EN 55014-1:2021, EN 55014-2:2021, EN 300 328 V2.2.2, EN 301 489-1 V2.2.3, EN 301 489-17 V3.2.4 & EN IEC 63000:2018 conformément aux réglementations 2006/42/CE, 2014/53/UE, 2011/65/UE, 2015/863/UE et 2012/19/UE. Le chargeur de piles est conforme aux normes et aux directives suivantes; EN 60335-1:2012/A15:2021, EN 60335-2-29:2021/A1:2021, EN 62233:2008, EN 55014-1:2017, EN 55014-2:2015, EN 61000-3-2:2014, EN 61000-3-3:2013 & EN IEC 63000:2018 conformément aux réglementations 2014/35/UE, 2014/30/UE, 2011/65/UE, 2015/863/UE et 2012/19/UE.

Des produits: Mirka® FBS-B 10 et 13

Jeppo (Finlande), le 01 février 2024 Lieu et date d'établissement	 Société	 Stefan Sjöberg, PDG	Fabricant/Fournisseur Mirka Ltd 66850 Jeppo, Finlande Tél.: +358 20 760 2111 Fax +358 20 760 2290 www.mirka.com	
--	--	--	---	--

Traduction des instructions originales Nous nous réservons le droit d'apporter des modifications à ce manuel, à tout moment et sans avis préalable

Important

Lire attentivement ces consignes de sécurité et d'utilisation avant de mettre en service, de faire fonctionner ou d'assurer l'entretien de cet appareil. Conserver ces consignes dans un lieu sûr et accessible. Veuillez lire et respecter les réglementations nationales et locales.

Remarque : Les produits Mirka sont en constante évolution. Veuillez visiter mirka.com pour la plus récente version de ces directives.

Équipement de protection individuelle requis



Porter des gants de sécurité



Porter des lunettes de sécurité



Porter des protections auditives







Porter des gants de sécurité



Porter un masque facial

Symboles

	Conforme aux normes UE concernées
	Conforme aux directives du Royaume-Uni concernées
	Conforme aux exigences RoHS chinoises
	Conforme aux exigences RCM australiennes et néo-zélandaises
	Est conforme aux exigences de conformité eurasiennes



Est conforme aux exigences de conformité brésiliennes

**Attention :** Situation potentiellement dangereuse pouvant provoquer la mort ou de graves blessures et/ou des dommages matériels**Attention :** Situation potentiellement dangereuse pouvant provoquer des blessures légères ou modérées et/ou des dommages matérielsIntertek
4000415Mirka® FBS-B 10 & 13 Cordless Beltsander
CONFORMS TO UL STD 62841-1, 62841-2-4.
CERTIFIED TO CSA STD C22.2 No. 62841-1, C22.2 No. 62841-2-4.Mirka® BCA 108 Battery Charger
CONFORMS TO UL STD 1310.
CERTIFIED TO CSA STD C22.2 No. 223.

Veillez lire et respecter

- General Industry Safety & Health Regulations, part 1910, OSHA 2206, available from: Superintendent of Documents; Government Printing Office; Washington DC 20402
- Les réglementations nationales et locales



Consignes de sécurité générales concernant les outils électriques

**AVERTISSEMENT** – Lisez l'ensemble des avertissements et consignes de sécurité. Quiconque ne respecte pas les avertissement et consignes risque de s'exposer à une décharge électrique, de provoquer un incendie et/ou de graves blessures.**Conserv**er les avertissements et consignes pour pouvoir les consulter ultérieurement. Le terme « outil électrique » utilisé dans les consignes de sécurité fait référence à votre outil électrique, soit-il branché (par un cordon) sur le secteur ou fonctionnant (sans fil) avec une batterie.

1. Sécurité de la zone de travail

- Veiller à ce que la zone de travail reste propre et bien éclairée.** Les zones sombres et encombrées sont propices aux accidents.
- Ne pas utiliser d'outils électriques dans des atmosphères explosives, telles que celles contenant des poussières, gaz ou liquides inflammables.** Les outils électriques créent des étincelles qui risquent d'enflammer les poussières ou les fumées.
- Pendant l'utilisation d'un outil électrique, tenir les enfants et les spectateurs à distance.** Toute distraction risquerait de vous faire perdre le contrôle.

2. Sécurité électrique

- Les prises des outils électriques doivent correspondre à celles du secteur. Ne jamais modifier une prise de quelque manière que ce soit. Ne pas utiliser d'adaptateurs avec des outils électriques raccordés à la terre.** L'utilisation de prises mâles et femelles correspondantes réduit les risques de décharges électriques.
- Éviter tout contact corporel avec les surfaces raccordées à la terre comme les tuyaux, les cuisinières, les radiateurs et les réfrigérateurs.** Le risque d'électrocution est plus grand si votre corps est en contact avec la terre.
- Ne pas exposer les outils électriques à la pluie ou à l'humidité.** La pénétration de l'eau dans un outil électrique augmente les risques de choc électrique.
- Utiliser le cordon à bon escient : jamais pour porter, tirer ou débrancher l'outil. Éloigner le cordon de la chaleur, de l'huile, des arêtes vives et des pièces mobiles.** Les cordons endommagés ou emmêlés augmentent le risque d'électrocution.
- En cas d'utilisation d'un outil électrique en extérieur, utiliser une rallonge prévue à cet effet.** Utiliser un cordon adapté à une utilisation en extérieur réduit le risque d'électrocution.
- S'il est inévitable d'utiliser l'outil électrique dans un milieu humide, le brancher à une source d'alimentation protégée par un dispositif différentiel à courant résiduel (DDR).** L'utilisation d'un DDR réduit le risque d'électrocution.

3. Sécurité du personnel

- a. **Restez alerte, regardez ce que vous faites et faites preuve de bon sens lors de l'utilisation de vos outils électriques. N'utilisez jamais d'outil électrique en cas de fatigue ou sous l'emprise de drogues, d'alcool et de médicaments.** Un moment d'inattention au cours de l'utilisation d'outils électriques peut provoquer des blessures graves.
- b. **Porter un équipement de protection individuelle. Toujours porter une protection oculaire.** Des équipements de protection tels qu'un masque anti-poussière, des chaussures antidérapantes, un casque de sécurité ou encore des protections auditives utilisés dans des conditions appropriées peuvent réduire le risque de blessures.
- c. **Éviter tout démarrage intempestif. Vérifier que l'interrupteur est en position arrêté avant de brancher l'outil à une source électrique et/ou la batterie, de soulever ou de porter l'appareil.** Transporter des outils électriques avec le doigt placé sur l'interrupteur ou brancher des outils lorsque l'interrupteur est en position marche est propice aux accidents.
- d. **Retirer toutes clés de réglage avant d'allumer l'appareil.** Une clé restée sur une pièce rotative de l'outil peut provoquer des blessures.
- e. **Ne pas tendre le bras trop loin. Veiller à ne jamais perdre l'équilibre.** Cela permet d'avoir un meilleur contrôle sur l'outil électrique en cas d'imprévu.
- f. **Porter des vêtements appropriés. Ne porter ni vêtements amples ni bijoux pendants. Veiller à ce que cheveux, vêtements et gants restent éloignés des pièces mobiles** qui risqueraient de les happer.
- g. **Si les appareils sont conçus pour être raccordés à un système d'extraction et de captage de la poussière, veiller à ce qu'ils soient en place et dûment utilisés.** L'utilisation d'un système de captage de la poussière peut réduire les risques liés à la poussière.
- h. **Une fois familiarisé avec les outils que vous utilisez souvent, attention à toujours rester vigilant et continuer à bien respecter les règles de sécurité.** Un manque d'attention peut entraîner des blessures graves en une fraction de seconde.

4. Utilisation et soin de l'outil électrique

- a. **Ne pas exercer de surcharge sur l'outil électrique. Utiliser l'outil approprié à vos besoins.** Utiliser le bon outil et à la vitesse prévue permettra d'obtenir un meilleur résultat et sera moins risqué.
- b. **Ne pas utiliser l'outil électrique si son interrupteur ne l'allume ou ne l'éteint pas.** Tout outil électrique dont l'interrupteur ne fonctionne plus est dangereux et doit être réparé.
- c. **Avant d'effectuer des réglages, de changer d'accessoires ou de ranger vos appareils, débrancher la prise du secteur et/ou la batterie de l'outil.** Ce type de mesure de sécurité préventive réduit les risques de démarrage imprévu de l'outil.
- d. **Toujours laisser un outil tournant au ralenti hors de portée des enfants, et ne jamais confier son utilisation à des personnes connaissant mal ces consignes ou l'outil.** Entre les mains d'utilisateurs non entraînés, les outils électriques constituent un danger.
- e. **Entretien des outils électriques et ses accessoires. Contrôler tout désaxage ou grippage des pièces mobiles, toute rupture des pièces ou tout autre problème risquant d'affecter le bon fonctionnement de l'outil. S'il est endommagé, faire réparer l'outil avant de l'utiliser.** De nombreux accidents sont dus à des outils électriques mal entretenus.
- f. **Veiller à ce que les outils coupants restent affûtés et propres.** Les outils coupants bien entretenus dont les arêtes de coupe sont bien affûtées risquent moins de se gripper et son plus faciles à maîtriser.
- g. **Utiliser l'outil électrique, ses accessoires, ses outils rapportés etc. conformément à ces consignes, en prenant en compte les conditions de travail et le travail à réaliser.** L'utilisation d'un outil électrique à des fins différentes de celles pour lesquelles il a été conçu pourrait s'avérer dangereux.
- h. **Veiller à ce que les poignées et les zones de préhension restent sèches, propres et dénuées de graisse ou d'huile.** En cas de situation inattendue, une poignée ou une zone de préhension poisseuse empêcheront de tenir et de maîtriser correctement l'outil.

5. Utilisation et entretien de l'outil sur batterie

- a. **N'utiliser que le chargeur spécifié par le fabricant.** Un chargeur adapté à un seul type de bloc-batterie peut provoquer un incendie s'il n'est pas utilisé avec celui-ci.
- b. **N'utiliser les outils électroportatifs qu'avec les blocs-batteries indiqués.** L'utilisation d'autres blocs-batteries peut entraîner des blessures ou des incendies.
- c. **Lorsque le bloc-batterie n'est pas utilisé, l'éloigner de tout autre objet métallique comme les trombones, pièces de monnaie, clés, clous, vis et autres objets de ce type risquant de faire contact entre deux bornes.** Un court-circuit entre les bornes de la batterie peut provoquer des blessures ou un incendie.
- d. **Dans des conditions abusives, du liquide peut s'échapper de la batterie, éviter tout contact. En cas de contact accidentel, rincer abondamment à l'eau. Si du liquide entre en contact avec les yeux, s'adresser à un professionnel de santé.** Le liquide s'échappant de la batterie peut provoquer des irritations ou brûlures.

- e. **Ne pas utiliser un bloc-piles ou un outil s'il est endommagé ou a été modifié.** Les piles endommagées ou modifiées peuvent présenter un comportement imprévisible entraînant, un incendie une explosion ou un risque de blessure.
 - f. **Ne pas exposer un bloc-piles ou un outil à un incendie ou une température excessive.** L'exposition à un incendie ou une température supérieure à 130°C peut causer une explosion.
 - g. **Suivez toutes les instructions de chargement et ne chargez pas le bloc-piles au-delà de la plage de températures indiquée dans les instructions.** Un chargement inapproprié ou à des températures au-delà de la plage indiquée peut endommager la pile ou augmenter le risque d'incendie.
6. **Entretien**
- a. **Confier la réparation de votre outil électrique à une personne qualifiée, et n'utiliser que des pièces de rechanges identiques.** Cela garantira la sécurité de l'outil.
 - b. **Ne jamais réparer des blocs-piles endommagés.** La réparation de blocs-piles doit seulement être effectuée par le fabricant ou les fournisseurs de services autorisés.



Règles de sécurité relatives à la batterie et au chargeur

- Consignes de sécurité et d'utilisation importantes pour votre batterie et votre chargeur. Avant d'utiliser le chargeur, veuillez lire toutes les instructions et les avertissements s'appliquant au chargeur, à la batterie et à l'outil.
- Si le bloc-batterie est fissuré ou endommagé, ne pas l'insérer dans le chargeur. Il y a un risque potentiel de choc électrique ou d'électrocution.
- Éviter toute pénétration de liquide à l'intérieur du chargeur. Risque de choc électrique.
- Ce chargeur s'utilise uniquement pour charger des batteries rechargeables.
- Ne placer aucun objet sur le chargeur, près d'une source de chaleur et ne pas placer le chargeur sur une surface souple qui pourrait entraîner une surchauffe interne excessive.
- S'assurer que le cordon ne se trouve pas à un endroit où il risque d'être piétiné, accroché, endommagé, ou soumis à des dommages ou des contraintes.
- Ne pas utiliser le chargeur s'il a reçu un choc violent, s'il est tombé ou est endommagé de quelque manière que ce soit.
- Ne pas stocker ou utiliser l'outil et la batterie dans un endroit où la température peut atteindre ou dépasser 50 °C (122 °F).
- Le chargeur est conçu pour fonctionner sur une alimentation domestique standard (100-240 VAC). Ne pas essayer de l'utiliser sur une autre tension.
- Les enfants doivent être surveillés pour s'assurer qu'ils ne jouent pas avec l'appareil.



Consignes de sécurité supplémentaires

- Toujours s'assurer que la pièce à poncer est fermement fixée
- Toujours retirer la batterie de l'outil pour le transporter
- Ne pas laisser tourner l'outil à vide sans prendre des précautions pour protéger les personnes ou les objets aux alentours si l'abrasif ou d'autres pièces en mouvement se desserrent.
- Lire toutes les instructions avant d'utiliser cet outil. Tout opérateur doit être parfaitement formé à la bonne utilisation de cet outil et aux règles de sécurité qui l'accompagnent
- Toutes les opérations d'entretien doivent être réalisées par des personnels formés. Pour toute réparation, contacter un centre agréé Mirka.
- En cas de dysfonctionnement de l'outil, cesser immédiatement le travail et procéder à son entretien ou à sa réparation
- Toujours débrancher la source électrique avant de changer d'abrasif.
- Ne jamais transporter, entreposer ou laisser l'outil branché à une source électrique.
- Pendant l'utilisation, garder les mains à distance du plateau tournant.
- Lors de l'utilisation de cet outil, toujours porter les équipements de protection individuelle recommandés par le fabricant et stipulés dans les normes locales/nationales.
- Lire la fiche de données de sécurité (FDS) correspondant à la surface de travail.
- En cas de gêne physique au niveau de la main ou du poignet, cesser de travailler et demander un avis médical. Des blessures touchant les mains, les poignets et les bras peuvent résulter de travaux ou de mouvements répétitifs ou d'une surexposition aux vibrations.

Informations complémentaires relatives à la batterie et au chargeur

- Ne jamais tenter d'ouvrir le bloc-batterie pour une raison quelconque. Si le boîtier en plastique de batterie est cassé ou présente des fissures, cesser immédiatement de l'utiliser et ne pas recharger.

Avertissements supplémentaires

Certaines poussières produites par le ponçage électrique, le sciage, le meulage, le perçage et d'autres activités de construction contiennent des agents chimiques qui causent des cancers, des anomalies congénitales ou d'autres dangers pour la reproduction. Voici quelques exemples de tels agents chimiques :

- le plomb des peintures à base de plomb,
- la silice cristalline des briques, du ciment et d'autres produits de maçonnerie, et
- l'arsenic et le chrome du bois d'oeuvre traité chimiquement.

Les conséquences de telles expositions varient en fonction de la fréquence à laquelle vous faites ce type de travail. Pour réduire votre exposition à ces agents chimiques, travaillez dans un endroit bien ventilé et utilisez des équipements de protection agréés, tels que les masques de protection contre la poussière qui sont conçus spécialement pour filtrer les particules microscopiques.

Caractéristiques techniques

Mirka*	FBS-B 10	FBS-B 13
Tension	12 VDC	12 VDC
Vitesse de rotation	2200 – 18000 rpm	2200 – 18000 rpm
Poids (outil seulement)	0,70 kg	0,74 kg
Taille de la courroie	10 x 330 mm	13 x 457 mm
Vitesse de la courroie	2,6 – 20,5 m/s	2,5 – 19,6 m/s

Chargeur de batterie	Mirka BCA 108
Tension d'entrée	120 VAC, 60 Hz
Temps de charge	< 50 min (2,5 Ah) < 100 min (5,0 Ah)
Plage de température de stockage	-20 °C – 80 °C
Température de charge	4 °C – 40 °C
Dimensions	191 x 102 x 86 mm
Poids	0,66 kg
Niveau de protection	II / 

Batterie	Mirka BPA 10825	Mirka BPA 10850	Mirka BPA 11125	Mirka BPA 11150
Type	Rechargeable Li-ion	Rechargeable Li-ion	Rechargeable Li-ion	Rechargeable Li-ion
Tension de batterie	10,8 VDC	10,8 VDC	11,1 VDC	11,1 VDC
Capacité	2,5 Ah / 27,0 Wh	5,0 Ah / 54,0 Wh	2,5 Ah / 27,75 Wh	5,0 Ah / 55,5 Wh
Poids	0,18 kg	0,38 kg	0,18 kg	0,38 kg
Batterie intelligente	Oui	Oui	Oui	Oui

Données relatives au bruit et aux vibrations

Les valeurs mesurées peuvent être utilisées pour comparer un outil à un autre et lors de l'évaluation préliminaire de l'exposition.

Cordless	FBS-B 10	FBS-B 13
Niveau de pression acoustique (L_{pA})	72,0 dB(A)	72,0 dB(A)

Cordless	FBS-B 10	FBS-B 13
Niveau de puissance acoustique (L_{WA})	80,0 dB(A)	80,0 dB(A)
Degré d'incertitude de mesure du son K_{WA}	3,0 dB(A)	3,0 dB(A)
Valeur d'émission de vibration a_h^*	3,125 m/s^2	3,125 m/s^2
Degré d'incertitude d'émission des vibrations K_{PA}^*	1,5 m/s^2	1,5 m/s^2

Les spécifications sont sujettes à changement sans préavis La gamme de modèles peut varier d'un marché à l'autre

* Les niveaux de bruit et de vibration indiqués dans le tableau sont dérivés d'essais effectués en laboratoire conformément aux codes et aux normes prescrits Ils ne suffisent pas à l'évaluation des risques pour tous les types d'exposition Les valeurs mesurées sur le lieu de travail peuvent être supérieures aux valeurs déclarées Les valeurs d'exposition réelles et le niveau de risque ou de dommages subis par une personne sont spécifiques à chaque situation et dépendent du milieu environnant, de la façon dont l'individu utilise ses machines, du matériau particulier sur lequel s'effectue le travail, de la conception du poste de travail ainsi que de la durée d'exposition et de la condition physique de l'utilisateur Mirka Ltd réfute toute responsabilité vis à vis des conséquences de l'utilisation des valeurs déclarées au lieu des valeurs réelles d'exposition pour toute évaluation de risque individuelle

Des informations complémentaires concernant la santé et la sécurité au travail peuvent être obtenues sur les sites suivants :

<https://osha.europa.eu/en> (Europe) ou <http://www.osha.gov> (USA)

Utilisation prévue

Cette ponceuse est conçue pour le ponçage de tous les types de matériaux : peintures, métaux, bois, matériaux composites, plastiques, etc., à l'aide d'abrasifs conçus à cet effet. Ne pas utiliser cette ponceuse à d'autres fins que celles spécifiées, sans consulter au préalable le fabricant ou son fournisseur autorisé. Les travaux d'entretien ou de réparation exigeant l'ouverture du boîtier du moteur peuvent être effectués seulement par un centre de services autorisé.

Batterie et chargeur

- La batterie n'est pas complètement chargée à la livraison. Commencer par lire les consignes de sécurité, puis charger la batterie en suivant les instructions.
- Pour une capacité de charge optimale, la batterie doit être chargée à une température ambiante comprise entre 18 °C (64 °F) et 24 °C (75 °F). Pour éviter d'endommager la batterie, ne pas la charger lorsque la température de l'air est inférieure à 4 °C (39 °F) ou supérieure à 40 °C (104 °F).
- Pour obtenir la durée de vie de la batterie la plus longue possible, nous suggérons ce qui suit :
 - Conserver et charger la batterie dans un endroit frais. Des températures supérieures ou inférieures à la température ambiante normale réduisent la durée de vie de la batterie.
 - Ne jamais ranger la batterie dans un état déchargé. La recharger immédiatement une fois qu'elle est déchargée.
- Toutes les batteries perdent progressivement leur charge. Plus la température est élevée, plus vite elles se déchargent.

Si l'on entrepose l'outil pendant de longues périodes sans utilisation, recharger la batterie chaque mois. Cette pratique permettra de prolonger la vie de la batterie.

Procédure de charge

- Brancher le cordon d'alimentation au chargeur, puis le raccorder sur une prise avant d'introduire la batterie. Les trois témoins de charge s'allument pendant deux secondes puis s'éteignent.
- Introduire la batterie dans le chargeur. Les témoins commencent à clignoter sous 30 secondes.
- Pendant le processus de charge, les témoins de charge indiquent l'état comme suit :
 - Trois témoins de charge clignotent en alternance pendant le processus de charge.
 - Lors de pleine charge, les trois témoins sont allumés en permanence.
- Le processus de charge dure environ 50 minutes pour les packs batterie BPA 10825/11125 et 100 minutes pour les BPA 10850/11150.

ATTENTION ! Ce chargeur ne peut charger que des batteries Mirka de 12V.

ATTENTION ! Le temps de charge peut être plus long selon la température ambiante et l'état de la batterie.

Indication LED du chargeur BCA 108

LED						
3						
2						
1						
Status	 Pre-charge (Trickle charge)	 Charging...	 Charging...	 Charging finished	 Over temperature	 Battery failure

Remain continuously on

Flashing

Diagnostic chargeur

Le chargeur indique si :

- Une batterie est en surchauffe. Les trois témoins de charge clignotent. Retirer la batterie et la laisser refroidir pendant 15 à 30 minutes avant de la remonter.
- Un dysfonctionnement survient dans la batterie ou le chargeur. Deux témoins de charge clignotent. Retirer la batterie et la laisser refroidir. Insérer de nouveau la batterie dans le chargeur. Si deux témoins de charge continuent de clignoter, la batterie ou le chargeur peuvent exiger une révision.

Pour commencer

1. Lors du déballage de l'outil, vérifier qu'il est intact, complet et qu'il n'a pas été endommagé au cours du transport. Ne jamais utiliser un outil endommagé.
2. S'assurer que le bras de tension est bien fixé à l'outil et que le couvercle de protection contre la chaleur en plastique, l'embout en caoutchouc et les autres autres pièces sont bien installés sur le bras de tension.

Assemblage du bras de tension FBS-B 10 sur l'outil :

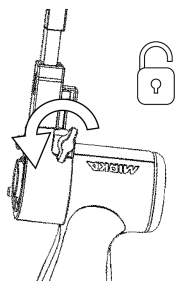

S'assurer que le trou de fixation est aligné de façon concentrique et perpendiculaire contre le manchon en métal de l'outil et que l'écrou à oreilles est ouvert.

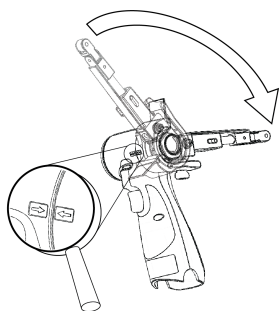

Les deux flèches sur le corps de l'outil et le couvercle de protection du bras de tension doivent pointer l'une vers l'autre.

Pousser doucement le bras jusqu'au bout du boîtier en plastique et s'assurer que le limiteur d'angle d'inclinaison en plastique s'insère dans le bras de tension, puis placer le bras à l'angle désiré et serrer l'écrou à oreilles.

Le bras peut être fixé à tout angle désiré dans la plage de réglage (-90° à 90°).

Assemblage du bras de tension FBS-B 13 sur l'outil :

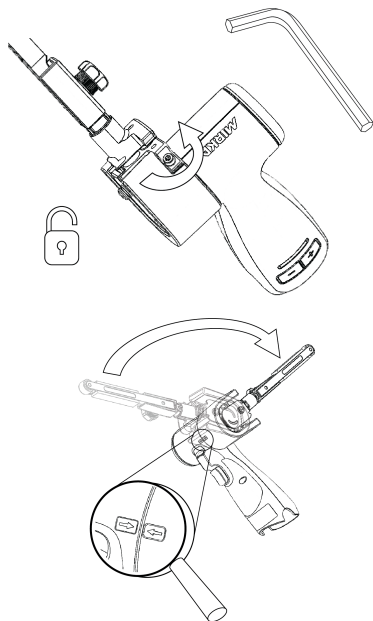

S'assurer que le trou de fixation est aligné de façon concentrique et perpendiculaire contre le manchon en métal de l'outil et que l'écrou hexagonal 3 mm est ouvert.

Vérifier que la petite pièce mise en tension est bien alignée afin d'empêcher d'endommager la surface mise en tension de l'outil durant l'assemblage.

Pousser doucement le bras jusqu'au bout du boîtier en plastique et s'assurer que le limiteur d'angle d'inclinaison en plastique s'insère dans le bras de tension, puis placer le bras à l'angle désiré et serrer l'écrou hexagonal.

Le bras peut être fixé à tout angle désiré dans la plage de réglage (-90° à 90°).

3. Monter la pile complètement chargée sur la perceuse jusqu'à ce qu'elle se verrouille avec un déclic.

Instructions d'utilisation

- Le produit a été conçu pour être utilisé comme outil à main. Il est utilisable dans n'importe quelle position.
- Choisir une courroie abrasive appropriée et la fixer à l'outil. S'assurer que l'abrasif est centré sur la réa de l'embout et ajuster l'alignement sur la FBS-B 10 à l'aide du petit écrou hexagonal et sur la FBS-B 13 à l'aide du bouton en plastique sur le côté du bras de tension.

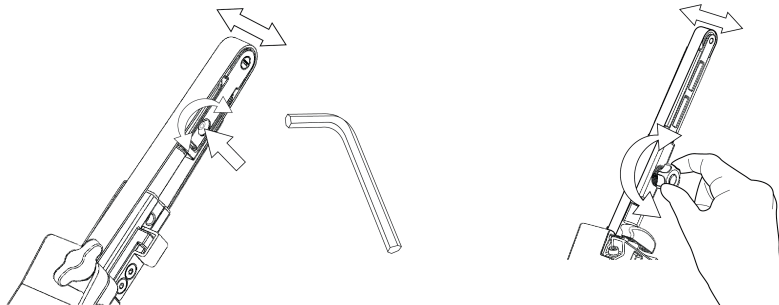

- La ponceuse peut maintenant être allumée/mise sous tension et démarrée en appuyant sur la gâchette.
- La ponceuse fonctionne et demeure en mode actif aussi longtemps qu'on exerce une pression sur la gâchette. Une fois que la gâchette est relâchée, la ponceuse s'arrête, mais continue à rester en mode actif pour un court laps de temps avant d'être désactivée/mise hors tension automatiquement.
- Lorsque la ponceuse est en mode actif, la LED de droite passe au vert.
- En mode actif, la LED de gauche indique l'état de la batterie :

Vert : Niveau de charge de la batterie OK.

Vert/rouge clignotant : Niveau de charge de la batterie bas.

Rouge : Tension de batterie trop basse. La ponceuse ne peut pas fonctionner.

- L'outil possède deux modes de réglage de la vitesse. En mode défaut, la vitesse peut être réglée de façon linéaire en changeant la position de la gâchette. Dans l'autre mode, la vitesse demeure fixe au nombre maximal établi de tr/min lorsque l'outil est en marche. Lorsqu'on appuie simultanément sur les touches rpm+ et rpm- pendant que l'outil est en mode actif, l'outil bascule entre les deux modes de réglage.
- En mode actif, le nombre maximal de tr/min peut être réglé en appuyant sur les boutons rpm+ ou rpm-. Le nombre de tr/min peut être ajusté par paliers de 2 200, 4 000, 6 000, 9 000, 12 000, 15 000 et 17 000 tr/min.
- Le nombre de tr/min peut être verrouillé pour empêcher tout changement de tr/min accidentel. Afin de verrouiller le nombre de tr/min :
 1. Attendre que la ponceuse ne soit pas en mode actif.
 2. Appuyer simultanément sur les deux touches rpm+ et rpm-, puis appuyer sur la gâchette.
 3. Répéter ce processus pour verrouiller le nombre de tr/min.

Si on appuie sur les touches rpm+ et rpm- pendant que le nombre de tr/min est verrouillé, le voyant DEL clignote deux fois en rouge et le nombre de tr/min n'est pas modifié.

- Lors du ponçage, toujours placer l'outil près de la surface de travail avant de le mettre en marche. Toujours retirer l'outil de la surface de travail avant de l'arrêter. Cela empêchera la formation de rainures causée par une vitesse excessive de l'abrasif.
- Une fois le ponçage terminé, retirer la pile de la ponceuse en appuyant simultanément sur le bouton des deux côtés. Recharger la pile.

Lampe de travail



Mise en garde : Ne pas fixer la lampe de travail!

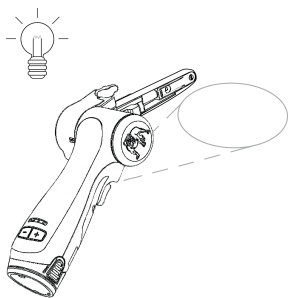

Cet outil est muni d'une lampe de travail qui est fixé en place à un angle avant de 30°.

Appuyer sur la gâchette pour activer la lampe de travail.

La lampe s'éteindra automatiquement 60 secondes après que le relâchement de la gâchette.

Bluetooth

Cet outil est doté d'une technologie de faible énergie Bluetooth® et peut être connecté à l'application MyMirka qui donne accès à des fonctionnalités d'outils supplémentaires. Pour en savoir plus sur la fonctionnalité de l'application et si elle est disponible dans votre pays, consultez www.mirka.com/mymirka

Suivre la procédure suivante pour activer le Bluetooth de votre Mirka® FBS-B 10 et 13 :

1. Brancher la batterie sur l'outil.
2. Maintenir le bouton rpm + enfoncé tout en activant l'outil en appuyant sur la gâchette de déclenchement.
3. La LED du milieu clignote en vert pour indiquer que le Bluetooth est actif et prêt à la connexion.
4. La LED du milieu s'allume en vert lorsque l'outil est connecté à un autre appareil en Bluetooth.
5. Le fait de désactiver/éteindre l'outil désactive le Bluetooth.

ATTENTION ! Si l'application n'est pas installée ou qu'elle n'est pas disponible dans votre pays, la fonction Bluetooth ne devrait pas être activée.

La marque verbale et le logo Bluetooth® sont des marques déposées et la propriété de Bluetooth SIG, Inc et l'utilisation de ces marques par Mirka Ltd est régie par une licence. Les autres marques et marques de commerce appartiennent à leurs propriétaires respectifs

FCC Rules & Industry Canada's licence-exempt RSS

La conformité avec les règlements nord-américains relatifs à la radio a été vérifiée conformément au document FCC partie 15, sous-parties B et C, RSS-GEN, RSS-247 et FCC §15.247. L'utilisation est soumise aux deux conditions suivantes :

1. L'appareil ne doit pas produire de brouillage nuisible.
2. L'utilisateur de l'appareil doit accepter tout brouillage radioélectrique subi, même si le brouillage est susceptible d'en compromettre le fonctionnement.

ATTENTION ! Cet équipement a été soumis à des essais et s'avère conforme aux limites d'un appareil numérique de classe B, conformément à la partie 15 des règles du FCC. Ces limites sont définies pour protéger suffisamment contre les interférences nocives provoquées par une installation résidentielle. Cet appareil génère, utilise et peut émettre des radio-fréquences et, faute d'être installé et utilisé conformément aux instructions, il peut provoquer des interférences néfastes pour les communications radio.

Toutefois, il se peut qu'un brouillage se produise dans une installation particulière. Si cet équipement cause un brouillage nuisible à la réception des signaux de radio ou de télévision, ce qui peut être détecté en mettant l'équipement sous et hors tension, l'utilisateur peut tenter de résoudre le problème par l'un des moyens suivants :

- Réorienter ou déplacer l'antenne réceptrice.
- Augmenter la distance séparant l'équipement du récepteur.
- Brancher l'équipement sur un circuit électrique différent de celui où le récepteur est branché.
- Consulter le distributeur ou un technicien qualifié en radio/télévision pour obtenir de l'aide.

MISE EN GARDE POUR L'UTILISATEUR : Tout changement ou modification qui n'est pas expressément approuvé par la partie responsable de la conformité risquerait d'annuler l'autorité de l'utilisateur à utiliser l'équipement.

Maintenance



Toujours retirer la batterie avant toute opération de maintenance !
N'utiliser que des pièces de rechange d'origine Mirka !

Remplacer la courroie de la FBS-B 10

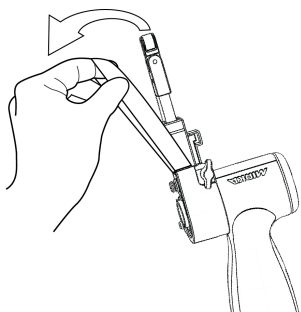
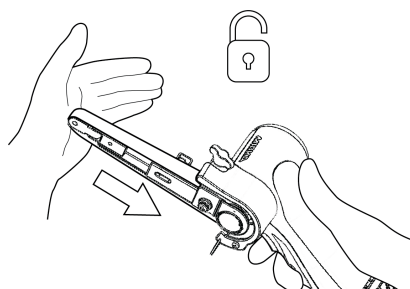
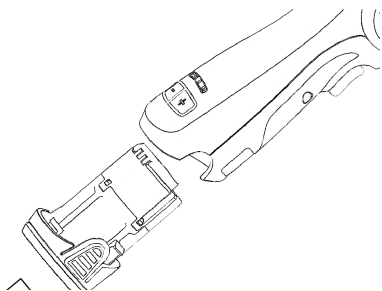

Retirer la pile.

Pousser le bras de tension vers le couvercle de protection en acier pour déclencher la fonction de verrouillage.

Changer la courroie, s'assurer que celle-ci est centrée.

Appuyer sur la fonction de verrouillage sur le bras de tension vers le couvercle de protection en acier pour créer une tension.

Remplacer la courroie de la FBS-B 13

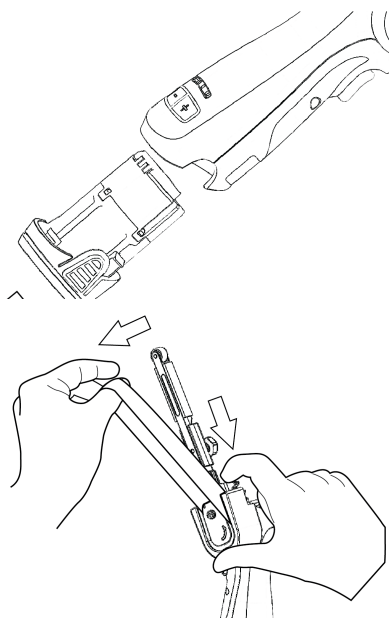

Retirer la pile.

Pousser la plaque pour desserrer la tension de la courroie.

Garder la pression sur la plaque pendant le changement de la courroie, s'assurer que la courroie est centrée.

Relâcher la pression sur la plaque pour créer une tension.

Nettoyage

Retirer tous résidus de poussière à l'aide d'une brosse souple. Pendant le nettoyage, se protéger les yeux avec des lunettes de sécurité.

Si le corps de l'outil a besoin d'être nettoyé, l'essuyer à l'aide d'un tissu doux et humide. Un détergent doux peut être utilisé.



AVERTISSEMENT : Ne jamais utiliser d'alcool, d'essence ou d'autres agents de nettoyage. Ne jamais utiliser d'agents caustiques pour nettoyer les pièces en plastique.

Consignes pour le nettoyage du chargeur

La poussière et la graisse peuvent être retirées des parties externes du chargeur à l'aide d'un tissu ou d'une brosse souple non métallique. Ne pas utiliser d'eau ni de solutions de nettoyage.



Autres opérations d'entretien

Tous les travaux d'entretien doivent toujours être réalisés par du personnel qualifié. Afin d'assurer la validité de la garantie de l'outil et un fonctionnement optimal en toute sécurité, tous les travaux d'entretien et de réparation doivent être effectués par un centre d'entretien Mirka autorisé. Pour trouver votre centre d'entretien Mirka autorisé le plus proche, communiquer avec le service à la clientèle de Mirka, votre revendeur Mirka ou consulter www.mirka.com

Guide de dépannage

Problème	Cause possible	Solution
LED droite de la ponceuse éteinte lorsque la gâchette est enfoncée.	La batterie n'est pas correctement fixée sur la ponceuse. La batterie est entièrement déchargée.	Introduire correctement la batterie. Charger la batterie.
Le voyant DEL (droit) de la ponceuse est rouge et celle-ci ralentit au réglage de vitesse minimum pendant le ponçage.	Température de la ponceuse trop élevée. Utilisation excessive trop longue.	Réduire temporairement la charge exercée sur la ponceuse pour lui permettre d'accélérer de nouveau.
Le voyant (droite) de la ponceuse est rouge et la vitesse de rotation est légèrement ralentie.	Utilisation excessive trop courte.	Diminuer l'intensité de l'opération et le voyant (droite) repassera automatiquement au vert.
La LED gauche passe au rouge et la ponceuse ne fonctionne pas.	La tension de la batterie est trop basse.	Charger la batterie.
La LED gauche de l'outil clignote rouge bien que sa batterie soit entièrement chargée.	Panne de pile. Veuillez utiliser l'application pour les diagnostics.	Remplacer la pile.
Le voyant DEL gauche de l'outil est vert, indiquant le niveau normal de la pile et que la pile est bien fixée, mais l'outil de démarre pas.	Défaillance de l'outil.	Contactez le centre de services Mirka.

Mise au rebut

DANGER



Rendre inutilisables les outils électriques en trop en retirant leur cordon d'alimentation.

Respecter les réglementations propres à chaque pays en ce qui concerne la mise au rebut et le recyclage des machines inutilisées, des emballages et des accessoires.

Union européenne uniquement : Ne pas jeter les outils électriques avec les déchets ménagers. En respect des directives européennes relatives à la mise au rebut des équipements électriques et électroniques et à sa mise en œuvre conformément à la loi nationale, les outils électriques en fin de vie doivent être triés et retournés à un centre de recyclage respectueux de l'environnement.



Pour davantage d'informations sur REACH, RoHS et notre responsabilité sociale d'entreprise, rendez-vous sur www.mirka.com

符合性声明

Mirka Ltd, 66850 Jeppo, Finland

根据我们的唯一责任声明, Mirka® 产品(如下所列, 特定型号请参见“技术数据”表)(与此声明相关)符合以下标准或其他规范性文件: EN 62841-1:2015+AC:2015+A11:2022、EN 62841-2-4:2014+AC:2015、EN 55014-1:2021、EN 55014-2:2021、EN 300 328 V2.2.2、EN 301 489-1 V2.2.3、EN 301 489-17 V3.2.4 和 EN IEC 63000:2018 (依据 2006/42/EC、2014/53/EU、2011/65/EU、2015/863/EU 和 2012/19/EU 条例)。电池充电器符合以下标准和指令: EN 60335-1:2012/A15:2021、EN 60335-2-29:2021/A1:2021、EN 62233:2008、EN 55014-1:2017、EN 55014-2:2015、EN 61000-3-2:2014、EN 61000-3-3:2013 和 EN IEC 63000:2018 (依据 2014/35/EU、2014/30/EU、2011/65/EU、2015/863/EU 和 2012/19/EU 条例)。

产品: Mirka® FBS-B 10 和 13

<p>Jeppo 2024 年 02 月 01 日 发布地点和日期</p>	 <p>公司</p>	 <p>Stefan Sjöberg, 首席执行官</p>	<p>制造商/供应商 Mirka Ltd 66850 Jeppo, Finland 电话 +358 20 760 2111 传真 +358 20 760 2290 www.mirka.com</p>	
---	---	--	---	--

原始说明译文。我们保留不经事先通知而更改本手册的权利。

重要注意事项

在安装、操作、或维护该工具之前, 请仔细阅读这些安全和操作说明。将这些说明保存在安全且方便取用的位置。请阅读并遵守国家及地方政府的相关规定

注意: Mirka 产品的开发从未间断。有关该等说明的最新版本, 请访问 mirka.com。

所需的人员安全设备



阅读操作员手册



佩戴安全眼镜



佩戴听力保护装置







佩戴安全手套



佩戴口罩

符号

	符合欧盟相关标准
	符合英国相关法规
	符合中国 RoHS 要求
	符合澳大利亚和新西兰 RCM 要求
	符合欧亚经济联盟符合性要求
	符合巴西符合性要求



警告: 可能会导致死亡或重伤和/或财产损失的潜在危险情况。

注意: 可能会导致轻伤或中等程度伤害和/或财产损失的潜在危险情况。

产品所含有害物质的名称和含量

部件名称	有害物质					
	铅 (Pb)	汞 (Hg)	镉 (Cd)	六价铬 (Cr(VI))	多溴联苯 (PBB)	多溴联苯醚 (PBDE)
外壳金属部分	0	0	0	0	0	0
外壳非金属部分	0	0	0	0	0	0
机械传动装置	0	0	0	0	0	0
电机部件	0	0	0	0	0	0
控制部件	X	0	0	0	0	0
附属品	0	0	0	0	0	0
配件	0	0	0	0	0	0
连接头	0	0	0	0	0	0
电源线 *1	0	0	0	0	0	0
电池系统 *2	0	0	0	0	0	0

本表是根据 SJ/T 11364 的条款编制的。

0：表示所述有害物质在此部件所有均质材料中的含量低于 GB/T 26572 规定的限值。

X：表示所述有害物质在此部件用到的至少一种均质材料中的含量超过 GB/T 26572 规定的限值。（企业可根据实际需要，在此方框中对标为“X”的内容作进一步技术说明）。

业内没有成熟的替代品，且符合欧盟 RoHS 指令的环保要求。

*1适用于使用电源线连接电源并供电的产品。

*2适用于由可充电电池供电的产品。

请参阅产品手册，了解产品在环保使用期限内的使用条件。



电动工具通用安全注意事项



警告阅读所有安全警告和说明。不遵守安全警告和说明可能引发触电、火灾和/或严重受伤。

保存所有警告和指南，以备日后查阅以下所有警告中所提到的“电动工具”指交流电驱动（有线）或者电池供电（无线）的电动工具。

1. 工作区域的安全

- 保持工作区域干净整洁，照明充足。阴暗和杂乱的区域容易引发事故。
- 不得在爆炸性环境中使用本电动工具，如存在易燃液体、气体或粉尘的情况下。电动工具产生的火花可能会引燃粉尘或烟雾。
- 操作电动工具时请勿让儿童和旁人靠近。分神会导致您失去控制。

2. 电气安全

- 电动工具插头必须与插座匹配。绝不要以任何方式改动插头。切勿将任何适配器插头与接地电动工具一起使用。未经改装的插头和配套插座能降低触电风险。
- 避免身体与管道、散热器、炉灶和冰箱等接地表面接触。如果身体触地或着地，触电风险将增加。
- 不得将电动工具暴露在雨中或者潮湿环境下。动工具进水后会增加触电风险。
- 不得滥用电线。切勿使用电线搬动、拉动或拔出电动工具的插头。务必保证电线远离热源、油、锋利刀具和活动件。受损或缠绕的电线会增加触电风险。
- 在户外使用电动工具时，请配备适用于户外操作的延长线。使用户外专用延长线可降低触电风险。
- 如果不得不在潮湿环境下使用电动工具，则应使用带有泄漏电路断路器（RCD）的电源。使用RCD可降低触电风险。

3. 人身安全

- 在操作电动工具时，应随时保持警惕，留意自己的操作并运用常识判断工作情况。切勿在疲劳时或服用毒品、酒精或药物的情况下使用电动工具。在操作电动工具期间，一时疏忽可能造成严重人身伤害。

- b. 使用个人防护装备。始终佩戴护目镜。在适宜条件下使用如防尘面具、防滑安全鞋、安全帽和听力保护装备等防护用具可以降低人身伤害风险。
 - c. 防止意外启动。在连接电源和/或电池组、拿起或移动工具前，请务必确保开关处于关闭状态。手持电动工具时将手放在开关位置，或在开关处于开启状态下接通电源，均易引发事故。
 - d. 在开启电动工具之前，请取下所有调整键或扳手。将扳手或调整键留在电动工具的旋转部分上可能会造成人身伤害。
 - e. 身体不得过度伸展。始终保持合适的立足点和平衡。保持该姿态可在发生意外时更好地控制电动工具。
 - f. 穿戴正确。不得穿宽松的衣服或佩戴首饰。保持头发、衣服和手套远离移动的零件。宽松的衣服、首饰或长发会被移动的零件挂住。
 - g. 如果提供了吸尘装置和集尘设施的通电设备，需确保妥当连接和正确使用此类设备。使用集尘装置可以降低粉尘危害。
 - h. 请勿因经常使用工具，自以为精通工具操作方法而忽视安全规定。草率行事会在瞬间造成严重伤害。
4. 电动工具的使用和保养
- a. 请勿超负荷使用电动工具。根据用途选择正确的电动工具。按设计的功率操作电动工具，可以更好、更安全地完成工作。
 - b. 请勿使用开关无法开启或关闭的电动工具。不能通过开关控制的电动工具存在危险，必须及时修理。
 - c. 在进行任何调整、更换配件或存放电动工具之前，请先拔下电源插头和/或从电动工具中取出电池组。相关安全措施可以降低意外启动电动工具的风险。
 - d. 请将闲置的电动工具存放在儿童接触不到的地方。凡不熟悉此类电动工具或未熟读相关操作说明的人员，不得操作此类电动工具。未经培训的人员使用电动工具存在危险。
 - e. 维护电动工具和配件。检查活动部件是否错位或固定，部件是否破损，以及是否存在任何其他可能影响工具运行的情况。请将损坏的工具修好后再使用。很多事故的起因都是工具维护不善。
 - f. 保证切割工具锋利整洁。带有切削刃的切割工具在得到妥善保养后，不易出现粘连，且容易控制。
 - g. 结合工作环境和工作内容，根据说明指引选用电动工具、配件和刀具等等。不按照设计用途使用电动工具可能会出现危险情况。
 - h. 保证手柄和抓握表面干燥、整洁且无油脂。发生意外情况时，油滑的手柄和抓握表面会导致无法安全操控工具。
5. 电池工具使用和护理
- a. 只能使用制造商指定的充电器充电。适合一种电池组类型的充电器在用于其他类型电池组时可能会产生火灾风险。
 - b. 仅使用带有专门指定电池组的电动工具。使用任何其他电池组都有可能造成人身伤害和火灾风险。
 - c. 不使用电池组时，使其远离其他金属物体，如回形针、硬币、钥匙、钉子、螺丝或其他小金属物体，这些物体可以将两个端子连接在一起。短接电池端子可能会导致灼伤或火灾。
 - d. 如果滥用电池组，液体可能会从电池中喷出；避免接触。如果不慎接触，请用水冲洗。如果液体接触到眼睛，请寻求医疗救助。从电池中喷出的液体可能会造成刺激或灼伤。
 - e. 请勿使用损坏或改装的电池组或工具。损坏或改装的电池可能表现出不可预测的行为，进而导致火灾、爆炸或受伤风险。
 - f. 请勿将电池组或工具暴露于明火或高温环境。暴露于明火或130°C以上的高温环境可能会引起爆炸。
 - g. 请遵循所有充电说明，请勿在说明书规定温度范围之外给电池组或工具充电。充电不当或超出规定温度范围都可能损坏电池，并增加火灾风险。
6. 维修
- a. 应由专业维修人员使用相同替换件修理电动工具。这样可以确保所维修的电动工具的安全性。
 - b. 请勿维修损坏的电池组。电池组只能由制造商或授权服务提供商维修



电池组和充电器安全规则

- 电池和充电器的重要安全和操作说明。使用充电器之前，请阅读充电器、电池组和工具上的所有说明和警告。
- 如果电池组外壳破裂或损坏，切勿插入充电器。会出现电击或触电身亡的危险。
- 确保充电器内不会进入任何液体。否则可能导致电击。
- 本充电器只能对充电电池进行充电，不得用作任何其他用途。
- 切勿在充电器上放置任何物体，切勿把充电器置于任何热源附近或任何软接触表面，否则可能导致充电器内部过热。
- 确保电源线放置合适，不得踩踏，不得牵绊人员，否则可能导致损坏或压力过大。
- 如果充电器受到重击、掉落或其他任何损坏，切勿使用充电器。
- 切勿在温度达到或超过50°C (122°F)的环境下存放或使用工具和电池组。
- 充电器适用于标准家用电源(100-240 VAC)。切勿连接到任何其他电压。
- 监管儿童，防止他们玩耍设备

其他安全警告

- 始终确保牢牢固定待砂磨的工件。
- 在运输工具途中，务必要取出电池。
- 在未采取预防措施的情况下，切勿允许工具空载，以保护周围的人或物不会因磨料或其他移动零件松动而受影响。
- 使用本工具前请阅读所有说明。所有操作人员必须经过全面培训，知道如何正确、安全使用本工具。
- 所有维护工作都必须由经过培训的人员执行。如需维修，请联系 Mirka 授权维修中心。
- 如果本工具存在故障迹象，请立即停止使用并安排检修和维修。
- 在更换磨料前应始终断开电源
- 携带、存放或无人看管工具时切勿接通电源。
- 使用期间双手需远离旋转垫。
- 在使用本工具时，必须按照制造商的说明和地方/国家标准来佩戴所需的个人安全防护设备。
- 阅读工作台面的材料安全数据表 (MSDS)。
- 如果感到任何的手部/腕部不适，请停止工作并马上就医。重复性的工作、运动和过度震动会导致手部、腕部和胳膊受伤。

电池和充电器的其他信息

- 不得以任何原因打开电池组。如果电池组的塑料外壳损坏或破裂，立即停止使用，而且不得充电。

其他警告

电动打磨、锯、研磨、钻孔和其他建筑活动产生的一些粉尘含有已知会引发癌症、先天缺陷或其他生殖危害的化学物质。这些化学物质包括诸如：

- 来自铅基油漆的铅，
- 来自砖和水泥以及其他砖石结构产品的结晶二氧化硅，以及
- 来自化学处理木材的砷和铬。

您接触这些化学品面临的风险取决于您从事这类工作的频率。为减少您与这些化学品的接触：在通风良好的区域工作，并使用经批准的安全设备工作，比如专为过滤掉微小粒子设计的防尘面罩。

技术数据

Mirka®	FBS-B 10	FBS-B 13
电压	12 VDC	12 VDC
转速	2200 – 18000 rpm	2200 – 18000 rpm
重量 (仅工具)	0,70 kg	0,74 kg
砂带尺寸	10 x 330 mm	13 x 457 mm
砂带速度	2,6 – 20,5 m/s	2,5 – 19,6 m/s

电池充电器	Mirka BCA 108
输入	100–240 VAC, 50–60Hz
充电时间	< 50 min (2,5 Ah) < 100 min (5,0 Ah)
存放温度范围	-20 °C – 80 °C
充电温度	4 °C – 40 °C
尺寸	191 x 102 x 86 mm
重量	0,66 kg
防护程度	II / □

电池组	Mirka BPA 10825	Mirka BPA 10850	Mirka BPA 11125	Mirka BPA 11150
类型	可充电 锂离子	可充电 锂离子	可充电 锂离子	可充电 锂离子
电池电压	10,8 VDC	10,8 VDC	11,1 VDC	11,1 VDC
容量	2,5 Ah / 27,0 Wh	5,0 Ah / 54,0 Wh	2,5 Ah / 27,75 Wh	5,0 Ah / 55,5 Wh
重量	0,18 kg	0,38 kg	0,18 kg	0,38 kg
智能电池	是	是	是	是

噪音和振动信息

测量值可用于不同的工具，以及初步评估暴露的情况。

Cordless	FBS-B 10	FBS-B 13
声压电平 (L_{pA})	72,0 dB(A)	72,0 dB(A)
声功率电平 (L_{WA})	80,0 dB(A)	80,0 dB(A)
声测量不确定度 K_{WA}	3,0 dB(A)	3,0 dB(A)
振动排放值 a_h^*	3,125 m/s ²	3,125 m/s ²
振动排放不确定度 K_{PA}^*	1,5 m/s ²	1,5 m/s ²

规格如有变更，恕不另行通知。不同市场可用的型号范围可能有所不同。

* 表中所列值来自根据所述法规和标准进行的实验室测试，并不足以进行风险评估。在特定工作场所中测得的值可能比声明的值要大。实际接触值和个人受到的风险或伤害等级在每种情况下都不同，具体取决于周围的环境、个人工作的方式、加工的特定材料、工作站设计以及用户的接触时间和身体状况。对于使用声明值而不是实际接触值来对个人风险进行评估而导致的后果，Mirka Ltd 将不承担任何责任。

更多职业健康和安全管理信息，请参见以下网站：

<https://osha.europa.eu/en> (欧洲) 或 <http://www.osha.gov> (美国)

正确使用工具

本砂磨机专为使用专用磨料对各种类型的材料（例如漆面、金属、木材、复合材料、塑料等）进行打磨而设计。在没有咨询制造商或其授权供应商的情况下，不得将本砂磨机用于指定用途以外的其他用途。任何需要打开机壳外才能进行的维护或修理仅可由授权维修中心执行。

电池和充电器

- 电池组在充电盒外不能完全充电。首先阅读安全说明，然后根据说明进行充电。
- 为确保最佳充电容量，电池应在 18°C (64°F) 至 24°C (75°F) 的环境温度下充电。为防止损坏电池组，请勿在温度低于 4°C (39°F) 或高于 40°C (104°F) 的环境下对电池组进行充电。
- 为确保最长电池寿命，我们提出以下建议：
 - 在凉爽的地方存放电池并进行充电。温度高于或低于正常室温都会缩短电池寿命。
 - 切勿在放电环境下存放电池。电池放电后应立即充电。
- 所有电池都会缓慢放电。温度越高，放电越快。

如果长期不使用工具，需每月进行充电。这样可延长电池寿命。

充电步骤

- 连接电源线到充电器，然后连接插座，接着插入电池组。全部三个充电指示灯亮起两秒，然后熄灭。
- 将电池组插入充电器。灯将在 30 秒内开始闪烁。
- 充电过程中，充电指示灯所示充电状态如下：
 - 充电过程中，三个充电指示灯依次闪烁。
 - 充电完成，三个充电指示灯全部保持亮起。

• BPA 10825/11125 电池组充电过程将持续 50 分钟，BPA 10850/11150 电池组充电过程将持续 100 分钟。

- ☒ 本充电器只可对 Mirka 12V 电池组进行充电。
- ☒ 根据环境温度和电池使用状况的不同，充电时间可能延长。

BCA 108 充电器的 LED 指示状态说明

LED						
3						
2						
1						
Status	 Pre-charge (Trickle charge)	 Charging...	 Charging...	 Charging finished	 Over temperature	 Battery failure
Remain continuously on		Flashing				

充电器诊断

充电器在下列情况下发出指示：

- 电池组过热。全部三个充电指示灯闪烁。取出电池，散热 15-30 分钟后重新插入。
- 电池或充电器发生故障。两个充电指示灯闪烁。取出电池，进行散热。重新把电池组插入充电器。如果两个充电指示灯依然闪烁，电池或充电器可能需要维修。

入门指南

1. 拆开工具包装时，确保其保持原封、完整，并且运输途中没有造成损坏。绝不要使用损坏的工具。
2. 确保张力臂正确连接到工具上，同时确保塑料隔热保护罩、橡胶防护罩和其他部件正确安装到张力臂上。

FBS-B 10 张力臂在工具上的安装：

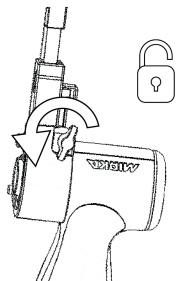

确保夹紧孔与工具金属套筒同心垂直，且翼螺母打开。

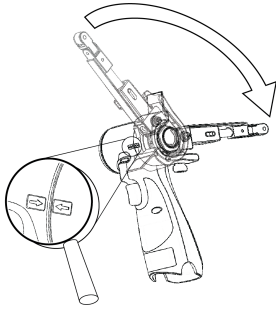

FBS-B 13 张力臂在工具上的安装：

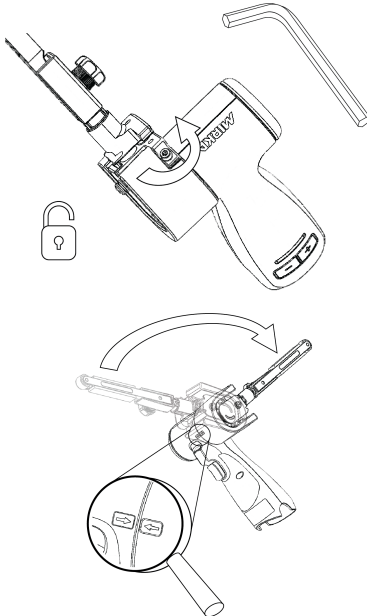

工具本体和张力臂隔热罩上的两个箭头应指向彼此。

轻轻地将张力臂推到塑料外壳上，确保塑料倾斜角限制器插入张力臂，然后将张力臂定位到所需的角
度，拧紧翼螺母。

张力臂可在调节范围（ -90° 至 90° ）内以任意角度固定。

确保夹紧孔与工具金属套筒同心垂直，且3mm的六角螺母打开。

检查小型拉伸零件是否正确对齐，以防在装配过程中损坏工具的拉伸面。

轻轻地将张力臂推到塑料外壳上，确保塑料倾斜角限制器插入张力臂，然后将张力臂定位到所需的角
度，拧紧六角螺母。

张力臂可在调节范围（ -90° 至 90° ）内以任意角度固定。

- 把充电完成的电池组安装到砂磨机，听到咔哒声响表示电池组完全插入并卡住。

操作说明

- 本工具可作为手持工具使用。本工具可在任何位置使用。
- 选择合适的砂带并将其固定在工具上。确保砂带位于前滑轮中间，FBS-B 10 可使用小六角螺母调整对齐，FBS-B 13 使用张力臂侧面的塑料旋钮调整对齐。

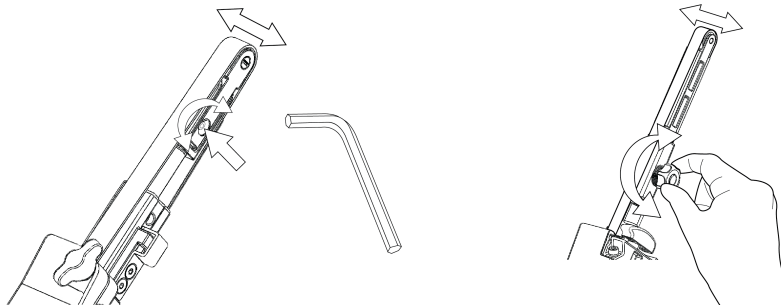

- 现在可以激活/打开砂磨机，按下开关启动。
- 按下开关，砂磨机就会持续运转，并保持激活模式。释放开关触发器后，砂磨机停止运转，但在短时间内继续保持激活模式，直到自动停止/关闭。
- 砂磨机在激活模式时，右侧 LED 灯呈绿色亮起。
- 在激活模式，左侧 LED 灯显示电池状态：
 - 绿：电池电量正常。
 - 绿色/红色闪烁：电池电量不足。
 - 红：电池电量太低。砂磨机无法运转。
- 工具有两种速度控制模式。在默认模式下，移动开关位置即可线性调节速度。在另一种模式下，工具运行时速度会固定在设定的最大 RPM 值上。工具处于激活模式时，同时按下 RPM+ 和 RPM- 按钮，工具会在两种模式间切换。
- 在激活模式下，最大 RPM 可通过按下工具手柄上的 RPM+ 或 RPM- 按钮进行调整。RPM 可调整为 2,200、4,000、6,000、9,000、12,000、15,000 和 17,000 RPM。
- RPM 可锁定，以防意外更改。锁定 RPM 的方法：
 1. 等到砂磨机不再处于激活模式。
 2. 同时按住 RPM+ 和 RPM- 按钮，然后拉起开关。
 3. 重复此操作即可解除 RPM 锁定。
 RPM 锁定时按下 RPM+ 或 RPM-，右侧的 LED 闪烁两次红色，RPM 不会发生变化。
- 在进行砂磨时，工具须靠近工作台，然后再启动。必须先把工具拿下工作台，然后再停止。这可以预防由于磨料速度过快而导致作业表面出现凿孔。
- 打磨完成后，同时按下两侧的按钮，将电池取出工具，然后从砂磨机上取下电池。进行充电。

工作灯



小心：切勿直视工作灯！

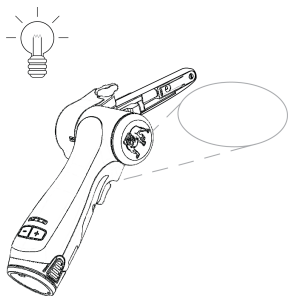

此工具配有工作灯，前照角度固定为 30 度。

按下开关即可激活工作灯。

松开开关 60 秒后，工作灯自动熄灭。

Bluetooth

此工具搭载Bluetooth® (蓝牙) 低功耗技术, 可连接至 MyMirka 应用, 由此使用更多工具功能。如需有关应用功能的更多信息以及该应用在您所在国家/地区是否可用, 请访问 www.mirka.com/mymirka

在 Mirka® FBS-B 10 和 13 上激活蓝牙的方法如下:

1. 将电池连接至工具。
2. 按下并按住 rpm+ 按钮, 同时按开关按钮激活工具。
3. 中间的 LED 灯闪烁绿色时, 表明蓝牙已激活, 可以连接。
4. 中间的 LED 灯点亮绿色时, 表明工具已连接至另一个蓝牙设备。
5. 工具停用 / 关闭时, 蓝牙也会停用。

☒ 如未安装 App 或 App 在您所在国家 / 地区不可用, 则不应激活蓝牙。

Bluetooth® 文字标志和标识是 Bluetooth SIG, Inc. 所有的注册商标, Mirka Ltd 对该等标志的任何使用, 都是根据许可做出的。其他商标和商业名称都是其各自所有人的商标和商业名称。

维护



维护前请取出电池！
仅使用 Mirka 原装备件！

更换砂带 (FBS-B 10)

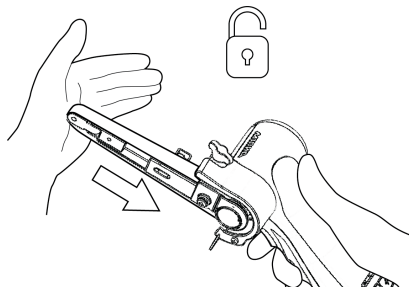
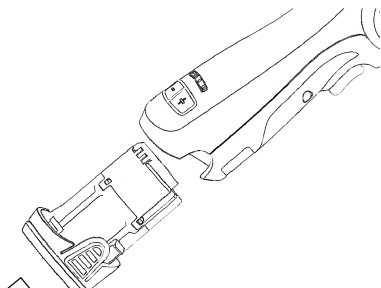

取下电池。

将张力臂推向钢制保护罩, 以释放锁止功能。

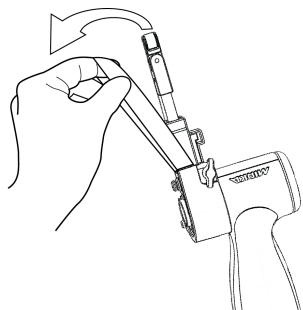

更换砂带，确保砂带居中。

将张力臂上的锁止功能按向钢制保护罩，以接合张力。

更换砂带 (FBS-B 13)

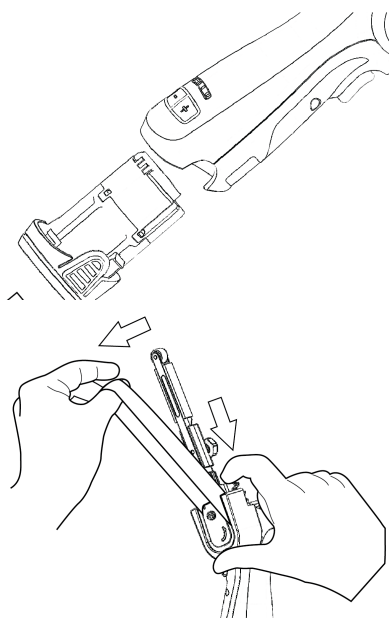

取下电池。

推动推板，减少砂带张力。

保持推板受压，以便更换砂带，确保砂带居中。

松开推板，以接合张力。

清洁

使用软刷清除堆积的灰尘。清洁时佩戴安全眼镜，以保护眼睛。

如果工具的主体需要清洁，请用柔软的湿布擦拭。可以使用温和的洗涤剂。



警告：切勿使用酒精、汽油或其他清洁剂。切勿使用腐蚀性清洁塑料零部件。

充电器清洁说明

可以使用布或柔软的非金属刷去除充电器外部的污垢和油脂。请勿使用水或任何清洁溶液。

其他服务

必须由经过培训的人员进行维修。要保持工具保修有效并确保最佳的工具安全性和性能，必须由Mirka授权服务中心进行维修。要寻找当地的Mirka授权服务中心，请联系Mirka客户服务、您的Mirka经销商或登录www.mirka.com。

故障排除指南

症状	可能的原因	解决方案
按下开关后，砂磨机右侧的LED灯未亮起。	电池组未正确连接到砂磨机。 电池完全没电。	正确插入电池。 进行充电。
砂磨机LED灯（右）呈红色时，砂磨速度降至设置的最低速度。	砂磨机温度过高。 长时间负载过重。	一段时间内减少砂磨机的负载，砂磨机的速度便会提高。
砂磨机LED（右）灯为红色，RPM略微下降。	短时间负载过重。	减轻负载，LED（右）灯将自动变为绿色。
左侧的LED灯呈红色亮起，砂磨机停止运转。	电池电压过低。	进行充电。
尽管电池已充满电，工具左侧的LED灯仍呈红色闪烁。	电池故障。请用App进行诊断。	更换电池。
工具左侧LED灯呈绿色，表示电池电量正常，电池安装正确，但工具无法启动。	工具故障。	联系Mirka服务中心。

处置信息

危险



拔下电源线，使多余的电动工具不可使用。

遵守关于处理和循环利用废弃机器、包装和配件的国家/地区特定适用法规。

仅限欧盟：请勿将电动工具丢弃到家居废弃物中。为遵守关于废弃电子和电气设备的欧盟指令并依法实施，已达使用寿命的电动工具必须单独收集并送回环保回收站。



如需有关REACH、RoHS和我们企业社会责任的更多信息，请访问www.mirka.com

Declaração de conformidade

Mirka Ltd, 66850 Jeppo, Finlândia

Declaramos, sob nossa inteira responsabilidade, que os produtos Mirka® (listados abaixo; consulte a tabela “Dados técnicos” para ver o modelo específico), aos quais esta declaração se refere, estão em conformidade com as seguintes normas ou outros documentos normativos: EN 62841-1:2015+AC:2015+A11:2022, EN 62841-2-4:2014+AC:2015, EN 55014-1:2021, EN 55014-2:2021, EN 300 328 V2.2.2, EN 301 489-1 V2.2.3, EN 301 489-17 V3.2.4 e EN IEC 63000:2018 de acordo com as regulamentações 2006/42/CE, 2014/53/UE, 2011/65/UE, 2015/863/UE e 2012/19/UE. O carregador da bateria está em conformidade com as seguintes normas e diretivas: EN 60335-1:2012/A15:2021, EN 60335-2-29:2021/A1:2021, EN 62233:2008, EN 55014-1:2017, EN 55014-2:2015, EN 61000-3-2:2014, EN 61000-3-3:2013 e EN IEC 63000:2018 de acordo com as regulamentações 2014/35/UE, 2014/30/UE, 2011/65/UE, 2015/863/UE e 2012/19/UE.

Produtos: Mirka® FBS-B 10 e 13

<p>Jeppo, 01/02/2024 Local e data de emissão</p>	 Empresa	 Stefan Sjöberg, CEO	<p>Fabricante/Fornecedor Mirka Ltd 66850 Jeppo, Finlândia Tel.: +358 20 760 2111 Fax: +358 20 760 2290 www.mirka.com</p>	
--	--	--	---	--

Instruções originais. Reservamo-nos o direito de fazer alterações neste manual sem aviso prévio.

Importante

Ler estas instruções de segurança e de operação atentamente antes de instalar, operar ou fazer a manutenção desta ferramenta. Manter estas instruções num local seguro e acessível. Ler e cumprir os regulamentos nacionais e locais.

Observação: Os produtos da Mirka estão em desenvolvimento contínuo. Acesse mirka.com para consultar a última versão destas instruções.

Equipamento de proteção individual exigido



Leia o
manual do operador



Use
óculos de segurança



Use
proteção auricular



Use
luvas de segurança



Use
máscara facial

Símbolos

	Em conformidade com as normas da UE relevantes
	Em conformidade com as normas relevantes da GB
	Em conformidade com os requisitos RoHS da China
	Em conformidade com os requisitos da Austrália e Nova Zelândia
	Compatível com os requisitos de conformidade da Eurásia
	Compatível com os requisitos de conformidade do Brasil



Advertência: Possível situação de risco que pode resultar em morte ou lesão grave e/ou em danos à propriedade.

Cuidado: Possível situação de risco que pode resultar em lesões de pequena ou média gravidade e/ou em danos à propriedade.



Avisos gerais sobre a segurança de ferramentas elétricas



AVISO Ler todos os avisos e instruções de segurança. O não cumprimento dos avisos e instruções pode resultar em choque elétricos, incêndio e/ou lesões graves.

Guardar todos os avisos e instruções para consulta futura. O termo 'ferramenta elétrica' refere-se a uma ferramenta operada com corrente elétrica (com fio), ou operada a bateria (sem fio).

1. Segurança da área de trabalho

- a. **Mantenha a área de trabalho limpa e bem iluminada.** Zonas desarrumadas ou escuras são um convite ao acidente.
- b. **Não opere ferramentas elétricas em ambientes explosivos, como na presença de líquidos, gases ou poeiras inflamáveis.** As ferramentas elétricas geram faíscas que podem acender poeiras ou fumos.
- c. **Mantenha crianças e outras pessoas afastadas quando estiver a usar uma ferramenta elétrica.** Uma distração pode resultar na perda de controlo.

2. Segurança elétrica

- a. **A ficha da ferramenta elétrica deve corresponder à tomada de parede. Nunca modificar a ficha de qualquer forma. Não usar fichas adaptadoras com ligação à terra com ferramentas elétricas.** Fichas elétricas não modificadas, com tomadas correspondentes, reduzem o risco de choques elétricos.
- b. **Evitar tocar em superfícies ligadas à terra com o corpo, como tubos, radiadores, fogões elétricos ou frigoríficos.** Há maior risco de choque elétrico se o corpo estiver exposto a ligações à terra.
- c. **Não expor ferramentas elétricas a chuva ou humidade.** Penetração de água na ferramenta elétrica aumenta o risco de choque elétricos.
- d. **Não negligenciar o fio elétrico. Nunca usar o fio elétrico para transportar, puxar ou desligar a ferramenta. Manter o fio elétrico afastado de calor, óleo, cantos afiados e peças móveis.** Fios danificados ou emaranhados aumentam o risco de choques elétricos.
- e. **Se usar a ferramenta elétrica no exterior, deve usar uma extensão adequada para uso no exterior.** Usar um fio elétrico adequado para uso no exterior reduz o risco de choques elétricos.
- f. **Se for inevitável usar uma ferramenta elétrica em locais húmidos, a alimentação de energia deve incluir um aparelho de correntes residuais (RCD).** Usar um RCD reduz o risco de choques elétricos.

3. Segurança pessoal

- a. **Para usar a ferramenta elétrica deve estar atento, com atenção ao que está a fazer e com bom senso. Não usar uma ferramenta elétrica se estiver cansado(a) ou sob a influência de drogas, álcool ou medicamentos.** Um momento de desatenção durante o uso de uma ferramenta elétrica pode resultar em lesões graves.
- b. **Usar equipamento de proteção individual. Usar sempre proteção ocular.** Equipamento de proteção, como máscara anti-poeiras, sapatos anti-deslizantes, capacete industrial ou proteção auricular são apropriados para reduzir lesões.
- c. **Evitar arranques acidentais. Assegurar que o interruptor está na posição de desligado antes de ligar a ferramenta à fonte de energia e/ou bateria, assim como antes de a pegar e carregar.** Transportar ferramentas elétricas com o dedo no interruptor, ou ligar ferramentas à tomada com o interruptor na posição ligada é um convite a acidentes.
- d. **Antes de ligar a ferramenta, remover chaves ou chave de caixa.** Uma chave esquecida numa peça rotativa da ferramenta elétrica pode resultar em lesões.
- e. **Não se estique. Manter sempre os pés firmes,** para ter melhor controlo sobre a ferramenta elétrica em situações inesperadas.
- f. **Usar roupa adequada. Não usar roupas soltas nem joias. Manter os cabelos, roupas e luvas afastadas de peças móveis.** Roupas soltas, joias ou cabelos compridos podem ficar presos nas peças móveis.
- g. **Se forem disponibilizados aparelhos para ligar unidades de extração e recolha de poeiras, verificar se estão ligados e se são usados adequadamente.** Usar um aparelho de recolha de poeiras reduz perigos relacionados com poeiras.
- h. **Não deve ficar complacente e ignorar os princípios de segurança da ferramenta por estar muito familiarizado(a) com a ferramenta devido ao seu uso frequente.** Um ação descuidada pode causar lesões graves numa fração de segundo.

4. Utilização e cuidados a ter com a ferramenta elétrica

- a. **Não sobrecarregar a ferramenta elétrica. Usar a ferramenta elétrica correta para cada aplicação.** Uma ferramenta elétrica adequada faz melhor a tarefa, e com mais segurança, na velocidade para a qual foi concebida.
 - b. **Não usar a ferramenta elétrica se o interruptor não liga nem desliga.** Qualquer ferramenta elétrica que não possa ser controlada com o interruptor é um perigo e deve ser reparada.
 - c. **Desligar a ficha da tomada e/ou a bateria da ferramenta antes de fazer ajustamentos, trocar acessórios ou guardar a ferramenta elétrica.** Estas medidas de prevenção de segurança reduzem o risco de a ferramenta se ligar acidentalmente.
 - d. **Guardar ferramentas não usadas fora do alcance de crianças; não permitir que pessoas que não estejam familiarizadas com a ferramenta elétrica ou estas instruções operem a ferramenta.** As ferramentas elétricas são perigosas nas mãos de utilizadores não formados.
 - e. **Manutenção de ferramentas elétricas. Verificar se as peças móveis estão desalinhas ou gripadas, peças avariadas e outras situações que possam afetar a operação da ferramenta elétrica. Reparar uma ferramenta elétrica danificada antes de a usar.** Muitos acidentes são causados por ferramentas elétricas sem manutenção.
 - f. **Manter as ferramentas elétricas afiadas e limpas.** Ferramentas elétricas com manutenção adequada, com cantos afiados, têm menos probabilidade de gripar e são mais fáceis de controlar.
 - g. **Usar a ferramenta elétrica, acessórios, brocas e outros de acordo com estas instruções, tendo em consideração as condições operacionais e o trabalho a executar.** Usar uma ferramenta elétrica para operações que não sejam as previstas pode resultar em situações de perigo.
 - h. **Manter pegas e superfícies de aderência secas, limpas e sem óleo ou gordura.** Pegas e superfícies aderentes escorregadias não oferecem um manuseamento seguro ou controlo da ferramenta em situações inesperadas.
5. **Utilização e cuidados a ter com a ferramenta de bateria**
- a. **Recarregar apenas com o carregador especificado pelo fabricante.** Um carregador que seja adequado para um determinado conjunto de baterias pode ser um risco de incêndio se usado com outro pacote de baterias.
 - b. **Usar as ferramentas elétricas apenas com os conjuntos de baterias especificados.** Usar outros tipos de baterias pode criar um risco de lesões ou incêndio.
 - c. **Se o conjunto de baterias não está a ser usado, manter afastado de outros objetos de metal como cliques de papel, moedas, chaves, pregos, parafusos ou outros objetos de metal pequenos, que possam ligar um terminal ao outro.** Efetuar uma ligação direta dos terminais da bateria pode causar queimaduras ou incêndios.
 - d. **O líquido pode ser ejetado da bateria se for usada de forma negligente; evitar contacto. Lavar com água se ocorrer algum contacto acidental. Se o líquido tem contacto com os olhos, procurar também assistência médica.** Líquido ejetado pela bateria pode causar irritação ou queimaduras.
 - e. **Não use uma bateria ou ferramenta que esteja danificada ou tenha sido modificada.** Baterias danificadas ou que tenham sido modificadas podem apresentar um comportamento imprevisível, resultando em incêndio, explosão ou risco de ferimentos.
 - f. **Não exponha uma bateria ou ferramenta a temperaturas excessivas ou um incêndio.** A exposição a um incêndio ou a uma temperatura acima de 130 °C pode provocar explosão.
 - g. **Siga todas as instruções de carregamento e não carregue a bateria ou ferramenta fora da faixa de temperatura especificada nas instruções.** O carregamento efetuado impropriamente ou a temperaturas fora da faixa especificada pode danificar a bateria e aumentar o risco de incêndio.
6. **Manutenção**
- a. **A ferramenta elétrica deve ser reparada por técnicos qualificados, apenas com peças sobressalentes idênticas,** para assegurar que a segurança da ferramenta elétrica é mantida.
 - b. **Nunca efetue a manutenção de baterias danificadas.** A manutenção de baterias somente deve ser efetuada pelo fabricante ou por prestadores de serviços autorizados.



Regras de segurança para o conjunto de baterias e carregador

- Instruções importantes de segurança e operação para a bateria e carregador. Antes de usar o carregador, ler todas as instruções e avisos no carregador, conjunto de baterias e na ferramenta.
- Se a caixa do conjunto de baterias apresenta rachas ou danos, não inserir no carregador. Há o perigo de choques elétricos ou eletrocussão.
- Não permitir penetração do líquido para o interior do carregador. Pode resultar em choques elétricos.
- O carregador não está previsto para qualquer outro tipo de utilização do que carregar baterias recarregáveis.
- Não colocar objetos por cima do carregador, nem próximo de fontes de calor, nem deve colocar o carregador sobre uma superfície macia que possa resultar em calor interno excessivo.

- Assegurar que o fio elétrico está posicionado de forma a ninguém o possa pisar ou tropeçar, ou de outra forma o danificar ou esforçar demasiado.
- Não usar se o carregador se receber algum impacto, ou se o deixar cair, ou se estiver de outra forma danificado.
- Não guardar nem usar a ferramenta e o conjunto de baterias em locais onde a temperatura possa atingir 50°C (122°F).
- O carregador foi concebido para operar com potência doméstica normal (100–240 VAC). Não tentar usar com outra tensão.
- Crianças devem ser supervisionadas para não brincarem com a máquina.



Avisos adicionais de segurança

- Certifique-se sempre de que a peça a ser lixada está fixada com firmeza no local.
- Remover sempre a bateria antes de transportar a ferramenta.
- Não deixe que a ferramenta acelere livremente sem tomar precauções para proteger pessoas e objetos próximos, caso o abrasivo ou outras peças móveis se soltem.
- Leia todas as instruções antes de usar esta ferramenta. Todos os operadores devem ser completamente treinados quanto à operação correta e segura desta ferramenta.
- Toda a manutenção deve ser realizada por uma equipe treinada. Para obter assistência, entre em contato com um centro de serviços Mirka autorizado.
- Se tiver a impressão de que a ferramenta está funcionando de forma incorreta, interrompa o uso imediatamente e providencie a manutenção e o reparo.
- Desligar sempre da fonte de alimentação antes de trocar o abrasivo.
- Nunca transportar, guardar ou deixar a ferramenta sem vigilância com a fonte de alimentação ligada.
- Mantenha as mãos longe do suporte giratório durante o uso.
- Usar sempre o equipamento de proteção individual, de acordo com as instruções do fabricante e das normas locais/nacionais para usar esta ferramenta.
- Ler a Ficha de dados de segurança dos materiais (MSDS) sobre a superfície de trabalho.
- Se sentir algum desconforto físico na mão ou no pulso, parar de trabalhar e procurar assistência médica. Podem ocorrer lesões nas mãos, pulsos e braços como resultado de tarefas ou movimentos repetitivos, assim como de exposição excessiva a vibrações.

Informações adicionais na bateria e no carregador

- Nunca tentar abrir o conjunto da bateria, seja qual for o motivo. Se a caixa de plástico do conjunto da bateria partir ou rachar, interromper imediatamente a sua utilização e não recarregar.



Avisos adicionais

Algumas poeiras produzidas ao lixar, serrar, esmerilhar, perfurar e realizar outras atividades de construção contêm substâncias químicas que reconhecidamente causam câncer, malformação congênita ou outros danos à reprodução. Alguns exemplos dessas substâncias químicas:

- chumbo de tintas à base de chumbo;
- sílica cristalina de tijolos, cimento e outros produtos de alvenaria; e
- arsênico e cromo de madeiras quimicamente tratadas.

O risco causado por essas exposições varia conforme a frequência com a qual você realiza estes tipos de trabalho. Para reduzir a exposição a essas substâncias químicas: trabalhe em uma área bem ventilada e use equipamentos de segurança aprovados, como as máscaras de proteção contra poeira feitas especificamente para filtrar partículas microscópicas.

Dados técnicos

Mirka*	FBS-B 10	FBS-B 13
Tensão	12 VDC	12 VDC
Velocidade	2200 –18000 rpm	2200 –18000 rpm
Peso (somente a ferramenta)	0,70 kg	0,74 kg
Tamanho da cinta	10 x 330 mm	13 x 457 mm

Mirka*	FBS-B 10	FBS-B 13
Velocidade da cinta	2,6 – 20,5 m/s	2,5 – 19,6 m/s

Carregador da bateria		Mirka BCA 108
Potência	100–240 VAC, 50–60Hz	
Tempo de carregamento	< 50 min (2,5 Ah) < 100 min (5,0 Ah)	
Taxa de temperatura de armazenagem	-20 °C – 80 °C	
Temperatura de carregamento	4 °C – 40 °C	
Dimensões	191 x 102 x 86 mm	
Peso	0,66 kg	
Grau de proteção	II / 	

Conjunto da bateria	Mirka BPA 10825	Mirka BPA 10850	Mirka BPA 11125	Mirka BPA 11150
Tipo	Recarregável Li-ion	Recarregável Li-ion	Recarregável Li-ion	Recarregável Li-ion
Tensão da bateria	10,8 VDC	10,8 VDC	11,1 VDC	11,1 VDC
Capacidade	2,5 Ah / 27,0 Wh	5,0 Ah / 54,0 Wh	2,5 Ah / 27,75 Wh	5,0 Ah / 55,5 Wh
Peso	0,18 kg	0,38 kg	0,18 kg	0,38 kg
Bateria inteligente	Sim	Sim	Sim	Sim

Informações sobre ruído e vibração

Os valores medidos podem ser usados para comparar uma ferramenta com outra em uma avaliação preliminar de exposição.

Cordless	FBS-B 10	FBS-B 13
Nível de pressão sonora (L_{pA})	72,0 dB(A)	72,0 dB(A)
Nível de potência sonora (L_{WA})	80,0 dB(A)	80,0 dB(A)
Incerteza de medição de som K_{WA}	3,0 dB(A)	3,0 dB(A)
Valor de emissão de vibração a_h*	3,125 m/s ²	3,125 m/s ²
Incerteza de emissão de vibração K_{pA}*	1,5 m/s ²	1,5 m/s ²

As especificações estão sujeitas a alteração sem aviso prévio. A linha de modelos pode variar entre os mercados.

* Os valores informados na tabela são derivados de testes de laboratório em conformidade com os códigos e normas declarados e não são suficientes para a avaliação dos riscos. Os valores medidos em um local de trabalho específico poderão ser mais altos do que os valores declarados. Os valores de exposição real e a quantidade de risco ou dano vivenciados por um indivíduo são exclusivos de cada situação e dependem do ambiente ao redor, da forma como o indivíduo opera a máquina, do material específico sendo trabalhado, do desenho da estação de trabalho e do tempo de exposição e da condição física do usuário. A Mirka Ltd não aceita qualquer responsabilidade pelas consequências do uso dos valores declarados, em vez dos valores de exposição reais, para qualquer avaliação de riscos individuais.

Outras informações sobre saúde e segurança ocupacionais podem ser obtidas nos sites a seguir:

<https://osha.europa.eu/en> (Europa) ou <http://www.osha.gov> (EUA)

Uso adequado da ferramenta

Esta lixadeira foi projetada para lixar todos os tipos de materiais, ou seja, pinturas, metais, madeira, compósitos, plástico, etc., usando abrasivos destinados especialmente para esta finalidade. Não use esta lixadeira para nenhuma outra finalidade além da especificada sem consultar o fabricante ou o fornecedor autorizado do fabricante. Qualquer trabalho de manutenção ou reparo que exija abertura do alojamento do motor deve ser realizado somente por um centro de serviços autorizado.

Bateria e carregador

- O conjunto da bateria não está totalmente carregado na embalagem. Ler primeiro as instruções de segurança e carregar depois a bateria de acordo com as instruções.
- Para otimização da capacidade de carga, a bateria deve ser carregada a uma temperatura ambiente entre 18°C (64°F) e 24°C (75°F). Para evitar danificar o conjunto da bateria, não carregar o conjunto da bateria em locais onde a temperatura seja inferior a 4°C (39°F) ou superior 40°C (104°F).
- Para obter a vida útil mais longa possível da bateria, sugerimos o seguinte:
 - Guardar e carregar a bateria numa área fresca. Temperaturas acima ou abaixo da temperatura ambiente encurtam a vida útil da bateria.
 - Nunca guardar a bateria descarregada. Recarregar imediatamente depois de ficar descarregada.
- Todas as baterias perdem gradualmente a sua carga. Quanto mais alta for a temperatura, mais rapidamente perdem a carga.

Se vai guardar a bateria durante períodos prolongados sem usar, deve recarregar a bateria uma vez por mês. Esta prática prolonga a vida útil da bateria.

Procedimento da carga

- Ligar o fio elétrico ao carregador e depois à tomada antes de inserir o conjunto da bateria. As três luzes de carregamento acendem-se durante dois segundos e depois apagam.
- Inserir o conjunto da bateria no carregador. As luzes começam a piscar durante 30 segundos.
- Durante o processo de recarregamento, as luzes de carregamento indicam o status da seguinte forma:
 - Três luzes de carregamento piscam em sequência durante o processo de carregamento.
 - Totalmente carregada, as três luzes acendem com uma luz fixa.
- O processo de carregamento tem uma duração aproximada de 50 minutos para o conjunto da bateria BPA 10825/11125 e 100 minutos para o BPA 10850/11150.

OBSERVAÇÃO! Este carregador carrega apenas conjunto da baterias Mirka 12V.

OBSERVAÇÃO! Os tempos de carregamento podem ser mais longos, dependendo da temperatura ambiente e do estado da bateria.

Indicador LED do carregador de BCA 108

LED						
3						
2						
1						
Status	Pre-charge (Trickle charge)	Charging...	Charging...	Charging finished	Over temperature	Battery failure

Remain continuously on

Flashing

Diagnóstico do carregador

O carregador indica se:

- Um conjunto da bateria está sobreaquecido. As três luzes de carregamento começam a piscar. Retirar a bateria e deixar arrefecer durante 15 a 30 minutos; inserir novamente.
- Ocorreu uma avaria na bateria ou no carregador. Duas luzes de carregamento começam a piscar. Retirar a bateria e deixar arrefecer. Inserir novamente o conjunto da bateria no carregador. Se as duas luzes continuarem a piscar, pode ser necessário entregar a bateria ou o carregador para manutenção.

Como começar

1. Ao desembalar a ferramenta, certifique-se de que ela está intacta, completa e que não foi danificada durante o transporte. Nunca use uma ferramenta danificada.
2. Certifique-se de que o braço tensor está corretamente acoplado à ferramenta e de que tampa protetora térmica de plástico, a proteção de borracha e outras peças estão corretamente montadas no braço tensor.

Montagem do braço tensor FBS-B 10 na ferramenta:

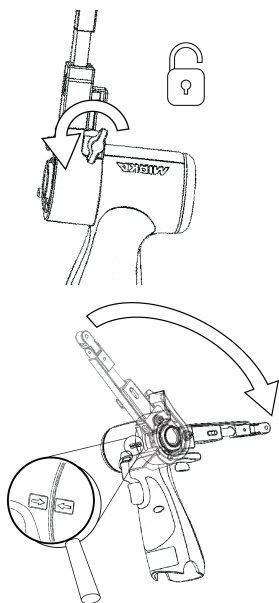

Certifique-se de que o orifício de fixação está alinhado concentricamente e na perpendicular com a manga de metal da ferramenta e que a porca de orelhas está aberta.

As duas setas no corpo da ferramenta e na tampa térmica do braço tensor devem estar apontando uma para a outra.

Empurre levemente o braço até ficar totalmente encostado ao alojamento de plástico, certifique-se de que o limitador plástico em ângulo encaixa no braço tensor, posicione o braço conforme o ângulo desejado e pressione a porca de orelhas.

O braço pode ser fixo em qualquer ângulo desejado, de acordo com o intervalo de ajuste (-90° a 90°).

Montagem do braço tensor FBS-B 13 na ferramenta:

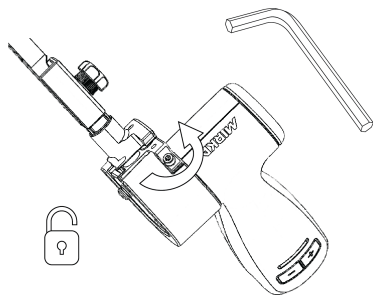

Certifique-se de que o orifício de fixação está alinhado concentricamente e na perpendicular com a manga de metal da ferramenta e que a porca hexagonal de 3 mm está aberta.

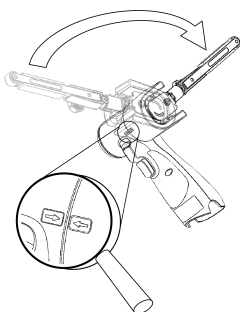

Verifique se a pequena peça de tensionamento está corretamente alinhada de modo a impedir que a superfície de tensionamento da ferramenta seja danificada durante a montagem.

Empurre levemente o braço até ficar totalmente encostado ao alojamento de plástico, certifique-se de que o limitador plástico em ângulo encaixa no braço tensor, posicione o braço conforme o ângulo desejado e pressione a porca hexagonal.

O braço pode ser fixo em qualquer ângulo desejado, de acordo com o intervalo de ajuste (-90° a 90°).

3. Montar o conjunto da bateria totalmente carregado na máquina de lixar até encaixar no lugar com um clique.

Instruções de operação

- A ferramenta está prevista para ser operada como uma ferramenta portátil. A ferramenta pode ser usada em qualquer posição.
- Escolha uma cinta abrasiva adequada e instale-a na ferramenta. Certifique-se de que o abrasivo esteja centralizado na ponta da polia e faça o ajuste do alinhamento na FBS-B 10 usando a pequena porca hexagonal; na FBS-B 13, faça esse ajuste usando o botão de plástico do lado do braço tensor.

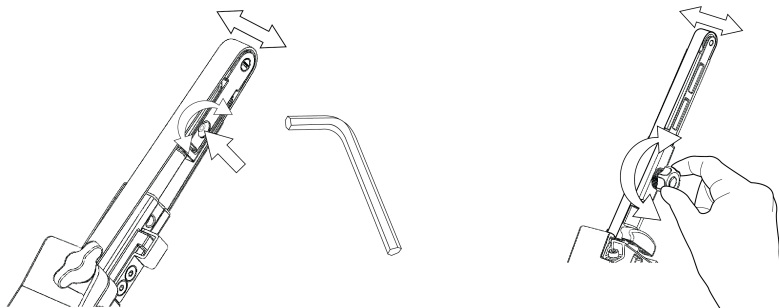

- A máquina de lixar pode agora ser ativada/ligada. Premir o interruptor gatilho para iniciar.
- A máquina de lixar funciona e mantém-se em modo ativo enquanto o gatilho estiver premido. A máquina para depois de soltar o gatilho, mas continua em modo ativo durante um curto período antes de desativar/desligar automaticamente.
- Quando a máquina de lixar estiver em modo ativo, o LED direito fica verde.
- Em modo ativo, o LED esquerdo mostra o status da bateria:

Verde: O nível de carga da bateria está OK.

Intermitente em verde/vermelho: O nível de carga da bateria está fraco.

Vermelho: Tensão da bateria demasiado baixa. A máquina de lixar não está operacional.

- A ferramenta tem dois modos de controle de velocidade. No modo padrão, a velocidade pode ser ajustada linearmente mudando a posição do gatilho. No outro modo, a velocidade permanece fixa na rpm máxima definida quando a ferramenta está funcionando. Quando os botões rpm+ e rpm- forem pressionados simultaneamente, com a ferramenta no modo ativo, a ferramenta alternará entre os dois modos de controle.
- No modo ativo, a rpm máxima pode ser ajustada pressionando os botões rpm+ ou rpm- na empunhadura da ferramenta. A rpm pode ser ajustada em etapas de 2.200, 4.000, 6.000, 9.000, 12.000, 15.000 e 17.000 rpm.
- A rpm pode ser bloqueada para impedir a mudança acidental de rpm. Para bloquear a rpm:

1. Aguarde até a lixadeira não estar no modo ativo.
2. Pressione simultaneamente e mantenha pressionados os botões rpm+ e rpm-, e então pressione o gatilho de acionamento.
3. Repita este processo para desbloquear a rpm.

Se pressionar rpm+ ou rpm- com a rpm bloqueada, o LED direito piscará em vermelho duas vezes e a rpm não mudará.

- Ao lixar, sempre coloque a ferramenta próxima à superfície de trabalho antes de ativá-la. Sempre retire a ferramenta da superfície de trabalho antes de desligá-la. Isso evitará o cinzelamento da superfície de trabalho devido ao excesso de velocidade do abrasivo.
- Quando o lixamento estiver concluído, remova a bateria da lixadeira pressionando simultaneamente os botões em ambos os lados e removendo a bateria da ferramenta. Carregue a bateria.

Luz de trabalho



Cuidado: Não olhe diretamente para a luz de trabalho!

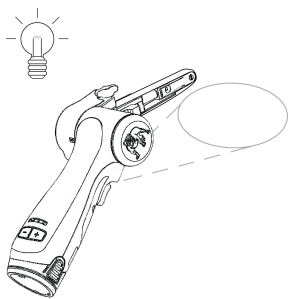

Esta ferramenta está equipada com luz de trabalho fixada em um ângulo de 30° para a frente.

Pressione o gatilho de acionamento para ativar a luz de trabalho.

A luz se apagará automaticamente 60 segundos após soltar o gatilho de acionamento.

Bluetooth

Esta ferramenta está equipada com a tecnologia de baixa energia Bluetooth® e pode ser conectada ao aplicativo myMirka, a partir do qual é possível acessar funcionalidades adicionais da ferramenta. Para obter mais informações sobre a funcionalidade do aplicativo e se o mesmo se encontra disponível em seu país, acesse www.mirka.com/mymirka

Ative o Bluetooth em sua Mirka® FBS-B 10 e 13 da seguinte maneira:

1. Ligar a bateria à ferramenta.
2. Manter premido o botão rpm+ ao mesmo tempo que ativa a ferramenta no interruptor gatilho.
3. O LED do meio fica a piscar a verde, para indicar que o Bluetooth está ativo e pronto para conectar.
4. O LED do meio fica aceso a verde quando a ferramenta é conectada a outro aparelho Bluetooth.
5. O Bluetooth é desativado quando a ferramenta é desativada/desligada.

OBSERVAÇÃO! Se o aplicativo não estiver instalado ou se não estiver disponível em seu país, o Bluetooth não deve ser ativado.

A marca e os logotipos da palavra Bluetooth® são marcas comerciais registradas pertencentes à Bluetooth SIG, Inc., e qualquer uso de tais marcas pela Mirka Ltd é efetuado sob licença. Outras marcas comerciais e nomes comerciais são aqueles dos respectivos proprietários.

Regulamento Anatel sobre equipamentos de Radiocomunicação de Radiação Restrita (Resolução nº 680): "Este equipamento não tem direito à proteção contra interferência prejudicial e não pode causar interferência em sistemas devidamente autorizados". Para maiores informações, consulte o site da ANATEL www.gov.br/anatel/pt-br/

Manutenção



Antes da manutenção, remover sempre primeiro a bateria!
Utilize apenas peças sobressalentes originais Mirka!

Substituição da cinta FBS-B 10

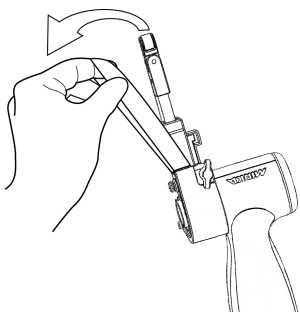
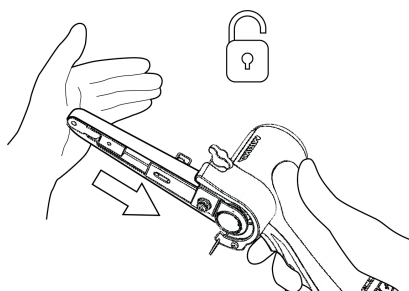
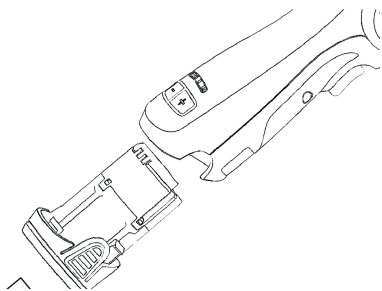

Remova a bateria.

Empurre o braço tensor em direção à tampa protetora de aço para liberar o dispositivo de travamento.

Troque a cinta, certifique-se de que a cinta esteja centralizada.

Pressione o dispositivo de travamento no braço tensor em direção à tampa protetora de aço para aplicar a tensão.

Substituição da cinta FBS-B 13

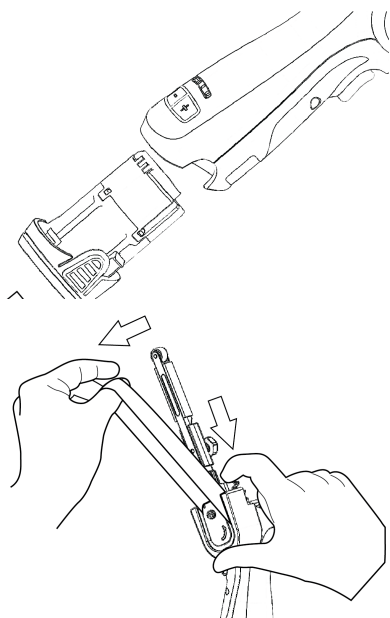

Remova a bateria.

Pressione a placa para afrouxar a tensão da cinta.
 Mantenha a placa pressionada para trocar a cinta, certifique-se de que a cinta esteja centralizada.
 Solte a placa de pressão para aplicar a tensão.

Limpar

Usar uma escova macia para remover poeira acumulada. Usar óculos de proteção para proteger os olhos durante a limpeza.

Se for necessário limpar a caixa da ferramenta, usar um pano limpo húmido. Pode ser usado um detergente suave.



AVISO Nunca usar álcool, petróleo ou outros produtos de limpeza. Nunca usar produtos cáusticos para limpar peças de plástico.

Instruções de limpeza do carregador

Usar um pano ou uma escova não metálica para remover sujidade e gordura do exterior do carregador. Não usar água ou outros produtos de limpeza.



Manutenção adicional

A manutenção sempre deve ser efetuada por pessoal treinado. Para manter a garantia da ferramenta em vigor e assegurar a segurança e o funcionamento ideais da mesma, a manutenção sempre deve ser efetuada por um centro de serviços Mirka autorizado. Para localizar seu centro de serviços Mirka autorizado, entre em contato com a central de atendimento ao cliente da Mirka, com seu revendedor autorizado Mirka ou acesse www.mirka.com

Guia de solução de problemas

Sintoma	Possível causa	Solução
O LED direito não acende quando o gatilho é premido.	O conjunto da bateria não está bem fixo na ferramenta. A bateria está totalmente descarregada.	Inserir corretamente a bateria. Carregar a bateria.
O LED (direito) da lixadeira está vermelho e a lixadeira reduz para a velocidade mínima durante o lixamento.	A temperatura da lixadeira está muito alta. Carga muito pesada por muito tempo.	Reduza a carga da lixadeira por alguns momentos e ela deverá acelerar novamente.
O LED (direito) da lixadeira está vermelho e a rpm foi levemente reduzida.	Carga muito pesada por pouco tempo.	Utilize uma carga mais leve e o LED (direito) ficará verde automaticamente.
O LED esquerdo acende a vermelho e a máquina não funciona.	A tensão da bateria está demasiado baixa.	Carregar a bateria.
O LED esquerdo da ferramenta está a piscar a vermelho, apesar de a bateria estar totalmente carregada.	Falha da bateria. Use o Aplicativo para obter diagnósticos.	Substitua a bateria.
O LED esquerdo da ferramenta está verde, indicando nível normal de bateria, e a bateria está corretamente conectada, mas a ferramenta não se inicia.	Falha na ferramenta.	Entre em contato com o centro de serviços Mirka.

Informações sobre o descarte

PERIGO



Faça com que ferramentas elétricas desnecessárias fiquem inutilizáveis removendo o cabo de energia.

Observe as regulamentações específicas de cada país em relação ao descarte e à reciclagem de máquinas, embalagens e acessórios fora de uso.

Somente para UE: não descarte ferramentas elétricas no lixo doméstico. De acordo com as diretivas europeias relativas a resíduos de equipamentos elétricos e eletrônicos e à sua implementação em conformidade com a legislação nacional, as ferramentas elétricas que atingiram o fim de sua vida útil devem ser coletadas separadamente e encaminhadas a uma unidade de reciclagem compatível com o ambiente.

Para obter mais informações sobre REACH, RoHS e nossa responsabilidade social corporativa, acesse www.mirka.com

Declaration of conformity

Mirka Ltd, 66850 Jeppo, Finland declare under our sole responsibility that the Mirka® products (listed below and see "Technical data" table for particular model) to which this declaration relates are in conformity with the following standards or other normative documents: BS EN 62841-1:2015+AC:2015+A11:2022, BS EN 62841-2-4:2014+AC:2015, BS EN 55014-1:2021, BS EN 55014-2:2021, EN 300 328 V2.2.2, EN 301 489-1 V2.1.1, EN 301 489-17 V3.1.1 & BS EN IEC 63000:2018 in accordance with regulations Supply of Machinery (Safety) Regulations 2008, The Restriction of the Use of Certain Hazardous Substances in Electrical and Electronic Equipment Regulations 2012, Radio Equipment Regulations 2017. The battery charger is in conformity with the following standards and directives; BS EN 60335-1:2012/A15:2021, BS EN 60335-2-29:2021/A1:2021, BS EN 62233:2008, BS EN 55014-1:2017, BS EN 55014-2:2015, BS EN 61000-3-2:2014, BS EN 61000-3-3:2013 & BS EN IEC 63000:2018 in accordance with the regulations Electrical Equipment (Safety) Regulations 2016, Electromagnetic Compatibility Regulations 2016, The Restriction of the Use of Certain Hazardous Substances in Electrical and Electronic Equipment Regulations 2012.		
Products: Mirka® FBS-B 10 & 13		
Jeppo 01.02.2024 Place and date of issue	 Company	 Stefan Sjöberg, CEO
Manufacturer / Supplier Mirka Ltd 66850 Jeppo, Finland Tel. +358 20 760 2111 Fax +358 20 760 2290 www.mirka.com	Importer Information Mirka (UK) Ltd Saxon House Shirwell Crescent Furzton Lake Milton Keynes MK4 1GA Tel. +44 (0)1908 866100	

This chapter is an addition to the English language chapter of the manual in order to fulfill the UKCA regulation requirements. Please refer to the English language chapter for more information about your product.

Statement of Compliance

We Mirka Ltd, hereby declare under our sole responsibility that the above-mentioned products, to which this statement relates, complies with the compliance conditions in Schedule 2 of The Product Security and Telecommunications Infrastructure (Security Requirements for Relevant Connectable Products) Regulations 2023.

The defined support period for the above-mentioned products is two years after the production date. The production date can be found on the marking plate of the products month/year.

MIRKA



Mirka Ltd
Finland

Brazil Mirka Brasil Ltda.
Belgium Mirka Belgium Logistics NV
Canada Mirka Canada Inc.
China Mirka Trading Shanghai Co., Ltd
Finland & Baltics Mirka Ltd
France Mirka France Sarl
Germany Mirka GmbH
India Mirka India Pvt Ltd
Italy Mirka Italia s.r.l., Cafro S.p.A.
Mexico Mirka Mexicana S.A. de C.V.
Netherlands Mirka Benelux B.V
Poland Mirka Poland Sp. z o.o
Singapore Mirka Asia Pacific Pte Ltd
Spain KWH Mirka Ibérica S.A.U.
Sweden Mirka Scandinavia AB
Turkey Mirka Turkey Zimpara Ltd Şirketi
United Kingdom Mirka (UK) Ltd
United Arab Emirates Mirka Middle East FZCO
USA Mirka USA Inc.

For contact information,
please visit www.mirka.com



Dedicated to the finish